

**RESPONSABILE DEL PROCEDIMENTO**

Ing. Luca Moriconi

**PROGETTISTI**

Ing. Luca Moriconi  
Ing. Francesca Mannucci

**ASSISTENTI**

Assistente Tecnico  
Geom. Ausilio Cappelli

Assistente Amministrativo  
Agr. Andrea Zanchi



**COMUNE DI PISTOIA**

Palazzo Comunale – Piazza Duomo, 1 PISTOIA

**SERVIZIO INFRASTRUTTURE, PROGETTI SPECIALI E MOBILITA'**  
**U.O. MOBILITA' TRAFFICO E SEGNALETICA**

Via dei Macelli, 11/c-51100 PISTOIA  
Tel. 0573.3711 – [www.comune.pistoia.it](http://www.comune.pistoia.it)

---

Oggetto: Prog. 18334/2017 “Realizzazione rotatoria Via E. Fermi – Via B. Cellini” –  
CUP: C51B17000060004 – CIG 7814397467

---

**PROGETTO ESECUTIVO**

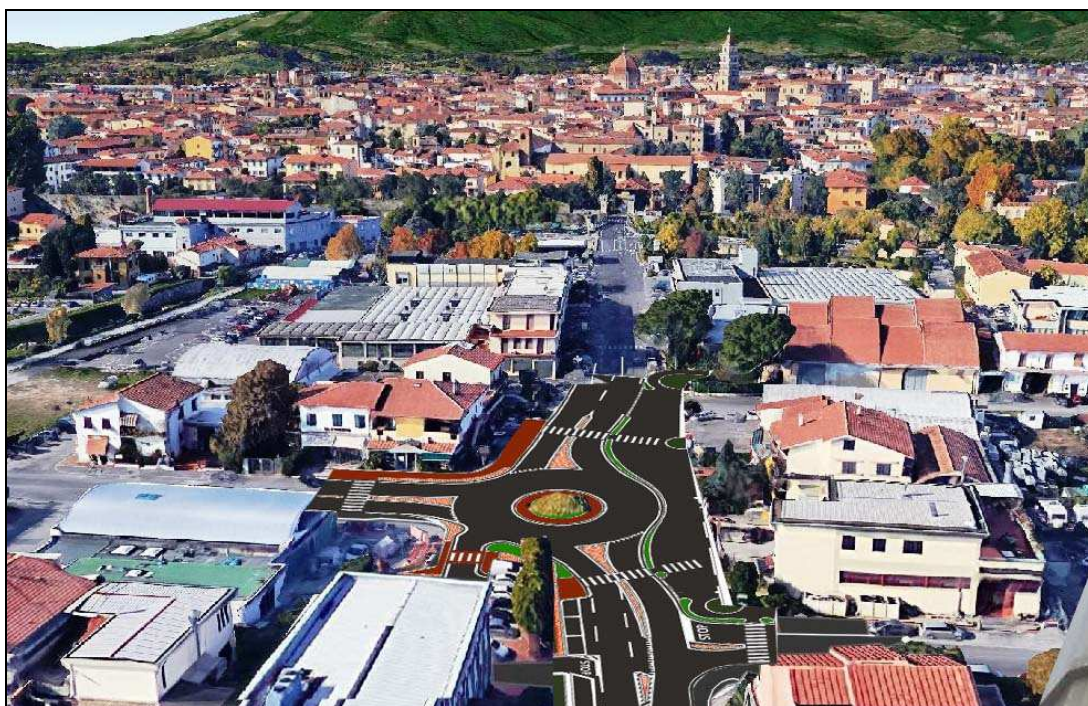

**CAPITOLATO SPECIALE DI APPALTO**

Dicembre 2018

**ALLEGATO**

**CSA**



## Abbreviazioni

Codice dei contratti: Decreto legislativo 18 aprile 2016, n.50;

Capitolato generale d'appalto: Decreto ministeriale – lavori pubblici – 19 aprile 2000, n.145;

R.U.P.: Responsabile unico del procedimento;

Decreto n.81 del 2008: Decreto legislativo 9 aprile 2008, n. 81 “attuazione dell'articolo 1 della Legge 3 agosto 2007, n.123, in materia di tutela della salute e della sicurezza nei luoghi di lavoro;

DURC: Documento unico di regolarità contributiva, attestata la regolarità contributiva previsto dall'articolo 90, comma 9, lettera b), decreto legislativo 9 aprile 2008, n. 81 e dall'allegato XVII, punto 1, lettera i), allo stesso decreto legislativo, nonché dall'articolo 2 del decreto-legge 25 settembre 2002, n. 210, convertito dalla legge 22 novembre 2002, n. 266;

Attestazione SOA, documento che attesta la qualificazione per una o più categorie, nelle pertinenti classifiche, rilasciato da una Società Organismo di Attestazione.

## Premessa

Il presente Capitolato detta le norme riguardanti l'appalto per la esecuzione delle opere descritte negli elaborati di progetto, nel presente Capitolato Speciale e nei documenti della gara di appalto.

Tali opere sono da eseguirsi per conto del Comune di Pistoia (che per brevità, nel testo, sarà indicata Amministrazione). Questo Capitolato si intende, ed è, parte integrante del contratto di appalto che verrà stipulato con l'Impresa appaltatrice (che per brevità, nel testo, sarà indicata Impresa oppure Appaltatore).

Le normative tecniche ed amministrative cui si fa riferimento nel presente Capitolato sono quelle delle disposizioni in vigore al momento della gara di appalto, ancorché siano state richiamate con gli estremi relativi a precedenti versioni.

L'Amministrazione appaltante, per quanto concerne l'esecuzione delle opere appaltate e per ogni conseguente effetto sarà rappresentata, nei rapporti con l'Impresa appaltatrice, dalla propria Direzione dei Lavori (che per brevità, nel testo, sarà indicata D.L.).

**Titolo I Definizione economica e rapporti contrattuali****Capo 1. Natura ed oggetto dell'appalto****Art. 1. Oggetto dell'appalto**

1. L'oggetto dell'appalto consiste nell'esecuzione di tutti i lavori e forniture necessari per la realizzazione dell'intervento di cui al comma 2.

2. L'intervento è così individuato:

a) denominazione conferita dalla Stazione appaltante:

"Prog. 18334/2017 "Realizzazione rotatoria via E.Fermi e via Cellini"

CUP: C51B17000060004

b) **descrizione sommaria:**

Il presente approfondimento progettuale propone la riorganizzazione dell'intersezione tra via E.Fermi e via B.Cellini, attraverso la realizzazione di una rotatoria compatta.

L'intervento prevede la realizzazione di isole spartitraffico con finitura a verde o in autobloccanti, il rifacimento della pavimentazione bituminosa del tratto interessato, il rifacimento della segnaletica stradale, orizzontale e verticale, il rifacimento dell'impianto di illuminazione pubblica, il rifacimento dell'impianto di smaltimento delle acque meteoriche, la realizzazione dell'impianto di irrigazione;

c) **ubicazione:**

L'intervento sarà realizzato all'intersezione tra via E.Fermi e via B.Cellini, nel centro abitato di Pistoia.

3. Sono compresi nell'appalto tutti i lavori, le prestazioni, le forniture e le provviste necessarie per dare il lavoro completamente compiuto e secondo le condizioni stabilite dal capitolato speciale d'appalto, con le caratteristiche tecniche, qualitative e quantitative previste dal computo metrico estimativo con i relativi allegati, dei quali l'appaltatore dichiara di aver preso completa ed esatta conoscenza.

4. L'esecuzione dei lavori è sempre e comunque effettuata secondo le regole dell'arte e l'appaltatore deve conformarsi alla massima diligenza nell'adempimento dei propri obblighi e trova sempre applicazione l'articolo 1374 del codice civile.

5. Anche ai fini dell'articolo 3, comma 5, della legge n. 136 del 2010 e dell'articolo 65, comma 4, sono stati acquisiti i seguenti codici:

Codice identificativo della gara (CIG)	Codice unico del progetto (CUP)
7814397467	C51B17000060004

**Art. 2 Ammontare dell'appalto**

1. L'importo dell'appalto posto a base dell'affidamento è definito dalla seguente tabella:

1	Importo esecuzione lavori a misura soggetto a ribasso	€ 128.134,13
2	Oneri per l'attuazione del piano di sicurezza non soggetti a ribasso	€ 12.000,00
TOT	IMPORTO TOTALE DELL'APPALTO (1 + 2)	€ 140.134,13

2. L'importo contrattuale è costituito dalla somma degli importi determinati nella tabella di cui al comma 1, al netto del ribasso percentuale offerto dall'appaltatore in sede di gara sul solo importo di cui al riga 1, relativo all'esecuzione dei lavori a misura.



3. Non è soggetto al ribasso l'importo degli oneri per l'attuazione dei piani di sicurezza, ai sensi dell'articolo 23, comma 11, del D.Lgs. 50/2016 e del punto 4.1.4 dell'allegato XV al Decreto n. 81 del 2008, indicato nella tabella di cui al comma 1, rigo 2.
4. Tutti gli importi sono soggetti a rendicontazione contabile ai sensi dell'articolo 22 del presente Capitolato.
5. Il ribasso d'asta è determinato al netto delle spese relative al costo del personale valutato sulla base dei minimi salariali definiti dalla contrattazione collettiva nazionale di settore tra le organizzazioni sindacali dei lavoratori e le organizzazioni dei datori di lavoro comparativamente più rappresentative sul piano nazionale, delle voci retributive previste dalla contrattazione integrativa di secondo livello e delle misure di adempimento alle disposizioni in materia di salute e sicurezza nei luoghi di lavoro, così come previsto dall'art. 95 comma 10 del D.Lgs. n. 50/2016 e ss.mm.ii..

### Art. 3. Modalità di stipulazione del contratto

1. Il contratto è stipulato interamente "a misura". L'importo del contratto può variare, in aumento o in diminuzione, in base alle quantità effettivamente eseguite, fermi restando i limiti di cui all'articolo 106 del D.Lgs. n. 50/2016 e le condizioni previste dal presente Capitolato speciale.
2. I prezzi dell'elenco prezzi unitari di cui agli articoli 32 e 41 del d.P.R. n. 207 del 2010, ai quali si applica il ribasso percentuale offerto dall'appaltatore in sede di gara, con gli stessi criteri di cui all'articolo 2, commi 2 e 3, del presente Capitolato speciale, costituiscono l'«elenco dei prezzi unitari» da applicare alle singole quantità eseguite.
3. I prezzi contrattuali di cui al comma 2 sono vincolanti anche per la definizione, valutazione e contabilizzazione di eventuali varianti, addizioni o detrazioni in corso d'opera, qualora ammissibili ed ordinate o autorizzate ai sensi dell'articolo 106 del D.Lgs. n. 50/2016
4. I rapporti ed i vincoli negoziali si riferiscono agli importi come determinati ai sensi dell'articolo 2, commi 2 e 3 del presente capitolato.

### Art. 4. Categorie dei lavori

1. Ai sensi dell'articolo 61 del D.P.R. n. 207/2010 e in conformità all'allegato «A» al predetto D.P.R., i lavori sono classificati sulla base dell'importo dell'appalto:
  - **Classifica di importo I, fino ad € 258.000**
2. OMISSIS;
3. Ai sensi dell'articolo 32 c\_7 del D.P.R. n. 207/2010 sono presenti 3 categorie e più precisamente:
  - **Categoria prevalente OG3 per € 95.965,20;**
  - **Categoria scorporabile OG10 per € 29.844,38;**
  - **Categoria scorporabile OS10 per € 4.288,40;**
  - **Categoria scorporabile OS24 per € 10.036,15;**

Gli importi sono comprensivi degli oneri sulla sicurezza

### Art. 5. Categorie di lavorazioni omogenee, categorie contabili

1. Le categorie di lavorazioni omogenee di cui all'Art. 106 del D.Lgs 50/2016 e all'articolo 38 del presente Capitolato speciale, sono indicati nella seguente tabella:



n°	Categoria	Importo in euro			Incidenza%
		Lavori [1]	Oneri Sicurezza [2]	Totale [1+2]	
1	OG3 – Strade, autostrade, ponti, viadotti, ferrovie, metropolitane	83.965,20	12.000,00	95.965,20	68,48%
2	OG 10 - Impianti per la trasformazione alta/media tensione e e per la distribuzione di energia elettrica in corrente alternata e continua ed impianti di pubblica illuminazione	29.844,38	0,00	29.844,38	21,30%
3	OS10 – Segnaletica stradale non luminosa	4.288,40	0,00	4.288,40	3,06%
	OS24 – Opere a verde	10.036,15	0,00	10.036,15	7,16%
	totale	128.134,13	12.000,00	140.134,13	



## Capo 2 – Disciplina contrattuale

### Art. 6. Categorie di lavorazioni omogenee, categorie contabili

1. In caso di discordanza tra i vari elaborati di progetto vale la soluzione più aderente alle finalità per le quali il lavoro è stato progettato e comunque quella meglio rispondente ai criteri di ragionevolezza e di buona tecnica esecutiva.
2. In caso di norme del presente Capitolato speciale tra loro non compatibili o apparentemente non compatibili, trovano applicazione in primo luogo le norme eccezionali o quelle che fanno eccezione a regole generali, in secondo luogo quelle maggiormente conformi alle disposizioni legislative o regolamentari oppure all'ordinamento giuridico, in terzo luogo quelle di maggior dettaglio e infine quelle di carattere ordinario.
3. L'interpretazione delle clausole contrattuali, così come delle disposizioni del presente Capitolato speciale, è fatta tenendo conto delle finalità del contratto e dei risultati ricercati con l'attuazione del progetto approvato; per ogni altra evenienza trovano applicazione gli articoli da 1362 a 1369 del codice civile.

### Art. 7. Documenti che fanno parte del contratto

1. Fanno parte integrante e sostanziale del contratto d'appalto, ancorché non materialmente allegati:
  - a) il capitolato generale d'appalto, per quanto non in contrasto con il presente capitolato o non previsto da quest'ultimo;
  - b) il presente capitolato speciale comprese le tabelle allegate allo stesso, con i limiti, per queste ultime, descritti nel seguito in relazione al loro valore indicativo;
  - c) tutti gli elaborati grafici e gli altri atti del progetto, come elencati nella determinazione di approvazione del progetto esecutivo, ad eccezione di quelli esplicitamente esclusi ai sensi del successivo comma 3;
  - d) l'elenco dei prezzi unitari come definito all'articolo 3;
  - e) il piano di sicurezza e di coordinamento di cui all'articolo 100 del Decreto n. 81 del 2008 articolo così come modificato dal D.Lgs. 106 del 2009 e dall'articolo 1 comma 1° lett. c) della Legge 177 del 2012 e al punto 2 dell'allegato XV allo stesso decreto, nonché le proposte integrative al predetto piano di cui all'articolo 100, comma 5, del Decreto n. 81 del 2008, qualora accolte dal coordinatore per la sicurezza;
  - f) il piano operativo di sicurezza di cui all'articolo 89, comma 1, lettera h), del Decreto n. 81 del 2008 e al punto 3.2 dell'allegato XV allo stesso decreto;
  - g) il crono programma di cui all'articolo 40 del d.P.R. n. 207 del 2010;
  - h) le polizze di garanzia di cui agli articoli 35 e 37;
2. Sono contrattualmente vincolanti tutte le leggi e le norme vigenti in materia di lavori pubblici e in particolare:
  - a) Il Codice dei Contratti (D.Lgs. nr. 50/2016);
  - b) il decreto legislativo n. 81 del 2008, con i relativi allegati.
  - c) il decreto ministeriale n.49 del 07/03/2018.
3. Non fanno invece parte del contratto e sono estranei ai rapporti negoziali:
  - a) il computo metrico;
  - b) le tabelle di riepilogo dei lavori e la loro suddivisione per categorie omogenee, ancorché inserite e integranti il presente Capitolato speciale; esse hanno efficacia limitatamente ai fini dell'aggiudicazione per la determinazione dei requisiti soggettivi degli esecutori, ai fini della



definizione dei requisiti oggettivi e del subappalto, e ai fini della valutazione delle addizioni o diminuzioni dei lavori di cui all'articolo 106 del D.Lgs. nr. 50/2016;

c) le quantità delle singole voci elementari rilevabili dagli atti progettuali e da qualsiasi altro loro allegato;

#### Art. 8. Disposizioni particolari riguardanti l'appalto

1. La sottoscrizione del contratto da parte dell'appaltatore equivale a dichiarazione di perfetta conoscenza e incondizionata accettazione anche dei suoi allegati, della legge, dei regolamenti e di tutte le norme vigenti in materia di lavori pubblici, nonché alla completa accettazione di tutte le norme che regolano il presente appalto, e del progetto per quanto attiene alla sua perfetta esecuzione.

2. L'appaltatore dà atto, senza riserva alcuna, della piena conoscenza e disponibilità degli atti progettuali e della documentazione, della disponibilità dei siti, dello stato dei luoghi, delle condizioni pattuite in sede di offerta e ogni altra circostanza che interessi i lavori, che, come da apposito verbale sottoscritto col R.U.P., consentono l'immediata esecuzione dei lavori.

#### Art. 9. Fallimento dell'appaltatore

1. In caso di fallimento dell'appaltatore la Stazione appaltante si avvale, senza pregiudizio per ogni altro diritto e azione a tutela dei propri interessi, della procedura prevista dall'articolo 110 D.Lgs. nr. 50/2016.

2. Qualora l'esecutore sia un raggruppamento temporaneo, in caso di fallimento dell'impresa mandataria o di una impresa mandante trovano applicazione nei commi 17 e 18 dell'art. 48 del D.Lgs. nr. 50/2016.

#### Art. 10. Rappresentante dell'appaltatore e domicilio; direttore di cantiere

1. L'appaltatore deve eleggere domicilio ai sensi e nei modi di cui all'art. 2 del capitolato generale d'appalto; a tale domicilio si intendono ritualmente effettuate tutte le intimazioni, le assegnazioni di termini e ogni altra notifica o comunicazione dipendente dal contratto.

2. L'appaltatore deve altresì comunicare, ai sensi e nei modi di cui all'articolo 3 del capitolato generale d'appalto, le generalità delle persone autorizzate a riscuotere.

3. Qualora l'appaltatore non conduca direttamente i lavori, deve depositare presso la Stazione appaltante, ai sensi e nei modi di cui all'articolo 4 del capitolato generale d'appalto, il mandato conferito con atto pubblico a persona idonea, sostituibile su richiesta motivata della Stazione appaltante. La direzione del cantiere è assunta dal direttore tecnico dell'appaltatore o da altro tecnico, avente comprovata esperienza in rapporto alle caratteristiche delle opere da eseguire. L'assunzione della direzione di cantiere da parte del direttore tecnico avviene mediante delega conferita da tutte le imprese operanti nel cantiere, con l'indicazione specifica delle attribuzioni da esercitare dal delegato anche in rapporto a quelle degli altri soggetti operanti nel cantiere.

4. L'appaltatore, tramite il direttore di cantiere assicura l'organizzazione, la gestione tecnica e la conduzione del cantiere. Il direttore dei lavori ha il diritto di esigere il cambiamento del direttore di cantiere e del personale dell'appaltatore per disciplina, incapacità o grave negligenza. L'appaltatore è in tutti i casi responsabile dei danni causati dall'imperizia o dalla negligenza di detti soggetti, nonché della malafede o della frode nella somministrazione o nell'impiego dei materiali.

5. Ogni variazione del domicilio di cui al comma 1, o delle persona di cui ai commi 2, 3 o 4, deve essere tempestivamente notificata Stazione appaltante; ogni variazione della persona di cui al comma 3 deve essere accompagnata dal deposito presso la Stazione appaltante del nuovo atto di mandato.

#### Art. 11. Norme generali sui materiali, i componenti, i sistemi e l'esecuzione



1. Nell'esecuzione di tutte le lavorazioni, le opere, le forniture, i componenti, anche relativamente a sistemi e sub-sistemi di impianti tecnologici oggetto dell'appalto, devono essere rispettate tutte le prescrizioni di legge e di regolamento in materia di qualità, provenienza e accettazione dei materiali e componenti nonché, per quanto concerne la descrizione, i requisiti di prestazione e le modalità di esecuzione di ogni categoria di lavoro, tutte le indicazioni contenute o richiamate contrattualmente nel presente Capitolato speciale, negli elaborati grafici del progetto esecutivo e nella descrizione delle singole voci allegata allo stesso capitolato.
2. Per quanto riguarda l'accettazione, la qualità e l'impiego dei materiali, la loro provvista, il luogo della loro provenienza e l'eventuale sostituzione di quest'ultimo, si applicano le norme vigenti.
3. L'appaltatore, sia per sé che per i propri fornitori, deve garantire che i materiali da costruzione utilizzati siano conformi al d.P.R. 21 aprile 1993, n. 246.

#### Art. 12. Convenzioni in materia di valuta e termini

1. In tutti gli atti predisposti dalla Stazione appaltante i valori in cifra assoluta si intendono in euro.
2. In tutti gli atti predisposti dalla Stazione appaltante i valori in cifra assoluta, ove non diversamente specificato, si intendono I.V.A. esclusa.
3. Tutti i termini di cui al presente Capitolato speciale, se non diversamente stabilito nella singola disposizione, sono computati in conformità al Regolamento CEE 3 giugno 1971, n. 1182.





### Capo 3. Termini per l'esecuzione

#### Art. 13. Consegna e inizio dei lavori

1. L'esecuzione dei lavori ha inizio dopo la stipula del formale contratto, in seguito a consegna, risultante da apposito verbale, da effettuarsi non oltre 45 giorni dalla predetta stipula, previa convocazione dell'esecutore, ai sensi dell'articolo 5 comma 1 del D.M. n. 49 del 07/03/2018.
2. Qualora l'esecutore non si presenti, senza giustificato motivo, nel giorno fissato dal direttore dei lavori per la consegna, la stazione appaltante ha facoltà di risolvere il contratto e di incamerare la cauzione, oppure, di fissare una nuova data per la consegna, ferma restando la decorrenza del termine contrattuale dalla data della prima convocazione, ai sensi dell'articolo 5 comma 3 del D.M. n. 49 del 07/03/2018.
3. E' facoltà della Stazione appaltante procedere in via d'urgenza alla consegna dei lavori, anche nelle more della stipulazione formale del contratto, ai sensi dell'articolo 32, comma 8, del Codice dei contratti, e ai sensi dell'articolo 5, comma 9 del D.M. n. 49 del 07/03/2018, qualora il mancato inizio dei lavori determini un grave danno all'interesse pubblico che l'opera appaltata è destinata a soddisfare, il direttore dei lavori provvede in via d'urgenza su autorizzazione del RUP e indica espressamente sul verbale le motivazioni che giustificano l'immediato avvio dei lavori, nonché le lavorazioni da iniziare immediatamente.
4. Il R.U.P. accerta l'avvenuto adempimento degli obblighi di cui all'articolo 42 del presente C.S.A. prima della redazione del verbale di consegna di cui al comma 1 e ne comunica l'esito al Direttore dei lavori. La redazione del verbale di consegna è subordinata a tale positivo accertamento, in assenza del quale il verbale di consegna è inefficace e i lavori non possono essere iniziati.
5. Prima dell'avvio della procedura di scelta del contraente, ai sensi dell'articolo 4 comma 1 del D.M. n. 49 del 07/03/2018, il direttore dei lavori deve fornire al RUP l'attestazione dello stato dei luoghi in merito all'accessibilità delle aree e degli immobili interessati dai lavori, secondo le indicazioni risultanti dagli elaborati progettuali e all'assenza di impedimenti alla realizzabilità del progetto, sopravvenuti rispetto agli accertamenti effettuati prima dell'approvazione del progetto medesimo.
6. Le disposizioni sulla consegna di cui al comma 2, anche in via d'urgenza ai sensi del comma 3, si applicano anche alle singole consegne frazionate, in presenza di temporanea indisponibilità di aree ed immobili; in tal caso si provvede ogni volta alla compilazione di un verbale di consegna provvisorio e l'ultimo di questi costituisce verbale di consegna definitivo anche ai fini del computo dei termini per l'esecuzione, se non diversamente determinati. Il comma 2 si applica limitatamente alle singole parti consegnate, qualora l'urgenza sia limitata all'esecuzione di alcune di esse.

#### Art. 14. Termini per l'ultimazione dei lavori

1. Il tempo utile per ultimare tutti i lavori compresi nell'appalto è fissato in giorni 180 (centottanta) naturali consecutivi decorrenti dalla data del verbale di consegna dei lavori.
2. Nel calcolo del tempo di cui al comma 1 è tenuto conto delle ferie contrattuali e delle ordinarie difficoltà e degli ordinari impedimenti in relazione agli andamenti stagionali e alle relative condizioni climatiche.
3. L'appaltatore si obbliga alla rigorosa ottemperanza al cronoprogramma dei lavori che potrà fissare scadenze inderogabili per l'approntamento delle opere necessarie all'inizio di forniture e lavori da effettuarsi da altre ditte per conto della Stazione appaltante oppure necessarie all'utilizzazione, prima della fine dei lavori e previa emissione del certificato di regolare esecuzione riferito alla sola parte funzionale delle opere.



### Art. 15. Proroghe

1. L'esecutore che per cause a lui non imputabili non sia in grado di ultimare i lavori nel termine fissato può richiederne la proroga, con congruo anticipo rispetto alla scadenza del termine contrattuale. In ogni caso la sua concessione non pregiudica i diritti spettanti all'esecutore per l'eventuale imputabilità della maggiore durata a fatto della stazione appaltante. Sull'istanza di proroga decide il responsabile del procedimento, sentito il direttore dei lavori, entro trenta giorni dal suo ricevimento, ai sensi dell'articolo 107 commi 5 del Codice degli appalti.
2. L'esecutore deve ultimare i lavori nel termine stabilito dagli atti contrattuali, decorrente dalla data del verbale di consegna ovvero, in caso di consegna parziale dall'ultimo dei verbali di consegna. L'ultimazione dei lavori, appena avvenuta, è comunicata dall'esecutore per iscritto al direttore dei lavori, il quale procede subito alle necessarie constatazioni in contraddittorio. L'esecutore non ha diritto allo scioglimento del contratto nè ad alcuna indennità qualora i lavori, per qualsiasi causa non imputabile alla stazione appaltante, non siano ultimati nel termine contrattuale e qualunque sia il maggior tempo impiegato, ai sensi dell'articolo 107 commi 5 del Codice degli appalti.
3. La mancata determinazione del R.U.P. entro i termini di cui al comma 1 costituisce rigetto della richiesta.

### Art. 16. Sospensioni dei lavori

1. In tutti i casi in cui ricorrano circostanze speciali che impediscono in via temporanea che i lavori procedano utilmente a regola d'arte, e che non siano prevedibili al momento della stipulazione del contratto, il direttore dei lavori può disporre la sospensione dell'esecuzione del contratto, compilando, se possibile con l'intervento dell'esecutore o di un suo legale rappresentante, il verbale di sospensione, con l'indicazione delle ragioni che hanno determinato l'interruzione dei lavori, nonché dello stato di avanzamento dei lavori, delle opere la cui esecuzione rimane interrotta e delle cautele adottate affinché alla ripresa le stesse possano essere continuate ed ultimate senza eccessivi oneri, della consistenza della forza lavoro e dei mezzi d'opera esistenti in cantiere al momento della sospensione. Il verbale è inoltrato al responsabile del procedimento entro cinque giorni dalla data della sua redazione.
2. La sospensione può, altresì, essere disposta dal RUP per ragioni di necessità o di pubblico interesse, tra cui l'interruzione di finanziamenti per esigenze sopravvenute di finanza pubblica, disposta con atto motivato delle amministrazioni competenti. Qualora la sospensione, o le sospensioni, durino per un periodo di tempo superiore ad un quarto della durata complessiva prevista per l'esecuzione dei lavori stessi, o comunque quando superino sei mesi complessivi, l'esecutore può chiedere la risoluzione del contratto senza indennità; se la stazione appaltante si oppone, l'esecutore ha diritto alla rifusione dei maggiori oneri derivanti dal prolungamento della sospensione oltre i termini suddetti. Nessun indennizzo è dovuto all'esecutore negli altri casi.
3. In caso di sospensione dei lavori ai sensi dell'articolo 107 del codice, il direttore dei lavori dispone visite periodiche al cantiere durante il periodo di sospensione per accertare le condizioni delle opere e la presenza eventuale della manodopera e dei macchinari eventualmente presenti e dà le disposizioni necessarie a contenere macchinari e manodopera nella misura strettamente necessaria per evitare danni alle opere già eseguite e per facilitare la ripresa dei lavori.
4. La sospensione è disposta per il tempo strettamente necessario. Cessate le cause della sospensione, il RUP dispone la ripresa dell'esecuzione e indica il nuovo termine contrattuale.
5. Ove successivamente alla consegna dei lavori insorgano, per cause imprevedibili o di forza maggiore, circostanze che impediscano parzialmente il regolare svolgimento dei lavori, l'esecutore è tenuto a proseguire le parti di lavoro eseguibili, mentre si provvede alla sospensione parziale dei lavori non eseguibili, dandone atto in apposito verbale. Le contestazioni dell'esecutore in merito alle sospensioni dei lavori sono iscritte a pena di decadenza nei verbali di sospensione e di ripresa dei lavori, salvo che per le sospensioni inizialmente legittime, per le quali è sufficiente l'iscrizione nel verbale di ripresa dei lavori; qualora l'esecutore non intervenga alla firma dei verbali o si rifiuti di sottoscriverli, deve farne espressa riserva sul registro di contabilità. Quando la sospensione supera il quarto del tempo contrattuale complessivo il responsabile del procedimento dà avviso all'ANAC. In



caso di mancata o tardiva comunicazione l'ANAC irroga una sanzione amministrativa alla stazione appaltante di importo compreso tra 50 e 200 euro per giorno di ritardo.

6. La sospensione parziale dei lavori determina, altresì, il differimento dei termini contrattuali pari ad un numero di giorni determinato dal prodotto dei giorni di sospensione per il rapporto tra ammontare dei lavori non eseguiti per effetto della sospensione parziale e l'importo totale dei lavori previsto nello stesso periodo secondo il cronoprogramma.

7. Non appena siano venute a cessare le cause della sospensione il direttore dei lavori lo comunica al RUP affinché quest'ultimo disponga la ripresa dei lavori e indichi il nuovo termine contrattuale. Entro cinque giorni dalla disposizione di ripresa dei lavori effettuata dal RUP, il direttore dei lavori procede alla redazione del verbale di ripresa dei lavori, che deve essere sottoscritto anche dall'esecutore e deve riportare il nuovo termine contrattuale indicato dal RUP. Nel caso in cui l'esecutore ritenga cessate le cause che hanno determinato la sospensione temporanea dei lavori e il RUP non abbia disposto la ripresa dei lavori stessi, l'esecutore può diffidare il RUP a dare le opportune disposizioni al direttore dei lavori perché provveda alla ripresa; la diffida proposta ai fini sopra indicati, è condizione necessaria per poter iscrivere riserva all'atto della ripresa dei lavori, qualora l'esecutore intenda far valere l'illegittima maggiore durata della sospensione.

8. Il contratto, inoltre, deve contenere una clausola penale nella quale il risarcimento dovuto all'esecutore nel caso di sospensioni totali o parziali dei lavori disposte per cause diverse da quelle di cui ai commi 1, 2 e 4 dell'articolo 107 del codice sia quantificato sulla base dei seguenti criteri:

a) i maggiori oneri per spese generali infruttifere si ottengono sottraendo all'importo contrattuale l'utile di impresa nella misura del 10 per cento e le spese generali nella misura del 15 per cento e calcolando sul risultato la percentuale del 6,5 per cento. Tale risultato va diviso per il tempo contrattuale e moltiplicato per i giorni di sospensione e costituisce il limite massimo previsto per il risarcimento quantificato sulla base del criterio di cui alla presente lettera;

b) la lesione dell'utile è riconosciuta coincidente con la ritardata percezione dell'utile di impresa, nella misura pari agli interessi legali di mora di cui all'articolo 2, comma 1, lettera e) del decreto legislativo 9 ottobre 2002 n. 231 computati sulla percentuale del dieci per cento, rapportata alla durata dell'illegittima sospensione;

c) il mancato ammortamento e le retribuzioni inutilmente corrisposte sono riferiti rispettivamente al valore reale, all'atto della sospensione, dei macchinari esistenti in cantiere e alla consistenza della mano d'opera accertati dal direttore dei lavori;

d) la determinazione dell'ammortamento avviene sulla base dei coefficienti annui fissati dalle vigenti norme fiscali.

9. Il direttore dei lavori è responsabile nei confronti della stazione appaltante di un'eventuale sospensione illegittima dal medesimo ordinata per circostanze non previste dall'articolo 107 del codice.

#### Art. 17. Penali in caso di ritardo

1. Nel caso di mancato rispetto del termine stabilito per l'ultimazione dei lavori, per ogni giorno naturale consecutivo di ritardo viene applicata una penale pari allo 0,50 per mille dell'importo contrattuale.

2. Tale penale è aumentata delle spese di direzione ed assistenza lavori sostenute dal Comune di Pistoia per effetto della maggiore durata dei lavori, stabilite in € 40,00 per ogni giorno di ritardo, fatti salvi gli eventuali maggiori danni o ulteriori spese connesse.

3. La penale, nella stessa misura percentuale di cui al comma 1, trova applicazione anche in caso di ritardo:

a) nell'inizio dei lavori rispetto alla data fissata dal direttore dei lavori per la consegna degli stessi ai sensi dell'articolo 13, comma 2 oppure comma 3;



- b) nell'inizio dei lavori per mancata consegna o per inefficacia del verbale di consegna imputabili all'appaltatore che non abbia effettuato gli adempimenti prescritti, ai sensi dell'articolo 13, comma 4 del C.S.A.;
  - c) nella ripresa dei lavori seguente un verbale di sospensione, rispetto alla data fissata dal direttore dei lavori;
  - d) nel rispetto dei termini imposti dalla direzione dei lavori per il ripristino di lavori non accettabili o danneggiati.
4. La penale irrogata ai sensi del comma 2, lettera a), è disapplicata qualora l'appaltatore, in seguito all'andamento imposto ai lavori, rispetti la prima soglia temporale successiva fissata nel programma esecutivo dei lavori di cui all'articolo 19 del C.S.A..
5. La penale di cui al comma 2, lettera b) e lettera d), è applicata all'importo dei lavori ancora da eseguire; la penale di cui al comma 2, lettera c) è applicata all'importo dei lavori di ripristino o di nuova esecuzione ordinati per rimediare a quelli non accettabili o danneggiati.
6. Tutte le fattispecie di ritardi sono segnalate tempestivamente e dettagliatamente al R.U.P. da parte del direttore dei lavori, immediatamente al verificarsi della relativa condizione, con la relativa quantificazione temporale; sulla base delle predette indicazioni le penali sono applicate in sede di conto finale ai fini della verifica in sede di regolare esecuzione.
7. L'importo complessivo delle penali determinate ai sensi dei commi 1 e 2 non può superare il 10% (dieci per cento) dell'importo contrattuale; qualora i ritardi siano tali da comportare una penale di importo superiore alla predetta percentuale trova applicazione l'articolo 21 del C.S.A., in materia di risoluzione del contratto.
8. L'applicazione delle penali non pregiudica il risarcimento di eventuali danni o ulteriori oneri sostenuti dalla Stazione appaltante a causa dei ritardi.

#### Art. 18. Programma esecutivo dei lavori dell'appaltatore e cronoprogramma

1. Entro 10 (dieci) giorni dalla stipula del contratto, e comunque prima dell'inizio dei lavori, l'appaltatore predispone e consegna alla direzione lavori un proprio programma esecutivo dei lavori, elaborato in relazione alle proprie tecnologie, alle proprie scelte imprenditoriali e alla propria organizzazione lavorativa; tale programma deve riportare per ogni lavorazione, le previsioni circa il periodo di esecuzione nonché l'ammontare presunto, parziale e progressivo, dell'avanzamento dei lavori alle date contrattualmente stabilite per la liquidazione dei certificati di pagamento deve essere coerente con i tempi contrattuali di ultimazione e deve essere approvato dalla direzione lavori, mediante apposizione di un visto, entro cinque giorni dal ricevimento. Trascorso il predetto termine senza che la direzione lavori si sia pronunciata il programma esecutivo dei lavori si intende accettato, fatte salve palesi illogicità o indicazioni erronee incompatibili con il rispetto dei termini di ultimazione.
2. Il programma esecutivo dei lavori dell'appaltatore può essere modificato o integrato dalla Stazione appaltante, mediante ordine di servizio, ogni volta che sia necessario alla miglior esecuzione dei lavori e in particolare:
- a) per il coordinamento con le prestazioni o le forniture di imprese o altre ditte estranee al contratto;
  - b) per l'intervento o il mancato intervento di società concessionarie di pubblici servizi le cui reti siano coinvolte in qualunque modo con l'andamento dei lavori, purché non imputabile ad inadempimenti o ritardi della Stazione appaltante;
  - c) per l'intervento o il coordinamento con autorità, enti o altri soggetti diversi dalla Stazione appaltante, che abbiano giurisdizione, competenze o responsabilità di tutela sugli immobili, i siti e le aree comunque interessate dal cantiere; a tal fine non sono considerati soggetti diversi le società o aziende controllate o partecipate dalla Stazione appaltante o soggetti titolari di diritti reali sui beni in qualunque modo interessati dai lavori intendendosi, in questi casi, ricondotta la fattispecie alla responsabilità gestionale della Stazione appaltante;



d) per la necessità o l'opportunità di eseguire prove sui campioni, prove di carico e di tenuta e funzionamento degli impianti, nonché collaudi parziali o specifici;

e) qualora sia richiesto dal coordinatore per la sicurezza e la salute nel cantiere, in ottemperanza all'articolo 92, comma 1, del Decreto n. 81 del 2008; In ogni caso il programma esecutivo dei lavori deve essere coerente con il piano di sicurezza, eventualmente integrato ed aggiornato.

3. I lavori sono comunque eseguiti nel rispetto del cronoprogramma predisposto dalla Stazione appaltante e integrante il progetto esecutivo; tale cronoprogramma può essere modificato dalla Stazione appaltante al verificarsi delle condizioni di cui al comma 2.

#### Art. 19. Inderogabilità dei termini di esecuzione

1. Non costituiscono motivo di differimento dell'inizio dei lavori, della loro mancata regolare o continuativa conduzione secondo il relativo programma esecutivo o della loro ritardata ultimazione:

a) il ritardo nell'installazione del cantiere e nell'allacciamento alle reti tecnologiche necessarie al suo funzionamento, per l'approvvigionamento dell'energia elettrica e dell'acqua;

b) l'adempimento di prescrizioni, o il rimedio a inconvenienti o infrazioni riscontrate dal direttore dei lavori o dagli organi di vigilanza in materia sanitaria e di sicurezza, ivi compreso il coordinatore per la sicurezza in fase di esecuzione, se nominato;

c) il tempo necessario per l'esecuzione di prove sui campioni, di sondaggi, analisi e altre prove assimilabili;

d) il tempo necessario per l'espletamento degli adempimenti a carico dell'appaltatore comunque previsti dal presente Capitolato speciale;

e) le eventuali controversie tra l'appaltatore e i fornitori, subappaltatori, affidatari, altri incaricati dall'appaltatore né i ritardi o gli inadempimenti degli stessi soggetti;

f) le eventuali vertenze a carattere aziendale tra l'appaltatore e il proprio personale dipendente;

g) le sospensioni disposte dalla Stazione appaltante, dal Direttore dei lavori, dal Coordinatore per la sicurezza in fase di esecuzione o dal R.U.P. per inosservanza delle misure di sicurezza dei lavoratori nel cantiere o inosservanza degli obblighi retributivi, contributivi, previdenziali o assistenziali nei confronti dei lavoratori impiegati nel cantiere;

h) le sospensioni disposte dal personale ispettivo del Ministero del lavoro e della previdenza sociale in relazione alla presenza di personale non risultante dalle scritture o da altra documentazione obbligatoria o in caso di reiterate violazioni della disciplina in materia di superamento dei tempi di lavoro, di riposo giornaliero e settimanale, ai sensi dell'articolo 14 del Decreto n. 81 del 2008, fino alla relativa revoca.

2. Non costituiscono altresì motivo di differimento dell'inizio dei lavori, della loro mancata regolare o continuativa conduzione secondo il relativo programma o della loro ritardata ultimazione i ritardi o gli inadempimenti di ditte, imprese, fornitori, tecnici o altri, titolari di rapporti contrattuali con la Stazione appaltante, se l'appaltatore non abbia tempestivamente denunciato per iscritto alla Stazione appaltante medesima le cause imputabili a dette ditte, imprese o fornitori o tecnici.

3. Le cause di cui ai commi 1 e 2 non possono costituire motivo per la richiesta di proroghe di cui all'articolo 15, di sospensione dei lavori di cui all'articolo 16, per la disapplicazione delle penali di cui all'articolo 17, né per l'eventuale risoluzione del Contratto ai sensi dell'articolo 20.



#### Art. 20. Risoluzione del contratto per mancato rispetto dei termini

1. L'eventuale ritardo imputabile all'appaltatore nel rispetto dei termini per l'ultimazione dei lavori superiore a 30 (trenta) giorni naturali consecutivi produce la risoluzione del contratto, a discrezione della Stazione appaltante e senza obbligo di ulteriore motivazione, ai sensi dell'articolo 108 D.Lgs. nr. 50/2016.
2. La risoluzione del contratto trova applicazione dopo la formale messa in mora dell'appaltatore con assegnazione di un termine per compiere i lavori e in contraddittorio con il medesimo appaltatore.
3. Nel caso di risoluzione del contratto la penale di cui all'articolo 18, comma 1, è computata sul periodo determinato sommando il ritardo accumulato dall'appaltatore rispetto al programma esecutivo dei lavori e il termine assegnato dal direttore dei lavori per compiere i lavori con la messa in mora di cui al comma 2.
4. Sono dovuti dall'appaltatore i danni subiti dalla Stazione appaltante in seguito alla risoluzione del contratto, comprese le eventuali maggiori spese connesse al completamento dei lavori affidato a terzi. Per il risarcimento di tali danni la Stazione appaltante può trattenere qualunque somma maturata a credito dell'appaltatore in ragione dei lavori eseguiti nonché rivalersi sulla garanzia fideiussoria.



## Capo 4. Contabilizzazione dei lavori

### Art. 21. Lavori a misura

1. La misurazione e la valutazione dei lavori a misura sono effettuate secondo le specificazioni date nelle norme del presente Capitolato speciale e nell'enunciazione delle singole voci in elenco; in caso diverso sono utilizzate per la valutazione dei lavori le dimensioni nette delle opere eseguite rilevate in loco, senza che l'appaltatore possa far valere criteri di misurazione o coefficienti moltiplicatori che modifichino le quantità realmente poste in opera.
2. Non sono comunque riconosciuti nella valutazione ingrossamenti o aumenti dimensionali di alcun genere non rispondenti ai disegni di progetto se non saranno stati preventivamente autorizzati dal direttore dei lavori.
3. Nel corrispettivo per l'esecuzione degli eventuali lavori a misura s'intende sempre compresa ogni spesa occorrente per dare l'opera compiuta sotto le condizioni stabilite dal presente Capitolato speciale e secondo i tipi indicati e previsti negli atti della perizia di variante. La contabilizzazione comprende la parte relativa al costo del lavoro determinato nell'allegato Stima Incidenza Manodopera.
4. La contabilizzazione delle opere è effettuata applicando alle quantità eseguite i prezzi unitari netti desunti dall'elenco dei prezzi unitari di cui all'articolo 3, comma 2.
5. Gli oneri per la sicurezza, determinati nella tabella di cui all'articolo 2, comma 1, rigo 2, come evidenziati nell'apposita colonna rubricata «oneri sicurezza» nella parte a misura della tabella di cui all'articolo 5, comma 1, sono valutati sulla base dei prezzi di cui all'elenco di progetto, con le quantità rilevabili ai sensi del presente articolo. La liquidazione di tali oneri è subordinata all'assenso del coordinatore per la sicurezza e la salute in fase di progettazione o in fase di esecuzione, se quest'ultimo è stato nominato.

### Art. 22. Eventuali lavori a corpo

1. Qualora in corso d'opera debbano essere introdotte variazioni ai lavori ai sensi degli articoli 38 o 39, e per tali variazioni la direzione lavori, sentito il R.U.P. e con l'assenso dell'appaltatore, possa essere definito un prezzo complessivo onnicomprensivo, esse possono essere preventivate "a corpo".
2. Nei casi di cui al comma 1, qualora il prezzo complessivo non siano valutabile mediante l'utilizzo dei prezzi unitari di elenco, si procede mediante la formazione dei nuovi prezzi ai sensi dell'articolo 40. Il corrispettivo per il lavoro a corpo, a sua volta assoggettato al ribasso d'asta, resta fisso e invariabile senza che possa essere invocata dalle parti contraenti alcuna verifica sulla misura o sul valore attribuito alla quantità di detti lavori.
3. Nel corrispettivo per l'esecuzione dell'eventuale lavoro a corpo s'intende sempre compresa ogni spesa occorrente per dare l'opera compiuta sotto le condizioni stabilite dal presente Capitolato speciale e secondo i tipi indicati e previsti negli atti progettuali. Pertanto nessun compenso può essere richiesto per lavori, forniture e prestazioni che, ancorché non esplicitamente specificati nella descrizione dei lavori a corpo, siano rilevabili dagli elaborati grafici o viceversa. Lo stesso dicasi per lavori, forniture e prestazioni che siano tecnicamente e intrinsecamente indispensabili alla funzionalità, completezza e corretta realizzazione dell'opera appaltata secondo le regola dell'arte.
4. La contabilizzazione dell'eventuale lavoro a corpo è effettuata applicando all'importo del medesimo, al netto del ribasso contrattuale, le percentuali convenzionali relative alle singole categorie di lavoro indicate in perizia, di ciascuna delle quali va contabilizzata la quota parte in proporzione al lavoro eseguito.
5. La realizzazione di sistemi e sub-sistemi di impianti tecnologici per i quali sia previsto un prezzo contrattuale unico non costituiscono lavoro a corpo.
6. Gli oneri per la sicurezza, se stabiliti a corpo in relazione ai lavori di cui al comma 1, sono valutati in base all'importo previsto separatamente dall'importo dei lavori negli atti progettuali e sul



bando di gara, secondo la percentuale stabilita negli atti di progetto o di perizia, intendendosi come eseguita e liquidabile la quota parte proporzionale a quanto eseguito.

#### Art. 23. Eventuali lavori in economia

1. La contabilizzazione degli eventuali lavori in economia introdotti in sede di variante è effettuata con le seguenti modalità:

- a) per quanti riguarda i materiali applicando il ribasso contrattuale ai prezzi unitari determinati contrattualmente;
- b) per quanto riguarda i trasporti, i noli e il costo del personale o della manodopera, secondo i prezzi vigenti al momento della loro esecuzione, incrementati delle percentuali per spese generali e utili (qualora non già comprese nei prezzi vigenti) ed applicando il ribasso contrattuale esclusivamente su queste due ultime componenti.

2. Gli eventuali oneri per la sicurezza individuati in economia sono valutati senza alcun ribasso, fermo restando che alle componenti stimate o contabilizzate in termini di manodopera, noli e trasporti, si applicano i prezzi vigenti al momento della loro esecuzione incrementati delle percentuali per spese generali e utili nelle misure di cui al comma 3.

3. Ai fini di cui al comma 1, lettera b), le percentuali di incidenza delle spese generali e degli utili, sono determinate nella misura prevista dalle analisi dei prezzi integranti il progetto a base di gara.

#### Art. 24. Accettazione dei materiali

1. Per quanto concerne l'accettazione dei materiali si fa riferimento all'art. 6 del D.M. n. 49 del 07/03/2018.

#### Art. 25. Controllo amministrativo contabile

1. Per quanto riguarda tutte le attività di controllo amministrativo contabile, i diversi documenti contabili e gli strumenti elettronici di contabilità e contabilità semplificata si fa riferimento agli artt. 13, 14 e 15 del D.M. n. 49 del 07/03/2018.





## Capo 5. Disciplina economica

### Art. 26. Anticipazione

1. All'appaltatore è dovuta l'anticipazione del prezzo contrattuale nella misura del 20% così come stabilito dall'art.35 comma 18 del Codice degli Appalti.
2. Entro quindici giorni dalla data di effettivo inizio dei lavori sarà corrisposta l'anticipazione sull'importo contrattuale nella misura prevista al comma 1 nella seguente maniera:
  - a) l'erogazione è subordinata alla costituzione di una polizza fideiussoria dell'importo pari al 20% del prezzo contrattuale, maggiorato degli interessi legali da calcolare al momento della richiesta;
  - b) il R.U.P. emette il certificato di pagamento che deve riportare esplicitamente il riferimento alla anticipazione contrattuale con l'indicazione della data di emissione.
  - c) La stazione appaltante provvede al pagamento del predetto certificato entro i successivi 30 (trenta) giorni, mediante emissione dell'apposito mandato e alla successiva erogazione a favore dell'appaltatore, previa presentazione di regolare fattura fiscale, ai sensi dell'articolo 185 del decreto legislativo 18 agosto 2000, n. 267;.
3. Si procederà alla acquisizione di DURC solo nei casi in cui il certificato acquisito in sede di verifica dei requisiti di ordine generali finalizzati all'attribuzione di efficacia della determinazione di aggiudicazione definitiva risulti scaduto (120 giorni dalla data di emissione).
4. La Stazione Appaltante procederà al pagamento della anticipazione sul prezzo contrattuale con apposito atto del dirigente del Servizio Infrastrutture, progetti speciali e mobilità.

### Art. 27. Pagamenti in acconto

1. Le rate di acconto sono dovute ogni qualvolta l'importo dei lavori eseguiti, contabilizzati ai sensi degli articoli 21, 22 e 23, al netto del ribasso d'asta, comprensivi della quota relativa degli oneri per la sicurezza e al netto della ritenuta di cui al comma 2, e al netto dell'importo delle rate di acconto precedenti, raggiungono un importo non inferiore ad € 50.000,00 (€ cinquanta mila/00);
2. Ai sensi dell'articolo 30 D.Lgs. nr. 50/2016, a garanzia dell'osservanza delle norme in materia di contribuzione previdenziale e assistenziale, sull'importo netto progressivo dei lavori è operata una ritenuta dello 0,50% (zero virgola cinquanta per cento), da liquidarsi, nulla ostando, in sede di conto finale.
3. Entro 45 (quarantacinque) giorni dal verificarsi delle condizioni di cui al comma 1:
  - a) il direttore dei lavori redige la contabilità ed emette lo stato di avanzamento dei lavori, ai sensi dell'articolo 194 del d.P.R. n. 207 del 2010, che deve recare la dicitura: «lavori a tutto il .....» con l'indicazione della data di chiusura;
  - b) il R.U.P. emette il conseguente certificato di pagamento che deve riportare esplicitamente il riferimento al relativo stato di avanzamento dei lavori di cui alla lettera a), con l'indicazione della data di emissione.
4. La Stazione appaltante provvede al pagamento del predetto certificato entro i successivi 30 (trenta) giorni, mediante emissione dell'apposito mandato e alla successiva erogazione a favore dell'appaltatore, previa presentazione di regolare fattura fiscale, ai sensi dell'articolo 185 del decreto legislativo 18 agosto 2000, n. 267.
5. Qualora i lavori rimangano sospesi per un periodo superiore a 45 (quarantacinque) giorni, per cause non dipendenti dall'appaltatore, si provvede alla redazione dello stato di avanzamento e all'emissione del certificato di pagamento, prescindendo dall'importo minimo di cui al comma 1.
6. Non può essere emesso alcun stato di avanzamento quando la differenza tra l'importo contrattuale e i certificati di pagamento già emessi sia inferiore al 10 % (dieci per cento) dell'importo contrattuale medesimo. L'importo residuo dei lavori è contabilizzato nel conto finale e liquidato ai sensi dell'articolo 28. Per importo contrattuale si intende l'importo del contratto



originario eventualmente adeguato in base all'importo degli atti di sottomissione approvati.

7. Ai sensi dell'articolo 48-bis del d.P.R. 29 settembre 1973, n. 602, come introdotto dall'articolo 2, comma 9, della legge 24 novembre 2006, n. 286, e dell'articolo 105, commi D.Lgs. nr. 50/2016, l'emissione di ogni certificato di pagamento è subordinata:

- a) all'acquisizione del DURC dell'appaltatore, ai sensi dell'articolo 53, comma 2;
- b) qualora l'appaltatore abbia stipulato contratti di subappalto, che siano state trasmesse le fatture quietanziate del subappaltatore o del cottimista entro il termine di 20 (venti) giorni dal pagamento precedente;
- c) all'ottemperanza alle prescrizioni di cui all'articolo 66 in materia di tracciabilità dei pagamenti;
- d) all'accertamento, da parte della stazione appaltante, che il beneficiario non sia inadempiente all'obbligo di versamento derivante dalla notifica di una o più cartelle di pagamento per un ammontare complessivo pari almeno all'importo da corrispondere, con le modalità di cui al d.m. 18 gennaio 2008, n. 40. In caso di inadempienza accertata, il pagamento è sospeso e la circostanza è segnalata all'agente della riscossione competente per territorio, ai fini dell'esercizio dell'attività di riscossione delle somme iscritte a ruolo.

8. In caso di ritardo nel pagamento delle retribuzioni dovute al personale dipendente dell'appaltatore, dei subappaltatori o dei soggetti titolari di subappalti e cottimi, impiegato nel cantiere, il R.U.P. invita per iscritto il soggetto inadempiente, ed in ogni caso l'appaltatore, a provvedere entro 15 (quindici) giorni. Decorso infruttuosamente il suddetto termine senza che sia stata contestata formalmente e motivatamente la fondatezza della richiesta, la Stazione appaltante provvede alla liquidazione del certificato di pagamento di cui al comma 5, trattenendo una somma corrispondente ai crediti vantati dal personale dipendente, ai fini di cui all'articolo 52, comma 3.

#### Art. 28. Pagamenti a saldo

1. Il conto finale dei lavori è redatto entro 30 (trenta) giorni dalla data della loro ultimazione, accertata con apposito verbale; è sottoscritto dal direttore di lavori e trasmesso al R.U.P.; col conto finale è accertato e proposto l'importo della rata di saldo, qualunque sia il suo ammontare, la cui liquidazione definitiva ed erogazione è subordinata all'emissione del certificato di cui al comma 3 e alle condizioni di cui al comma 4.

2. Il conto finale dei lavori deve essere sottoscritto dall'appaltatore, su richiesta del R.U.P., entro il termine perentorio di 15 (quindici) giorni; se l'appaltatore non firma il conto finale nel termine indicato, o se lo firma senza confermare le domande già formulate nel registro di contabilità, il conto finale si ha come da lui definitivamente accettato. Il R.U.P. formula in ogni caso una sua relazione al conto finale.

3. La rata di saldo, unitamente alle ritenute di cui all'articolo 27, comma 2, nulla ostando, è pagata entro 30 giorni dopo l'avvenuta emissione del certificato di regolare esecuzione previa presentazione di regolare fattura fiscale, ai sensi dell'articolo 185 del decreto legislativo 18 agosto 2000, n. 267.

4. Il pagamento della rata di saldo non costituisce presunzione di accettazione dell'opera, ai sensi dell'articolo 1666, secondo comma, del codice civile.

5. Il pagamento della rata di saldo è disposto solo a condizione che l'appaltatore presenti apposita garanzia fideiussoria ai sensi dell'articolo 103 comma 6, del Codice dei contratti, emessa nei termini e alle condizioni che seguono:

- a) un importo garantito almeno pari all'importo della rata di saldo, maggiorato dell'I.V.A. all'aliquota di legge, maggiorato altresì del tasso legale di interesse applicato al periodo di due anni;
- b) efficacia dalla data di erogazione della rata di saldo con estinzione due anni dopo l'emissione del certificato di regolare esecuzione;
- c) prestata con atto di fideiussione rilasciato da una banca o da un intermediario finanziario autorizzato o con polizza fideiussoria rilasciata da impresa di assicurazione, conforme alla



scheda tecnica 1.4, allegata al decreto ministeriale 12 marzo 2004, n. 123, in osservanza delle clausole di cui allo schema tipo 1.4 allegato al predetto decreto.

6. Salvo quanto disposto dall'articolo 1669 del codice civile, l'appaltatore risponde per la difformità ed i vizi dell'opera, ancorché riconoscibili, purché denunciati dalla Stazione appaltante entro 24 (ventiquattro) mesi dall'ultimazione dei lavori riconosciuta e accettata.
7. L'appaltatore e il direttore dei lavori devono utilizzare la massima diligenza e professionalità, nonché improntare il proprio comportamento a buona fede, al fine di evidenziare tempestivamente i vizi e i difetti riscontrabili nonché le misure da adottare per il loro rimedio.
8. Al pagamento della rata a saldo si applicano le condizioni di cui all'articolo 27, commi 7 e 8.

#### Art. 29. Ritardi nel pagamento delle rate di acconto

1. Non sono dovuti interessi per i primi 45 giorni intercorrenti tra il verificarsi delle condizioni e delle circostanze per l'emissione del certificato di pagamento ai sensi dell'articolo 27 e la sua effettiva emissione e messa a disposizione della Stazione appaltante per la liquidazione; trascorso tale termine senza che sia emesso il certificato di pagamento, sono dovuti all'appaltatore gli interessi legali per i primi 60 giorni di ritardo; trascorso infruttuosamente anche questo termine spettano all'appaltatore gli interessi di mora nella misura stabilita con apposito decreto ministeriale, di cui all'art. 24 comma 1 e 2 della Legge 161/2014 e sue ulteriori modifiche.
2. Non sono dovuti interessi per i primi 30 giorni intercorrenti tra l'emissione del certificato di pagamento e il suo effettivo pagamento a favore dell'appaltatore; trascorso tale termine senza che la Stazione appaltante abbia provveduto al pagamento, sono dovuti all'appaltatore gli interessi legali per i primi 60 giorni di ritardo; trascorso infruttuosamente anche questo termine spettano all'appaltatore gli interessi di mora nella misura stabilita con apposito decreto ministeriale, di cui all'Art. 24 comma 1 e 2 della Legge 161/2014 e sue ulteriori modifiche.
3. Il pagamento degli interessi avviene d'ufficio in occasione del pagamento, in acconto o a saldo, immediatamente successivo, senza necessità di domande o riserve; il pagamento dei predetti interessi prevale sul pagamento delle somme a titolo di esecuzione dei lavori.
4. E' facoltà dell'appaltatore, trascorsi i termini di cui ai commi precedenti, oppure nel caso in cui l'ammontare delle rate di acconto, per le quali non sia stato tempestivamente emesso il certificato o il titolo di spesa, raggiunga il quarto dell'importo netto contrattuale, di agire ai sensi dell'articolo 1460 del codice civile, rifiutando di adempiere alle proprie obbligazioni se la Stazione appaltante non provveda contemporaneamente al pagamento integrale di quanto maturato; in alternativa, è facoltà dell'appaltatore, previa costituzione in mora della Stazione appaltante, promuovere il giudizio arbitrale per la dichiarazione di risoluzione del contratto, trascorsi 60 giorni dalla data della predetta costituzione in mora.
5. Per ogni altra condizione trova applicazione la Legge 161/2014.

#### Art. 30. Ritardi nel pagamento della rata di saldo

1. Per il pagamento della rata di saldo in ritardo rispetto al termine stabilito all'articolo 28, comma 3, per causa imputabile alla Stazione appaltante, sulle somme dovute decorrono gli interessi legali.
2. Qualora il ritardo nelle emissioni dei certificati o nel pagamento delle somme dovute a saldo si protragga per ulteriori 60 (sessanta) giorni, oltre al termine stabilito al comma 1, sulle stesse somme sono dovuti gli interessi di mora.

#### Art. 31. Revisione prezzi e adeguamento del corrispettivo

1. E' esclusa qualsiasi revisione dei prezzi e non trova applicazione l'articolo 1664, primo comma, del codice civile.
2. In deroga a quanto previsto dal comma 1, qualora il prezzo di singoli materiali da costruzione, per effetto di circostanze eccezionali, subisca variazioni in aumento o in diminuzione,



superiori al 10 per cento rispetto al prezzo rilevato dal Ministero delle infrastrutture e dei trasporti nell'anno di presentazione dell'offerta con apposito decreto, si fa luogo a compensazioni, in aumento o in diminuzione, per la metà della percentuale eccedente il 10 per cento, alle seguenti condizioni:

- a) le compensazioni in aumento sono ammesse con il limite di importo costituito da:
  - a.1) somme appositamente accantonate per imprevisti, nel quadro economico dell'intervento, in misura non inferiore all'1% (uno per cento) dell'importo dei lavori, al netto di quanto già eventualmente impegnato contrattualmente per altri scopi o con altri soggetti;
  - a.2) eventuali altre somme a disposizione della stazione appaltante per lo stesso intervento nei limiti della relativa autorizzazione di spesa;
  - a.3) somme derivanti dal ribasso d'asta, qualora non ne sia stata prevista una diversa destinazione;
  - a.4) somme disponibili relative ad altri interventi ultimati di competenza della stazione appaltante nei limiti della residua spesa autorizzata e disponibile;
- b) all'infuori di quanto previsto dalla lettera a), non possono essere assunti o utilizzati impegni di spesa comportanti nuovi o maggiori oneri per la stazione appaltante;
- c) la compensazione è determinata applicando la metà della percentuale di variazione che eccede il 10% (dieci per cento) al prezzo dei singoli materiali da costruzione impiegati nelle lavorazioni contabilizzate nell'anno solare precedente al decreto ministeriale, nelle quantità accertate dal Direttore dei lavori;
- d) le compensazioni sono liquidate senza necessità di iscrizione di riserve ma a semplice richiesta di una delle parti, accreditando o addebitando il relativo importo, a seconda del caso, ogni volta che siano maturate le condizioni di cui al presente comma, entro i successivi 60 (sessanta) giorni, a cura della direzione lavori qualora non sia ancora stato emesso il certificato di regolare esecuzione, a cura del R.U.P. in ogni altro caso;

3. Fermo restando quanto previsto al comma 2, qualora, per cause non imputabili all'appaltatore, la durata dei lavori si protragga fino a superare i due anni dal loro inizio, al contratto si applica il prezzo chiuso, consistente nel prezzo dei lavori al netto del ribasso d'asta, aumentato di una percentuale, determinata con decreto ministeriale, da applicarsi, nel caso in cui la differenza tra il tasso di inflazione reale e il tasso di inflazione programmato nell'anno precedente sia superiore al 2% (due per cento), all'importo dei lavori ancora da eseguire per ogni anno intero previsto per l'ultimazione dei lavori stessi.

4. La compensazione dei prezzi di cui al comma 2 o l'applicazione dell'aumento sul prezzo chiuso di cui al comma 3, deve essere richiesta dall'appaltatore, con apposita istanza, entro 60 (sessanta) giorni dalla pubblicazione in Gazzetta dei relativi decreti ministeriali. Trascorso il predetto termine decade ogni diritto alla compensazione dei prezzi di cui al comma 2 e all'applicazione dell'aumento sul prezzo chiuso di cui al comma 3.

#### Art. 32. Anticipazione del pagamento di taluni materiali

1. Si rimanda agli articoli precedenti.

#### Art. 33. Cessione del contratto e cessione dei crediti

1. E' vietata la cessione del contratto sotto qualsiasi forma; ogni atto contrario è nullo di diritto.
2. E' ammessa la cessione dei crediti, ai sensi del combinato disposto dell'articolo 194 del Codice dei contratti e della legge 21 febbraio 1991, n. 52, a condizione che il cessionario sia un istituto bancario o un intermediario finanziario iscritto nell'apposito Albo presso la Banca d'Italia e che il contratto di cessione, in originale o in copia autenticata, sia trasmesso alla Stazione appaltante prima o contestualmente al certificato di pagamento sottoscritto dal R.U.P..
3. Si applicano le disposizioni di cui alla legge 21 febbraio 1991, n. 52: ai fini dell'opponibilità



alle stazioni appaltanti, le cessioni di crediti devono essere stipulate mediante atto pubblico o scrittura privata autenticata e devono essere notificate alle amministrazioni debtrici. Fatto salvo il rispetto degli obblighi di tracciabilità, le cessioni di crediti da corrispettivo di appalto, concessione, concorso di progettazione, sono efficaci e opponibili alle stazioni appaltanti che sono amministrazioni pubbliche qualora queste non le rifiutino con comunicazione da notificarsi al cedente e al cessionario entro quarantacinque giorni dalla notifica della cessione. Le amministrazioni pubbliche, nel contratto stipulato o in atto separato contestuale, possono preventivamente accettare la cessione da parte dell'esecutore di tutti o di parte dei crediti che devono venire a maturazione. In ogni caso l'amministrazione cui è stata notificata la cessione può opporre al cessionario tutte le eccezioni opponibili al cedente in base al contratto relativo a lavori, servizi, forniture, progettazione, con questo stipulato.



## Capo 6. Cauzioni e garanzie

### Art. 34. Cauzione provvisoria

1. Ai sensi dell'articolo 93 comma 1, del Codice dei contratti, agli offerenti è richiesta una cauzione provvisoria, con le modalità e alle condizioni di cui alla lettera di invito.

### Art. 35. Cauzione definitiva

1. Ai sensi dell'articolo 103, comma 1 D.Lgs. nr. 50/2016, è richiesta una garanzia fideiussoria a titolo di cauzione definitiva, pari al 10% (dieci per cento) dell'importo contrattuale; qualora l'aggiudicazione sia fatta in favore di un'offerta inferiore all'importo a base d'asta in misura superiore al 10% (dieci per cento), la garanzia fideiussoria è aumentata di tanti punti percentuali quanti sono quelli eccedenti il 10% (dieci per cento); qualora il ribasso sia superiore al 20% (venti per cento), l'aumento è di due punti percentuali per ogni punto di ribasso eccedente la predetta misura percentuale.

2. La garanzia fideiussoria è prestata mediante atto di fideiussione rilasciato da una banca o da un intermediario finanziario autorizzato o polizza fideiussoria rilasciata da un'impresa di assicurazione, in conformità alla scheda tecnica 1.2, allegata al d.m. n. 123 del 2004, in osservanza delle clausole di cui allo schema tipo 1.2 allegato al predetto decreto, integrata dalla clausola esplicita di rinuncia all'eccezione di cui all'articolo 1957, comma 2, del codice civile, in conformità all'articolo 103, comma 4 e 5 D.Lgs. nr. 50/2016. La garanzia è presentata in originale alla Stazione appaltante prima della formale sottoscrizione del contratto, anche limitatamente alla scheda tecnica.

3. La garanzia è progressivamente svincolata a misura dell'avanzamento dell'esecuzione, nel limite massimo del 80% (ottanta per cento) dell'iniziale importo garantito; lo svincolo è automatico, senza necessità di benestare del committente, con la sola condizione della preventiva consegna all'istituto garante, da parte dell'appaltatore o del concessionario, degli stati di avanzamento dei lavori o di analogo documento, in originale o in copia autentica, attestanti l'avvenuta esecuzione.

4. La garanzia, per il rimanente ammontare residuo del 20% (venti per cento), cessa di avere effetto ed è svincolata automaticamente all'emissione del certificato di regolare esecuzione; lo svincolo e l'estinzione avvengono di diritto, senza necessità di ulteriori atti formali, richieste, autorizzazioni, dichiarazioni liberatorie o restituzioni.

5. La Stazione appaltante può avvalersi della garanzia fideiussoria, parzialmente o totalmente, per le spese dei lavori da eseguirsi d'ufficio nonché per il rimborso delle maggiori somme pagate durante l'appalto in confronto ai risultati della liquidazione finale; l'incameramento della garanzia avviene con atto unilaterale della Stazione appaltante senza necessità di dichiarazione giudiziale, fermo restando il diritto dell'appaltatore di proporre azione innanzi l'autorità giudiziaria ordinaria.

6. La garanzia fideiussoria è tempestivamente reintegrata nella misura legale di cui al combinato disposto dei commi 1 e 3 qualora, in corso d'opera, sia stata incamerata, parzialmente o totalmente, dalla Stazione appaltante; in caso di variazioni al contratto per effetto di successivi atti di sottomissione, la medesima garanzia può essere ridotta in caso di riduzione degli importi contrattuali, mentre non è integrata in caso di aumento degli stessi importi fino alla concorrenza di un quinto dell'importo originario.

7. In caso di raggruppamenti temporanei le garanzie fideiussorie e le garanzie assicurative sono presentate, su mandato irrevocabile, dalla mandataria in nome e per conto di tutti i concorrenti ferma restando la responsabilità solidale tra le imprese. ai sensi dell'articolo 103, comma 10, del D.Lgs. nr. 50/2016.

8. Ai sensi dell'articolo 103, comma 3, del D.Lgs. nr. 50/2016, la mancata costituzione della garanzia di cui al comma 1 determina la decadenza dell'affidamento e l'acquisizione della cauzione provvisoria di cui all'articolo 34 da parte della Stazione appaltante, che aggiudica l'appalto all'operatore economico che segue nella graduatoria.



### Art. 36. Riduzione delle garanzie

1. Ai sensi degli articoli 93, comma 7, del D.Lgs. nr. 50/2016, l'importo della cauzione provvisoria di cui all'articolo 34 e l'importo della garanzia fideiussoria di cui all'articolo 35 sono ridotti al 50 per cento per i concorrenti ai quali sia stata rilasciata, da organismi accreditati ai sensi delle norme europee della serie UNI CEI EN 45000 e della serie UNI CEI EN ISO/IEC 17000, la certificazione del sistema di qualità conforme alle norme europee della serie UNI CEI ISO9001:2008 La certificazione deve essere stata rilasciata per il settore EA28 e per le categorie di pertinenza.
2. In caso di raggruppamento temporaneo di concorrenti di tipo orizzontale le riduzioni di cui al comma 1 sono accordate qualora il possesso del requisito di cui al comma 1 sia comprovato da tutte le imprese in raggruppamento.
3. In caso di raggruppamento temporaneo di concorrenti di tipo verticale le riduzioni di cui al comma 1 sono accordate esclusivamente per le quote di incidenza delle lavorazioni appartenenti alle categorie assunte integralmente da imprese in raggruppamento in possesso del requisito di cui al comma 1; tale beneficio non è frazionabile tra imprese che assumono lavorazioni appartenenti alla medesima categoria.
4. Il possesso del requisito di cui al comma 1 è comprovato dall'annotazione in calce alla attestazione SOA.
5. In deroga a quanto previsto dal comma 4, il possesso del requisito di cui al comma 1 può essere comprovato dalla certificazione rilasciata dall'organismo accreditato qualora l'appaltatore, in relazione allo specifico appalto, non sia tenuta al possesso dell'attestazione SOA in quanto assuntrice di lavori per i quali, in ragione dell'importo, sia sufficiente la classifica II.
6. In caso di avvalimento del sistema di qualità ai sensi dell'articolo 89 del D.Lgs. nr. 50/2016, per beneficiare della riduzione di cui al comma 1, il requisito deve essere espressamente oggetto del contratto di avvalimento.

### Art. 37. Obblighi assicurativi a carico dell'appaltatore

1. Ai sensi dell'articolo 103, comma 7, del Codice dei contratti, l'appaltatore è obbligato, contestualmente alla sottoscrizione del contratto e in ogni caso almeno 10 (dieci) giorni prima della data prevista per la consegna dei lavori ai sensi dell'articolo 13, a produrre una polizza assicurativa che tenga indenne la Stazione appaltante da tutti i rischi di esecuzione e che preveda anche una garanzia di responsabilità civile per danni causati a terzi nell'esecuzione dei lavori. La polizza assicurativa è prestata da un'impresa di assicurazione autorizzata alla copertura dei rischi ai quali si riferisce l'obbligo di assicurazione.
2. La copertura delle predette garanzie assicurative decorre dalla data di consegna dei lavori e cessa alle ore 24 del giorno di emissione del certificato di regolare esecuzione e comunque decorsi 12 (dodici) mesi dalla data di ultimazione dei lavori risultante dal relativo certificato; in caso di emissione del certificato di regolare esecuzione per parti determinate dell'opera, la garanzia cessa per quelle parti e resta efficace per le parti non ancora collaudate; a tal fine l'utilizzo da parte della Stazione appaltante secondo la destinazione equivale, ai soli effetti della copertura assicurativa, ad emissione del certificato di regolare esecuzione. Il premio è stabilito in misura unica e indivisibile per le coperture di cui ai commi 3 e 4. Le garanzie assicurative sono efficaci anche in caso di omesso o ritardato pagamento delle somme dovute a titolo di premio da parte dell'esecutore fino ai successivi due mesi e devono essere prestate in conformità allo schema-tipo 2.3 allegato al d.m. n. 123 del 2004.
3. La garanzia assicurativa contro tutti i rischi di esecuzione da qualsiasi causa determinati deve coprire tutti i danni subiti dalla Stazione appaltante a causa del danneggiamento o della distruzione totale o parziale di impianti e opere, anche preesistenti, salvo quelli derivanti da errori di progettazione, insufficiente progettazione, azioni di terzi o cause di forza maggiore; tale polizza deve essere stipulata nella forma «Contractors All Risks» (C.A.R.) e deve:
  - a) prevedere una somma assicurata non inferiore all'importo del contratto;



- b) essere integrata in relazione alle somme assicurate in caso di approvazione di lavori aggiuntivi affidati a qualsiasi titolo all'appaltatore.
4. La garanzia assicurativa di responsabilità civile per danni causati a terzi (R.C.T.) deve essere stipulata per una somma assicurata (massimale/sinistro) non inferiore ad euro 500.000,00.
5. Se il contratto di assicurazione prevede importi o percentuali di scoperto o di franchigia, queste condizioni:
- a) in relazione all'assicurazione contro tutti i rischi di esecuzione di cui al comma 3, tali franchigie o scoperti non sono opponibili alla Stazione appaltante;
  - b) in relazione all'assicurazione di responsabilità civile di cui al comma 4, tali franchigie o scoperti non sono opponibili alla Stazione appaltante.
6. Le garanzie di cui ai commi 3 e 4, prestate dall'appaltatore coprono senza alcuna riserva anche i danni causati dalle imprese subappaltatrici e subfornitrici. Qualora l'appaltatore sia un raggruppamento temporaneo o un consorzio ordinario, giusto il regime delle responsabilità solidale disciplinato dal Codice dei contratti, la garanzia assicurativa è prestata dall'impresa mandataria in nome e per conto di tutti i concorrenti raggruppati o consorziati.





## Capo 7. Disposizioni per l'esecuzione

### Art. 38. Variazione dei lavori

1. Le modifiche, nonché le varianti, dei contratti di appalto in corso di validità devono essere autorizzate dal RUP con le modalità previste dall'ordinamento della stazione appaltante cui il RUP dipende. I contratti di appalto nei settori ordinari e nei settori speciali possono essere modificati senza una nuova procedura di affidamento nei casi seguenti:

a) le variazioni di prezzo in aumento o in diminuzione possono essere valutate, sulla base dei prezzi di cui all'articolo 23, comma 7 del D.Lgs. 50/2016, solo per l'eccedenza rispetto al dieci per cento rispetto al prezzo originario e comunque in misura pari alla metà;

b) per lavori supplementari da parte del contraente originale che si sono resi necessari e non erano inclusi nell'appalto iniziale, ove un cambiamento del contraente produca entrambi i seguenti effetti, fatto salvo quanto previsto dal comma 5 per gli appalti nei settori ordinari:

1) risulti impraticabile per motivi economici o tecnici quali il rispetto dei requisiti di intercambiabilità o interoperabilità tra apparecchiature, servizi o impianti esistenti forniti nell'ambito dell'appalto iniziale;

2) comporti per l'amministrazione aggiudicatrice o l'ente aggiudicatore notevoli disguidi o una consistente duplicazione dei costi;

c) ove siano soddisfatte tutte le seguenti condizioni, fatto salvo quanto previsto per gli appalti nei settori ordinari dal comma 7:

1) la necessità di modifica è determinata da circostanze impreviste e imprevedibili per l'amministrazione aggiudicatrice o per l'ente aggiudicatore. In tali casi le modifiche all'oggetto del contratto assumono la denominazione di varianti in corso d'opera. Tra le predette circostanze può rientrare anche la sopravvenienza di nuove disposizioni legislative o regolamentari o provvedimenti di autorità od enti preposti alla tutela di interessi rilevanti;

2) la modifica non altera la natura generale del contratto;

d) se un nuovo contraente sostituisce quello a cui la stazione appaltante aveva inizialmente aggiudicato l'appalto a causa di una delle seguenti circostanze:

1) una clausola di revisione inequivocabile in conformità alle disposizioni di cui alla lettera a);

2) all'aggiudicatario iniziale succede, per causa di morte o a seguito di ristrutturazioni societarie, comprese rilevazioni, fusioni, scissioni, acquisizione o insolvenza, un altro operatore economico che soddisfi i criteri di selezione qualitativa stabiliti inizialmente, purché ciò non implichi altre modifiche sostanziali al contratto e non sia finalizzato ad eludere l'applicazione del presente codice;

3) nel caso in cui l'amministrazione aggiudicatrice o l'ente aggiudicatore si assuma gli obblighi del contraente principale nei confronti dei suoi subappaltatori;

e) se le modifiche non sono sostanziali ai sensi del comma 4.

2. I contratti possono parimenti essere modificati, oltre a quanto previsto al comma 1, senza necessità di una nuova procedura, se il valore della modifica è al di sotto di entrambi i seguenti valori:

a) le soglie fissate all'articolo 35 del D.Lgs. 50/2016;

b) il 15 per cento del valore iniziale del contratto per i contratti di lavori sia nei settori ordinari che speciali. Tuttavia la modifica non può alterare la natura complessiva del contratto o dell'accordo quadro. In caso di più modifiche successive, il valore è accertato sulla base del valore complessivo netto delle successive modifiche.

3. Ai fini del calcolo del prezzo di cui ai commi 1, lettere b) e c), 2 e 5, il prezzo aggiornato è il valore di riferimento quando il contratto prevede una clausola di indicizzazione.



4. Una modifica di un contratto o di un accordo quadro durante il periodo della sua efficacia è considerata sostanziale ai sensi del comma 1, lettera e), quando altera considerevolmente gli elementi essenziali del contratto originariamente pattuiti. In ogni caso, fatti salvi i commi 1 e 2, una modifica è considerata sostanziale se una o più delle seguenti condizioni sono soddisfatte:

a) la modifica introduce condizioni che, se fossero state contenute nella procedura d'appalto iniziale, avrebbero consentito l'ammissione di candidati (*o di offerenti - n.d.r.*) diversi da quelli inizialmente selezionati o l'accettazione di un'offerta diversa da quella inizialmente accettata, oppure avrebbero attirato ulteriori partecipanti alla procedura di aggiudicazione;

b) la modifica cambia l'equilibrio economico del contratto o dell'accordo quadro a favore dell'aggiudicatario in modo non previsto nel contratto iniziale;

c) la modifica estende notevolmente l'ambito di applicazione del contratto;

d) se un nuovo contraente sostituisce quello cui l'amministrazione aggiudicatrice o l'ente aggiudicatore aveva inizialmente aggiudicato l'appalto in casi diversi da quelli previsti al comma 1, lettera d).

5. Nei casi di cui al comma 1, lettere b) e c), per i settori ordinari il contratto può essere modificato se l'eventuale aumento di prezzo non eccede il 50 per cento del valore del contratto iniziale. In caso di più modifiche successive, tale limitazione si applica al valore di ciascuna modifica. Tali modifiche successive non sono intese ad aggirare il presente codice.

6. La stazione appaltante, qualora in corso di esecuzione si renda necessario un aumento o una diminuzione delle prestazioni fino a concorrenza del quinto dell'importo del contratto, può imporre all'appaltatore l'esecuzione alle stesse condizioni previste nel contratto originario. In tal caso l'appaltatore non può far valere il diritto alla risoluzione del contratto.

7. Il direttore dei lavori fornisce al RUP l'ausilio necessario per gli accertamenti in ordine alla sussistenza delle condizioni di cui all'articolo 106 del codice. Con riferimento ai casi indicati dall'articolo 106, comma 1, lettera c), del codice, il direttore dei lavori descrive la situazione di fatto ai fini dell'accertamento da parte del RUP della sua non imputabilità alla stazione appaltante, della sua non prevedibilità al momento della redazione del progetto o della consegna dei lavori e delle ragioni per cui si rende necessaria la variazione.

8. Il direttore dei lavori propone al RUP le modifiche, nonché le varianti dei contratti in corso di esecuzione e relative perizie di variante, indicandone i motivi in apposita relazione da inviare al RUP, nei casi e alle condizioni previste dall'articolo 106 del codice. Il direttore dei lavori risponde delle conseguenze derivanti dall'aver ordinato o lasciato eseguire modifiche o addizioni al progetto, senza averne ottenuto regolare autorizzazione, sempre che non derivino da interventi volti ad evitare danni gravi a persone o cose o a beni soggetti alla legislazione in materia di beni culturali e ambientali o comunque di proprietà delle stazioni appaltanti.

9. In caso di modifiche al progetto non disposte dal direttore dei lavori, quest'ultimo fornisce all'esecutore le disposizioni per la rimessa in pristino con spese a carico dell'esecutore stesso.

10. Nel caso di cui all'articolo 106, comma 12, del codice, l'esecutore non può far valere il diritto alla risoluzione del contratto e la perizia suppletiva e' accompagnata da un atto di sottomissione che l'esecutore e' tenuto a sottoscrivere in segno di accettazione o di motivato dissenso. Nel caso in cui la stazione appaltante disponga variazioni in diminuzione nel limite del quinto dell'importo del contratto, deve comunicarlo all'esecutore tempestivamente e comunque prima del raggiungimento del quarto quinto dell'importo contrattuale; in tal caso nulla spetta all'esecutore a titolo di indennizzo. Ai fini della determinazione del quinto, l'importo dell'appalto e' formato dalla somma risultante dal contratto originario, aumentato dell'importo degli atti di sottomissione e degli atti aggiuntivi per varianti gia' intervenute, nonché dell'ammontare degli importi, diversi da quelli a titolo risarcitorio, eventualmente riconosciuti all'esecutore ai sensi degli articoli 205 e 208 del codice.

11. Le variazioni sono valutate in base ai prezzi di contratto, ma se comportano categorie di lavorazioni non previste o si debbano impiegare materiali per i quali non risulta fissato il



prezzo contrattuale si provvede alla formazione di nuovi prezzi. I nuovi prezzi delle lavorazioni o materiali sono valutati:

a) desumendoli dai prezziari di cui all'articolo 23, comma 16 del codice, ove esistenti;

b) ricavandoli totalmente o parzialmente da nuove analisi effettuate avendo a riferimento i prezzi elementari di mano d'opera, materiali, noli e trasporti alla data di formulazione dell'offerta, attraverso un contraddittorio tra il direttore dei lavori e l'esecutore, e approvati dal RUP.

12. Qualora dai calcoli effettuati ai sensi del comma 5 risultino maggiori spese rispetto alle somme previste nel quadro economico, i prezzi prima di essere ammessi nella contabilità dei lavori sono approvati dalla stazione appaltante, su proposta del RUP. Se l'esecutore non accetta i nuovi prezzi così determinati e approvati, la stazione appaltante può ingiungergli l'esecuzione delle lavorazioni o la somministrazione dei materiali sulla base di detti prezzi, comunque ammessi nella contabilità; ove l'esecutore non iscriva riserva negli atti contabili, i prezzi si intendono definitivamente accettati.

13. Il direttore dei lavori può disporre modifiche di dettaglio non comportanti aumento o diminuzione dell'importo contrattuale, comunicandole preventivamente al RUP.

14. Il direttore dei lavori, entro dieci giorni dalla proposta dell'esecutore, redatta in forma di perizia tecnica corredata anche degli elementi di valutazione economica, di variazioni migliorative di sua esclusiva ideazione e che comportino una diminuzione dell'importo originario dei lavori, trasmette la stessa al RUP unitamente al proprio parere. Possono formare oggetto di proposta le modifiche dirette a migliorare gli aspetti funzionali, nonché singoli elementi tecnologici o singole componenti del progetto, che non comportano riduzione delle prestazioni qualitative e quantitative stabilite nel progetto stesso e che mantengono inalterate il tempo di esecuzione dei lavori e le condizioni di sicurezza dei lavoratori. Le varianti migliorative, proposte nel rispetto di quanto previsto dall'articolo 106 del codice, non alterano in maniera sostanziale il progetto né le categorie di lavori.

#### Art. 39. Varianti per errori od omissioni progettuali

1. I titolari di incarichi di progettazione sono responsabili per i danni subiti dalle stazioni appaltanti in conseguenza di errori o di omissioni della progettazione di cui al comma 2. Nel caso di appalti aventi ad oggetto la progettazione esecutiva e l'esecuzione di lavori, l'appaltatore risponde dei ritardi e degli oneri conseguenti alla necessità di introdurre varianti in corso d'opera a causa di carenze del progetto esecutivo.

2. Ai fini del presente articolo si considerano errore o omissione di progettazione l'inadeguata valutazione dello stato di fatto, la mancata od erronea identificazione della normativa tecnica vincolante per la progettazione, il mancato rispetto dei requisiti funzionali ed economici prestabiliti e risultanti da prova scritta, la violazione delle regole di diligenza nella predisposizione degli elaborati progettuali.

3. Trova applicazione la disciplina di cui all'articolo 56, commi 4, 5 e 6 del presente C.S.A., in quanto compatibile.

#### Art. 40. Prezzi applicabili ai nuovi lavori e nuovi prezzi

1. Le eventuali variazioni sono valutate mediante l'applicazione dei prezzi di cui all'elenco prezzi contrattuale come determinati ai sensi dell'articolo 3, comma 3.

2. Se tra i prezzi di cui all'elenco prezzi contrattuale di cui al comma 1 non sono previsti prezzi per i lavori in variante, si procede alla formazione di nuovi prezzi, mediante apposito verbale di concordamento.

3. Ai fini del calcolo del prezzo di cui ai commi 1, lettere b) e c), 2 e 7 dell'art.106 del codice degli appalti, il prezzo aggiornato è il valore di riferimento quando il contratto prevede una clausola di indicizzazione.



4. Per i contratti relativi ai lavori, le variazioni di prezzo in aumento o in diminuzione possono essere valutate, sulla base dei prezzi di cui all'articolo 23, comma 7 del D.Lgs. 18.04.2016 nr. 50, solo per l'eccedenza rispetto al dieci per cento rispetto al prezzo originario e comunque in misura pari alla metà. Per i contratti relativi a servizi o forniture stipulati dai soggetti aggregatori restano ferme le disposizioni di cui all'articolo 1, comma 511, della legge 28 dicembre 2015, n. 208;

#### Art. 41. Gestione dei Sinistri

1. Nel caso in cui nel corso dell'esecuzione dei lavori si verificano sinistri alle persone o danni alle proprietà, si applica quanto riportato nell'art. 11 del D.M. n. 49 del 07/03/2018.

## Capo 8. Disposizioni in materia di sicurezza

### Art. 42. Adempimenti preliminari in materia di sicurezza

1. Ai sensi dell'articolo 90, comma 9, e dell'allegato XVII al Decreto n. 81 del 2008, l'appaltatore deve trasmettere alla Stazione appaltante, entro il termine prescritto da quest'ultima con apposita richiesta o, in assenza di questa, entro 30 giorni dall'aggiudicazione definitiva e comunque prima della redazione del verbale di consegna dei lavori qualora questi siano iniziati nelle more della stipula del contratto:

- a) una dichiarazione dell'organico medio annuo, distinto per qualifica, corredata dagli estremi delle denunce dei lavoratori effettuate all'Istituto nazionale della previdenza sociale (INPS), all'Istituto nazionale assicurazione infortuni sul lavoro (INAIL) e alle casse edili;
- b) una dichiarazione relativa al contratto collettivo stipulato dalle organizzazioni sindacali comparativamente più rappresentative, applicato ai lavoratori dipendenti;
- c) il certificato della Camera di Commercio, Industria, Artigianato e Agricoltura, in corso di validità, con l'indicazione antimafia di cui agli articoli 6 e 9 del d.P.R. n. 252 del 1998, oppure, in alternativa, ai fini dell'acquisizione d'ufficio, l'indicazione della propria esatta ragione sociale, numeri di codice fiscale e di partita IVA, numero REA;
- d) i dati necessari all'acquisizione d'ufficio del DURC, ai sensi dell'articolo 53, comma 2;
- e) il documento di valutazione dei rischi di cui al combinato disposto degli articoli 17, comma 1, lettera a), e 28, commi 1, 1-bis, 2 e 3, del Decreto n. 81 del 2008.
- f) una dichiarazione di non essere destinatario di provvedimenti di sospensione o di interdizione di cui all'articolo 14 del Decreto n. 81 del 2008.

2. Entro gli stessi termini di cui al comma 1, l'appaltatore deve trasmettere al coordinatore per l'esecuzione il nominativo e i recapiti:

- a) del proprio Responsabile del servizio prevenzione e protezione di cui all'art. 31 del Decreto n. 81/2008.
- b) del proprio Medico competente di cui all'articolo 38 del Decreto n. 81/2008;
- c) l'accettazione del piano di sicurezza e di coordinamento di cui all'articolo 43, con le eventuali richieste di adeguamento di cui all'articolo 44;
- d) il piano operativo di sicurezza di cui all'articolo 45.

3. Gli adempimenti di cui ai commi 1 e 2 devono essere assolti:

- a) dall'appaltatore, comunque organizzato anche nelle forme di cui alle lettere b), c), d) ed e), nonché, tramite questi, dai subappaltatori;
- b) dal consorzio di cooperative o di imprese artigiane, oppure dal consorzio stabile, di cui agli articoli 45 comma 2 lettera b del D. Lgs. 50/2016, se il consorzio intende eseguire i lavori direttamente con la propria organizzazione consortile;
- c) dalla consorziata del consorzio di cooperative o di imprese artigiane, oppure del consorzio stabile, che il consorzio ha indicato per l'esecuzione dei lavori ai sensi degli articoli 45 comma 2 lettera c, 47 e 48 del D. Lgs. 50/2016, se il consorzio è privo di personale deputato alla esecuzione dei lavori; qualora siano state individuate più imprese consorziate esecutrici dei lavori gli adempimenti devono essere assolti da tutte le imprese consorziate indicate, per quanto di pertinenza di ciascuna di esse, per il tramite di una di esse appositamente individuata, sempre che questa abbia espressamente accettato tale individuazione;
- d) da tutte le imprese raggruppate, per quanto di pertinenza di ciascuna di esse, per il tramite dell'impresa mandataria, se l'appaltatore è un raggruppamento temporaneo di cui all'articolo 45, comma 2, lettera d), del D. Lgs. 50/2016; l'impresa affidataria, ai fini dell'articolo 89, comma 1, lettera i), del decreto 81 è individuata nella mandataria, come risultante dell'atto di mandato;



- e) da tutte le imprese consorziate, per quanto di pertinenza di ciascuna di esse, per il tramite dell'impresa individuata con l'atto costitutivo o lo statuto del consorzio, se l'appaltatore è un consorzio ordinario di cui all'articolo 45, comma 2, lettera e), del D. Lgs. 50/2016; l'impresa affidataria, ai fini dell'articolo 89, comma 1, lettera i), del decreto 81 è individuata con il predetto atto costitutivo o statuto del consorzio;
  - f) dai lavoratori autonomi che prestano la loro opera in cantiere.
4. Fermo restando quanto previsto all'articolo 46, comma 3, l'impresa affidataria comunica alla Stazione appaltante gli opportuni atti di delega di cui all'articolo 16 del decreto legislativo n. 81 del 2008.
5. L'appaltatore deve assolvere gli adempimenti di cui ai commi 1 e 2, anche nel corso dei lavori ogni qualvolta nel cantiere operi legittimamente un'impresa esecutrice o un lavoratore autonomo non previsti inizialmente.

#### Art. 43. Norme di sicurezza generali e sicurezza nel cantiere

1. Anche ai sensi, ma non solo, dell'articolo 97, comma 1, del Decreto n. 81 del 2008, l'appaltatore è obbligato:
- a) ad osservare le misure generali di tutela di cui agli articoli 15, 17, 18 e 19 del Decreto n. 81 del 2008 e all'allegato XIII allo stesso decreto nonché le altre disposizioni del medesimo decreto applicabili alle lavorazioni previste nel cantiere;
  - b) a rispettare e curare il pieno rispetto di tutte le norme vigenti in materia di prevenzione degli infortuni e igiene del lavoro e in ogni caso in condizione di permanente sicurezza e igiene, nell'osservanza delle disposizioni degli articoli da 108 a 155 del Decreto n. 81 del 2008 e degli allegati XVII, XVIII, XIX, XX, XXII, XXIV, XXV, XXVI, XXVII, XXVIII, XXIX, XXX, XXXI, XXXII, XXXIII, XXXIV, XXXV e XLI, allo stesso decreto;
  - c) a verificare costantemente la presenza di tutte le condizioni di sicurezza dei lavori affidati;
  - d) ad osservare le disposizioni del vigente Regolamento Locale di Igiene, per quanto attiene alla gestione del cantiere, in quanto non in contrasto con le disposizioni di cui al comma 1.
2. L'appaltatore predispone, per tempo e secondo quanto previsto dalle vigenti disposizioni, gli appositi piani per la riduzione del rumore, in relazione al personale e alle attrezzature utilizzate.
3. L'appaltatore garantisce che le lavorazioni, comprese quelle affidate ai subappaltatori, siano eseguite secondo il criterio «incident and injury free».
4. L'appaltatore non può iniziare o continuare i lavori qualora sia in difetto nell'applicazione di quanto stabilito all'articolo 41, commi 1, 2 o 5, oppure agli articoli 43, 44, 45 o 46.
5. I lavori in appalto oltre ad essere soggetti all'applicazione del D.Lgs. 81/2008 Titolo IV (Cantieri temporanei o bili) nonché alla normativa statale, dovranno svolgersi nel rispetto delle seguenti norme regionali, per quanto non in contrasto con la più recente normativa nazionale:
- a) la L.R. Toscana n. 38 del 13.07.2007 (norme in materia di contratti pubblici e relative disposizioni sulla sicurezza e regolarità del lavoro), modificata dalla L.R. n. 13 del 29.02.2008;
  - b) il D.P.G.R Toscana n. 45/R del 7 agosto 2008 – Regolamento di attuazione della L.R. n.38 del 13 luglio 2007, (norme in materia di contratti pubblici e relative disposizioni sulla sicurezza e regolarità del lavoro);
6. Ai sensi della Legge Regionale Toscana n. 38 del 13-07-2007, art. 24 comma 1., l'impresa appaltatrice ha l'obbligo di informare immediatamente la stazione appaltante di qualsiasi atto di intimidazione commesso nei suoi confronti nel corso del contratto con la finalità di condizionarne la regolare e corretta esecuzione.
7. La Legge Regionale Toscana n. 38 del 13-07-2007 art. 23, prevede per l'impresa affidataria i seguenti obblighi:



- a) per lavori di importo superiore a 1,5 milioni di euro, prima dell'inizio dei lavori è prevista l'effettuazione di appositi incontri con i competenti organi di vigilanza, finalizzati all'illustrazione delle caratteristiche dell'opera e del sistema di gestione della sicurezza attivato, anche con il coinvolgimento dei RLS. Analoghi incontri potranno svolgersi anche durante il corso dei lavori.
- b) lo svolgimento di momenti formativi mirati al singolo intervento oggetto dell'appalto ed alle specifiche problematiche sulla sicurezza emerse anche in occasione degli incontri di cui sopra, estesi ad ogni soggetto che, a qualunque titolo, anche di lavoro autonomo, si trovi ad operare nel cantiere, con modulo informativo di ingresso per tutti i lavoratori operanti in cantiere, elaborato con tecniche di comprensione adeguate al superamento di eventuali barriere linguistiche, da implementare in coincidenza di eventuali e significative variazioni del ciclo produttivo.

8. L'impresa appaltatrice ha l'obbligo di adottare efficaci sistemi di rilevazione per rendere documentabili in tempo reale le presenze di tutti i lavoratori presenti a qualunque titolo nei cantieri, nonché a produrre o detenere presso il cantiere la documentazione idonea a dimostrare la regolarità dei rapporti di lavoro intercorrenti con i lavoratori stessi.

9. Comunque all'atto della consegna dei lavori, anche se non esplicitamente richiesto, l'appaltatore è obbligato a fornire alla Stazione appaltante la documentazione di cui all'art. 90 c.9 lettera a) e lettera b) del D.Lgs. 81/2008, in merito all'idoneità tecnico-professionale e l'indicazione dell'organico medio annuo, dei contratti collettivi applicati ai lavoratori dipendenti, oltre alla dichiarazione in merito al rispetto degli obblighi assicurativi e previdenziali previsti dalle leggi e dai contratti in vigore. Comunque, qualora si proceda alla consegna dei lavori in assenza di tale documentazione, l'appaltatore non potrà dare inizio alle lavorazioni ed il termine del tempo contrattuale resta fissato a partire dalla data della consegna dei lavori stessa.

#### Art. 44. Piano di sicurezza e di coordinamento

1. L'appaltatore è obbligato ad osservare scrupolosamente e senza riserve o eccezioni il piano di sicurezza e di coordinamento predisposto dal coordinatore per la sicurezza e messo a disposizione da parte della Stazione appaltante, ai sensi dell'articolo 100 del Decreto n. 81 del 2008, in conformità all'allegato XV, punti 1 e 2, al citato Decreto n. 81 del 2008, corredato dal computo metrico estimativo dei costi per la sicurezza di cui al punto 4 dello stesso allegato, determinati all'articolo 2, comma 1, lettera b), del presente Capitolato speciale.

2. L'obbligo di cui al comma 1 è esteso altresì alle eventuali modifiche e integrazioni approvate o accettate dal coordinatore per la sicurezza in fase di esecuzione ai sensi dell'articolo 45.

#### Art. 44. Modifiche e integrazioni al piano di sicurezza e di coordinamento

1. L'appaltatore può presentare al coordinatore per la sicurezza in fase di esecuzione una o più proposte motivate di modificazione o di integrazione al piano di sicurezza e di coordinamento, nei seguenti casi:

- a) per adeguarne i contenuti alle proprie tecnologie oppure quando ritenga di poter meglio garantire la sicurezza nel cantiere sulla base della propria esperienza, anche in seguito alla consultazione obbligatoria e preventiva dei rappresentanti per la sicurezza dei propri lavoratori o a rilievi da parte degli organi di vigilanza;
- b) per garantire il rispetto delle norme per la prevenzione degli infortuni e la tutela della salute dei lavoratori eventualmente disattese nel piano di sicurezza, anche in seguito a rilievi o prescrizioni degli organi di vigilanza.

2. L'appaltatore ha il diritto che il coordinatore per la sicurezza in fase di esecuzione si pronunci tempestivamente, con atto motivato da annotare sulla documentazione di cantiere, sull'accoglimento o il rigetto delle proposte presentate; le decisioni del coordinatore sono vincolanti per l'appaltatore.



3. Qualora entro il termine di tre giorni lavorativi dalla presentazione delle proposte dell'appaltatore, prorogabile una sola volta di altri tre giorni lavorativi, il coordinatore per la sicurezza non si pronunci:

a) nei casi di cui al comma 1, lettera a), le proposte si intendono accolte;

b) nei casi di cui al comma 1, lettera b), le proposte si intendono rigettate.

4. Nei casi di cui al comma 1, lettera a), l'eventuale accoglimento delle modificazioni e integrazioni non può in alcun modo giustificare variazioni o adeguamenti dei prezzi pattuiti, né maggiorazioni di alcun genere del corrispettivo.

5. Nei casi di cui al comma 1, lettera b), qualora l'eventuale accoglimento delle modificazioni e integrazioni comporti maggiori oneri a carico dell'appaltatore, e tale circostanza sia debitamente provata e documentata, trova applicazione la disciplina delle varianti.

#### Art. 46. Piano operativo di sicurezza

1. L'appaltatore, entro 30 giorni dall'aggiudicazione e comunque prima dell'inizio dei lavori, deve predisporre e consegnare al direttore dei lavori o, se nominato, al coordinatore per la sicurezza nella fase di esecuzione, un piano operativo di sicurezza per quanto attiene alle proprie scelte autonome e relative responsabilità nell'organizzazione del cantiere e nell'esecuzione dei lavori. Il piano operativo di sicurezza, redatto ai sensi dell'articolo 89, comma 1, lettera h), del Decreto n. 81 del 2008 e del punto 3.2 dell'allegato XV al predetto decreto, comprende il documento di valutazione dei rischi di cui agli articoli 28 e 29 del citato Decreto n. 81 del 2008, con riferimento allo specifico cantiere e deve essere aggiornato ad ogni mutamento delle lavorazioni rispetto alle previsioni.

2. L'appaltatore è tenuto ad acquisire i piani operativi di sicurezza redatti dalle imprese subappaltatrici di cui all'articolo 47, comma 4, lettera d), sub. 2), del presente Capitolato speciale, nonché a curare il coordinamento di tutte le imprese operanti nel cantiere, al fine di rendere gli specifici piani operativi di sicurezza compatibili tra loro e coerenti con il piano presentato dall'appaltatore. In ogni caso trova applicazione quanto previsto dall'articolo 42, comma 4.

3. Il piano operativo di sicurezza costituisce piano complementare di dettaglio del piano di sicurezza e di coordinamento di cui all'articolo 44.

4. Ai sensi dell'articolo 96, comma 1-bis, del Decreto n. 81 del 2008, il piano operativo di sicurezza non è necessario per gli operatori che si limitano a fornire materiali o attrezzature; restano fermi per i predetti operatori gli obblighi di cui all'articolo 26 del citato Decreto n. 81 del 2008.

#### Art. 47. Osservanza e attuazione dei piani di sicurezza

1. L'appaltatore è obbligato ad osservare le misure generali di tutela di cui all'articolo 15 del Decreto n. 81 del 2008, con particolare riguardo alle circostanze e agli adempimenti descritti agli articoli da 88 a 104 e agli allegati da XVI a XXV dello stesso decreto.

2. I piani di sicurezza devono essere redatti in conformità all'allegato XV al Decreto n. 81 del 2008, nonché alla migliore letteratura tecnica in materia.

3. L'appaltatore è obbligato a comunicare tempestivamente prima dell'inizio dei lavori e quindi periodicamente, a richiesta della Stazione appaltante o del coordinatore, l'iscrizione alla camera di commercio, industria, artigianato e agricoltura, l'indicazione dei contratti collettivi applicati ai lavoratori dipendenti e la dichiarazione circa l'assolvimento degli obblighi assicurativi e previdenziali. L'appaltatore è tenuto a curare il coordinamento di tutte le imprese operanti nel cantiere, al fine di rendere gli specifici piani redatti dalle imprese subappaltatrici compatibili tra loro e coerenti con il piano presentato dall'appaltatore. In caso di raggruppamento temporaneo o di consorzio ordinario di imprese detto obbligo incombe all'impresa mandataria; in caso di consorzio stabile o di consorzio di cooperative o di imprese artigiane tale obbligo incombe al consorzio. Il direttore tecnico di cantiere è responsabile del rispetto del piano da parte di tutte le imprese impegnate nell'esecuzione dei lavori.





4. Il piano di sicurezza e di coordinamento ed il piano operativo di sicurezza formano parte integrante del contratto di appalto. Le gravi o ripetute violazioni dei piani stessi da parte dell'appaltatore, comunque accertate, previa formale costituzione in mora dell'interessato, costituiscono causa di risoluzione del contratto.

5. Ai sensi dell'articolo 105 comma 14 terzo periodo del D. Lgs. 50/2016, del Codice dei contratti, l'appaltatore è solidalmente responsabile con i subappaltatori per gli adempimenti, da parte di questo ultimo, degli obblighi di sicurezza.



## Capo 9. Disciplina del subappalto

### Art. 48. Subappalto

1. L'appaltatore esegue in proprio le opere o i lavori, i servizi, le forniture compresi nel contratto.
2. Il contratto non può essere ceduto a pena di nullità.
3. E' ammesso il subappalto secondo le disposizioni previste all'articolo 105 del D.Lgs. 18.04.2016 nr. 50.
4. Il subappalto è il contratto con il quale l'appaltatore affida a terzi l'esecuzione di parte delle prestazioni o lavorazioni oggetto del contratto di appalto. Costituisce comunque subappalto qualsiasi contratto avente ad oggetto attività del contratto di appalto ovunque espletate che richiedono l'impiego di manodopera.
5. L'esecuzione delle prestazioni affidate in subappalto non può formare oggetto di ulteriore subappalto.
6. Il subappalto non può superare la quota del 30 per cento dell'importo complessivo del contratto di lavori, servizi o forniture, ivi comprese le opere di cui all'articolo 89, comma 11 del D.Lgs. 18.04.2016 nr. 50.
7. Negli appalti di lavori non costituiscono comunque subappalto le forniture senza prestazione di manodopera, le forniture con posa in opera e i noli a caldo, se singolarmente di importo inferiore al 2 per cento dell'importo delle prestazioni affidate o di importo inferiore a 100.000 euro e qualora l'incidenza del costo della manodopera e del personale non sia superiore al 50 per cento dell'importo del contratto da affidare.
8. Le categorie di forniture o servizi descritte nell'art.105 comma 8 del codice degli appalti non si configurano come attività affidate in subappalto.
9. L'appaltatore può affidare in subappalto le opere o i lavori, i servizi o le forniture compresi nel contratto, previa autorizzazione della stazione appaltante purché:
  - a) tale facoltà sia prevista espressamente nel bando di gara anche limitatamente a singole prestazioni e, per i lavori, sia indicata la categoria o le categorie per le quali è ammesso il subappalto. Tutte le prestazioni nonché le lavorazioni, a qualsiasi categoria appartengano, sono subappaltabili;
  - b) all'atto dell'offerta siano stati indicati i lavori o le parti di opere ovvero i servizi e le forniture o parti di servizi e forniture che si intende subappaltare o concedere in cottimo;
  - c) il concorrente dimostri l'assenza in capo ai subappaltatori dei motivi di esclusione di cui all'articolo 80 del D.Lgs. 18.04.2016 nr. 50.
10. L'affidatario comunica alla stazione appaltante, prima dell'inizio della prestazione, per tutti i sub-contratti che non sono subappalti, stipulati per l'esecuzione dell'appalto, il nome del sub-contraente, l'importo del sub-contratto, l'oggetto del lavoro, servizio o fornitura affidati. Sono, altresì, comunicate alla stazione appaltante eventuali modifiche a tali informazioni avvenute nel corso del sub-contratto. E' altresì fatto obbligo di acquisire nuova autorizzazione integrativa qualora l'oggetto del subappalto subisca variazioni e l'importo dello stesso sia incrementato nonché siano variati i requisiti di cui al comma 7 dell'articolo 105 del D.Lgs. 18.04.2016 n. 50.
11. L'affidatario che si avvale del subappalto o del cottimo deve allegare alla copia autentica del contratto la dichiarazione circa la sussistenza o meno di eventuali forme di controllo o di collegamento a norma dell'articolo 2359 del codice civile con il titolare del subappalto o del cottimo. Analoga dichiarazione deve essere effettuata da ciascuno dei soggetti partecipanti nel caso di raggruppamento temporaneo, società o consorzio.
12. L'affidatario deposita il contratto di subappalto presso la stazione appaltante almeno venti giorni prima della data di effettivo inizio dell'esecuzione delle relative prestazioni. Al momento del



deposito del contratto di subappalto presso la stazione appaltante l'affidatario trasmette altresì la certificazione attestante il possesso da parte del subappaltatore dei requisiti di qualificazione prescritti dal presente codice in relazione alla prestazione subappaltata e la dichiarazione del subappaltatore attestante l'assenza in capo ai subappaltatori dei motivi di esclusione di cui all'articolo 80 del D.Lgs. 18.04.2016 nr. 50. Il contratto di subappalto, corredato della documentazione tecnica, amministrativa e grafica direttamente derivata dagli atti del contratto affidato, indica puntualmente l'ambito operativo del subappalto sia in termini prestazionali che economici.

13. La stazione appaltante provvede al rilascio dell'autorizzazione entro trenta giorni dalla relativa richiesta; tale termine può essere prorogato una sola volta, ove ricorrano giustificati motivi. Trascorso tale termine senza che si sia provveduto, l'autorizzazione si intende concessa. Per i subappalti o cottimi di importo inferiore al 2 per cento dell'importo delle prestazioni affidate o di importo inferiore a 100.000 euro, i termini per il rilascio dell'autorizzazione da parte della stazione appaltante sono ridotti della metà.

14. L'affidatario deve praticare, per le prestazioni affidate in subappalto, gli stessi prezzi unitari risultanti dall'aggiudicazione, con ribasso non superiore al venti per cento, nel rispetto degli standard qualitativi e prestazionali previsti nel contratto di appalto. L'affidatario corrisponde i costi della sicurezza e della manodopera, relativi alle prestazioni affidate in subappalto, alle imprese subappaltatrici senza alcun ribasso; la stazione appaltante, sentito il direttore dei lavori, il coordinatore della sicurezza in fase di esecuzione, ovvero il direttore dell'esecuzione, provvede alla verifica dell'effettiva applicazione della presente disposizione.

15. L'affidatario è tenuto ad osservare integralmente il trattamento economico e normativo stabilito dai contratti collettivi nazionale e territoriale in vigore per il settore e per la zona nella quale si eseguono le prestazioni. E', altresì, responsabile in solido dell'osservanza delle norme anzidette da parte dei subappaltatori nei confronti dei loro dipendenti per le prestazioni rese nell'ambito del subappalto.

16. L'affidatario e, per suo tramite, i subappaltatori, trasmettono alla stazione appaltante prima dell'inizio dei lavori la documentazione di avvenuta denuncia agli enti previdenziali, inclusa la Cassa edile, ove presente, assicurativi e antinfortunistici, nonché copia del piano di sicurezza. Ai fini del pagamento delle prestazioni rese nell'ambito dell'appalto o del subappalto, la stazione appaltante acquisisce d'ufficio il documento unico di regolarità contributiva in corso di validità relativo all'affidatario e a tutti i subappaltatori.

17. Per i contratti relativi a lavori, servizi e forniture, in caso di ritardo nel pagamento delle retribuzioni dovute al personale dipendente dell'esecutore o del subappaltatore o dei soggetti titolari di subappalti e cottimi, nonché in caso di inadempienza contributiva risultante dal documento unico di regolarità contributiva, si applicano le disposizioni di cui all'articolo 30, commi 5 e 6 del D.Lgs. 18.04.2016 nr. 50.

18. Nel caso di formale contestazione delle richieste di cui al comma precedente, il responsabile del procedimento inoltra le richieste e delle contestazioni alla direzione provinciale del lavoro per i necessari accertamenti.

19. L'affidatario deve provvedere a sostituire i subappaltatori relativamente ai quali apposita verifica abbia dimostrato la sussistenza dei motivi di esclusione di cui all'articolo 80 del D.Lgs. 18.04.2016 nr. 50.

20. I piani di sicurezza di cui al decreto legislativo del 9 aprile 2008, n. 81 sono messi a disposizione delle autorità competenti preposte alle verifiche ispettive di controllo dei cantieri. L'affidatario è tenuto a curare il coordinamento di tutti i subappaltatori operanti nel cantiere, al fine di rendere gli specifici piani redatti dai singoli subappaltatori compatibili tra loro e coerenti con il piano presentato dall'affidatario. Nell'ipotesi di raggruppamento temporaneo o di consorzio, detto obbligo incombe al mandatario. Il direttore tecnico di cantiere è responsabile del rispetto del piano da parte di tutte le imprese impegnate nell'esecuzione dei lavori.

21 Per i lavori, nei cartelli esposti all'esterno del cantiere devono essere indicati anche i nominativi di tutte le imprese subappaltatrici.



22. E' obbligatoria l'indicazione della terna di subappaltatori, qualora gli appalti di lavori, servizi o forniture siano di importo pari o superiore alle soglie di cui all'articolo 35 del D.Lgs. 18.04.2016 nr. 50 e per i quali non sia necessaria una particolare specializzazione. In tal caso il bando o avviso con cui si indice la gara prevedono tale obbligo. Nel bando o nell'avviso la stazione appaltante può prevedere ulteriori casi in cui è obbligatoria l'indicazione della terna anche sotto le soglie di cui all'articolo 35.

23. Le stazioni appaltanti rilasciano i certificati necessari per la partecipazione e la qualificazione di cui all'articolo 83, comma 1, e all'articolo 84, comma 4, lettera d) del D.Lgs. 18.04.2016 nr. 50 all'appaltatore, scomputando dall'intero valore dell'appalto il valore e la categoria di quanto eseguito attraverso il subappalto. I subappaltatori possono richiedere alle stazioni appaltanti i certificati relativi alle prestazioni oggetto di appalto realmente eseguite.

#### Art. 49. Responsabilità in materia di subappalto

1. Il contraente principale è responsabile in via esclusiva nei confronti della stazione appaltante.

2. L'aggiudicatario è responsabile in solido con il subappaltatore in relazione agli obblighi retributivi e contributivi, ai sensi dell'articolo 29 del decreto legislativo 10 settembre 2003, n. 276. Nelle ipotesi di cui al comma 13, lettere a) e c) dell'articolo 105 D.Lgs. 18.04.2016 nr. 50, l'appaltatore è liberato dalla responsabilità solidale di cui al comma 1.

3. L'affidatario è solidalmente responsabile con il subappaltatore degli adempimenti, da parte di questo ultimo, degli obblighi di sicurezza previsti dalla normativa vigente.

#### Art. 50. Pagamento dei subappaltatori

1. La stazione appaltante corrisponde direttamente al subappaltatore, al cottimista, al prestatore di servizi ed al fornitore di beni o lavori, l'importo dovuto per le prestazioni dagli stessi eseguite nei seguenti casi:

- a) quando il subappaltatore o il cottimista è una microimpresa o piccola impresa;
- b) in caso inadempimento da parte dell'appaltatore;
- γ) su richiesta del subappaltatore e se la natura del contratto lo consente;

#### Art. 51. Verifica del rispetto degli obblighi dell'esecutore e del subappaltatore

1. Per quanto riguarda tutte le verifiche del rispetto degli obblighi dell'esecutore e del subappaltatore, si fa riferimento all'art. 7 del D.M. n. 49 del 07/03/2018.

## Capo 10. Controversie, manodopera, esecuzione d'ufficio

### Art. 52. Accordo bonario e transazione

1. Ai sensi dell'articolo 205 comma 1 del D.Lgs. nr. 50/2016 per i lavori pubblici di cui alla parte II, con esclusione del capo I, affidati da amministrazioni aggiudicatrici ed enti aggiudicatori, ovvero dai concessionari, qualora in seguito all'iscrizione di riserve sui documenti contabili, l'importo economico dell'opera possa variare tra il 5 ed il 15 per cento dell'importo contrattuale, al fine del raggiungimento di un accordo bonario si applicano le disposizioni di cui ai commi da 2 a 7

2. Ai sensi dell'articolo 205 comma 2 del D.Lgs. nr. 50/2016, il procedimento dell'accordo bonario riguarda tutte le riserve iscritte fino al momento dell'avvio del procedimento stesso e può essere reiterato quando le riserve iscritte, ulteriori e diverse rispetto a quelle già esaminate, raggiungano nuovamente l'importo di cui al comma 1, nell'ambito comunque di un limite massimo complessivo del 15 per cento dell'importo del contratto. Le domande che fanno valere pretese già oggetto di riserva, non possono essere proposte per importi maggiori rispetto a quelli quantificati nelle riserve stesse. Non possono essere oggetto di riserva gli aspetti progettuali che sono stati oggetto di verifica ai sensi dell'articolo 26. Prima dell'approvazione del certificato di collaudo ovvero di verifica di conformità o del certificato di regolare esecuzione, qualunque sia l'importo delle riserve, il responsabile unico del procedimento attiva l'accordo bonario per la risoluzione delle riserve iscritte.

3. Ai sensi dell'articolo 205 comma 3 del D.Lgs. nr. 50/2016 il direttore dei lavori o il direttore dell'esecuzione del contratto dà immediata comunicazione al responsabile unico del procedimento delle riserve di cui al comma 1, trasmettendo nel più breve tempo possibile una propria relazione riservata.

4. Ai sensi dell'articolo 205 comma 4 del D.Lgs. nr. 50/2016 il responsabile unico del procedimento valuta l'ammissibilità e la non manifesta infondatezza delle riserve ai fini dell'effettivo raggiungimento del limite di valore di cui al comma 1.

5. Ai sensi dell'articolo 205 comma 5 del D.Lgs. nr. 50/2016 il responsabile unico del procedimento, entro 15 giorni dalla comunicazione di cui al comma 3, acquisita la relazione riservata del direttore dei lavori e, ove costituito, dell'organo di collaudo, può richiedere alla Camera arbitrale l'indicazione di una lista di cinque esperti aventi competenza specifica in relazione all'oggetto del contratto. Il responsabile unico del procedimento e il soggetto che ha formulato le riserve scelgono d'intesa, nell'ambito della lista, l'esperto incaricato della formulazione della proposta motivata di accordo bonario. In caso di mancata intesa tra il responsabile unico del procedimento e il soggetto che ha formulato le riserve, entro quindici giorni dalla trasmissione della lista l'esperto è nominato dalla Camera arbitrale che ne fissa anche il compenso, prendendo come riferimento i limiti stabiliti con il decreto di cui all'articolo 209, comma 16. La proposta è formulata dall'esperto entro novanta giorni dalla nomina. Qualora il RUP non richieda la nomina dell'esperto, la proposta è formulata dal RUP entro novanta giorni dalla comunicazione di cui al comma 3.

6. Ai sensi dell'articolo 205 comma 6 del D.Lgs. nr. 50/2016 L'esperto, qualora nominato, ovvero il R.U.P., verificano le riserve in contraddittorio con il soggetto che le ha formulate, effettuano eventuali ulteriori audizioni, istruiscono la questione anche con la raccolta di dati e informazioni e con l'acquisizione di eventuali altri pareri, e formulano, accertata e verificata la disponibilità di idonee risorse economiche, una proposta di accordo bonario, che viene trasmessa al dirigente competente della stazione appaltante e al soggetto che ha formulato le riserve. Se la proposta è accettata dalle parti, entro quarantacinque giorni dal suo ricevimento, l'accordo bonario è concluso e 173/196 viene redatto verbale sottoscritto dalle parti. L'accordo ha natura di transazione. Sulla somma riconosciuta in sede di accordo bonario sono dovuti gli interessi al tasso legale a decorrere dal sessantesimo giorno successivo alla accettazione dell'accordo bonario da parte della stazione appaltante. In caso di reiezione della proposta da parte del soggetto che ha formulato le riserve ovvero di inutile decorso del termine di cui al secondo periodo possono essere aditi gli arbitri o il giudice ordinario.

### Art. 53. Definizione delle controversie



1. Ove non si proceda all'accordo bonario ai sensi dell'articolo 50 e l'appaltatore confermi le riserve, la definizione di tutte le controversie derivanti dall'esecuzione del contratto è devoluta all'autorità giudiziaria competente presso il Foro di Pistoia ed è esclusa la competenza arbitrale.
2. La decisione sulla controversia dispone anche in ordine all'entità delle spese di giudizio e alla loro imputazione alle parti, in relazione agli importi accertati, al numero e alla complessità delle questioni.

#### Art. 54. Contratti collettivi e disposizioni sulla manodopera

1. L'appaltatore è tenuto all'esatta osservanza di tutte le leggi, regolamenti e norme vigenti in materia, nonché eventualmente entrate in vigore nel corso dei lavori, e in particolare:
  - a) nell'esecuzione dei lavori che formano oggetto del presente appalto, l'appaltatore si obbliga ad applicare integralmente il contratto nazionale di lavoro per gli operai dipendenti dalle aziende industriali edili e affini e gli accordi locali e aziendali integrativi dello stesso, in vigore per il tempo e nella località in cui si svolgono i lavori;
  - b) i suddetti obblighi vincolano l'appaltatore anche qualora non sia aderente alle associazioni stipulanti o receda da esse e indipendentemente dalla natura industriale o artigiana, dalla struttura o dalle dimensioni dell'impresa stessa e da ogni altra sua qualificazione giuridica;
  - c) è responsabile in rapporto alla Stazione appaltante dell'osservanza delle norme anzidette da parte degli eventuali subappaltatori nei confronti dei rispettivi dipendenti, anche nei casi in cui il contratto collettivo non disciplini l'ipotesi del subappalto; il fatto che il subappalto non sia stato autorizzato non esime l'appaltatore dalla responsabilità, e ciò senza pregiudizio degli altri diritti della Stazione appaltante;
  - d) è obbligato al regolare assolvimento degli obblighi contributivi in materia previdenziale, assistenziale, antinfortunistica e in ogni altro ambito tutelato dalle leggi speciali.
2. Ai sensi dell'articolo 103 comma 10 del D.Lgs. n. 50/2016, in caso di inadempienza contributiva o di ritardo immotivato nel pagamento delle retribuzioni dovute al personale dipendente dell'appaltatore o dei subappaltatori, la Stazione appaltante può corrispondere l'importo direttamente agli enti previdenziali e assicurativi o le retribuzioni arretrate, anche in corso d'opera, direttamente ai lavoratori, utilizzando le somme trattenute sui pagamenti delle rate di acconto e di saldo ai sensi degli articoli 27, comma 8 e 28, comma 8, del presente Capitolato Speciale.
3. In ogni momento il Direttore dei Lavori e, per suo tramite, il R.U.P., possono richiedere all'appaltatore e ai subappaltatori copia del libro unico del lavoro di cui all'articolo 39 della legge 9 agosto 2008, n. 133, possono altresì richiedere i documenti di riconoscimento al personale presente in cantiere e verificarne la effettiva iscrizione nel predetto libro unico del lavoro dell'appaltatore o del subappaltatore autorizzato.
4. Ai sensi degli articoli 18, comma 1, lettera u), 20, comma 3 e 26, comma 8, del Decreto n. 81 del 2008, nonché dell'articolo 5, comma 1, primo periodo, della legge n. 136 del 2010, l'appaltatore è obbligato a fornire a ciascun soggetto occupato in cantiere una apposita tessera di riconoscimento, impermeabile ed esposta in forma visibile, corredata di fotografia, contenente le generalità del lavoratore, i dati identificativi del datore di lavoro e la data di assunzione del lavoratore. L'appaltatore risponde dello stesso obbligo anche per i lavoratori dipendenti dai subappaltatori autorizzati; la tessera dei predetti lavoratori deve riportare gli estremi dell'autorizzazione al subappalto. Tutti i lavoratori sono tenuti ad esporre detta tessera di riconoscimento.
5. Agli stessi obblighi devono ottemperare anche i lavoratori autonomi che esercitano direttamente la propria attività nei cantieri e il personale presente occasionalmente in cantiere che non sia dipendente dell'appaltatore o degli eventuali subappaltatori (soci, artigiani di ditte individuali senza dipendenti, professionisti, fornitori esterni, collaboratori familiari e simili); tutti i predetti soggetti devono provvedere in proprio e, in tali casi, la tessera di riconoscimento deve riportare i dati identificativi del committente ai sensi dell'articolo 5, comma 1, secondo periodo, della legge n. 136 del 2010.



6. La violazione degli obblighi di cui ai commi 4 e 5 comporta l'applicazione, in capo al datore di lavoro, della sanzione amministrativa da euro 100 ad euro 500 per ciascun lavoratore. Il lavoratore munito della tessera di riconoscimento di cui al comma 3 che non provvede ad esporla è punito con la sanzione amministrativa da euro 50 a euro 300. Nei confronti delle predette sanzioni non è ammessa la procedura di diffida di cui all'articolo 13 del decreto legislativo 23 aprile 2004, n. 124.

#### Art. 55. Documento Unico di Regolarità contributiva (DURC)

1. La stipula del contratto, l'erogazione di qualunque pagamento a favore dell'appaltatore, la stipula di eventuali atti di sottomissione o di appendici contrattuali, sono subordinate all'acquisizione del DURC.

2. Il DURC è acquisito d'ufficio dalla Stazione appaltante a condizione che l'appaltatore e, tramite esso, i subappaltatori, trasmettano tempestivamente alla stessa Stazione appaltante il modello unificato INAIL-INPS-CASSA EDILE, compilato nei quadri «A» e «B» o, in alternativa, le seguenti indicazioni:

- a) il contratto collettivo nazionale di lavoro (CCNL) applicato;
- b) la classe dimensionale dell'impresa in termini di addetti;
- c) per l'INAIL: codice ditta, sede territoriale dell'ufficio di competenza, numero di posizione assicurativa;
- d) per l'INPS: matricola azienda, sede territoriale dell'ufficio di competenza; se impresa individuale numero di posizione contributiva del titolare; se impresa artigiana, numero di posizione assicurativa dei soci;
- e) per la Cassa Edile (CAPE): codice impresa, codice e sede cassa territoriale di competenza.

3. Ai sensi dell'articolo 30 comma 5 del D.Lgs. n. 50/2016, in caso di inottemperanza agli obblighi contributivi nei confronti di INPS, INAIL e Cassa Edile da parte dell'appaltatore o dei subappaltatori, rilevata da un DURC negativo, in assenza di adeguate giustificazioni o di regolarizzazione tempestiva, la Stazione appaltante provvede direttamente al pagamento dei crediti vantati dai predetti istituti, in luogo dell'appaltatore e dei subappaltatori, utilizzando le somme trattenute sui pagamenti delle rate di acconto e di saldo ai sensi degli articoli 27 e 28 del presente Capitolato Speciale.

4. Nel caso il DURC relativo al subappaltatore sia negativo per due volte consecutive, la Stazione appaltante contesta gli addebiti al subappaltatore assegnando un termine non inferiore a 15 (quindici) giorni per la presentazione delle controdeduzioni; in caso di assenza o inidoneità di queste la Stazione appaltante pronuncia la decadenza dell'autorizzazione al subappalto.

5. Fermo restando quanto previsto per l'acquisizione del DURC in sede di erogazione dei pagamenti, qualora tra la stipula del contratto e il primo stato di avanzamento dei lavori o tra due successivi stati di avanzamento dei lavori, intercorra un periodo superiore a 180 (centottanta) giorni, è necessari l'acquisizione del DURC con le modalità di cui al comma 2.

6. In caso di irregolarità del DURC dell'appaltatore o del subappaltatore, in relazione a somme dovute all'INPS, all'INAIL o alla Cassa Edile, la Stazione appaltante:

- a) chiede tempestivamente ai predetti istituti e casse la quantificazione dell'ammontare delle somme che hanno determinato l'irregolarità, qualora tale ammontare non sia già noto; chiede altresì all'appaltatore la regolarizzazione delle posizioni contributive irregolari nonché la documentazione che egli ritenga idonea a motivare la condizione di irregolarità del DURC;
- b) verificatasi ogni altra condizione, provvede alla liquidazione del certificato di pagamento, trattenendo una somma corrispondente ai crediti vantati dagli Istituti e dalla Cassa Edile come quantificati alla precedente lettera a), ai fini di cui al comma 3.
- c) qualora la irregolarità del DURC dell'appaltatore o dell'eventuale subappaltatore dipenda esclusivamente da pendenze contributive relative a cantieri e contratti d'appalto diversi da

quello oggetto del presente Capitolato, l'appaltatore che sia regolare nei propri adempimenti con riferimento al cantiere e al contratto d'appalto oggetto del presente Capitolato, oppure non possa agire per regolarizzare la posizione delle imprese subappaltatrici con le quali sussiste una responsabilità solidale, può chiedere una specifica procedura di accertamento da parte del personale ispettivo degli Istituti e della Cassa Edile, al fine di ottenere un verbale in cui si attestì della regolarità degli adempimenti contributivi nei confronti del personale utilizzato nel cantiere, come previsto dall'articolo 3, comma 20, della legge n. 335 del 1995. Detto verbale, se positivo, può essere utilizzato ai fini del rilascio di una certificazione di regolarità contributiva, riferita al solo cantiere e al contratto d'appalto oggetto del presente Capitolato, con il quale si potrà procedere alla liquidazione delle somme trattenute ai sensi della lettera b).

#### Art. 56. Risoluzione del contratto. Esecuzione d'ufficio dei lavori

1. Ai sensi dell'articolo 108 comma 1 del D.Lgs. nr. 50/2016 le stazioni appaltanti possono risolvere un contratto pubblico durante il periodo di sua efficacia, se una o più delle seguenti condizioni sono soddisfatte:

- a) il contratto ha subito una modifica sostanziale che avrebbe richiesto una nuova procedura di appalto ai sensi dell'articolo 106;
- b) con riferimento alle modificazioni di cui all'articolo 106, comma 1, lettere b) e c) sono state superate le soglie di cui al comma 7 del predetto articolo; con riferimento alle modificazioni di cui all'articolo 106, comma 1, lettera e) del predetto articolo, sono state superate eventuali soglie stabilite dalle amministrazioni aggiudicatrici o dagli enti aggiudicatori; con riferimento alle modificazioni di cui all'articolo 106, comma 2, sono state superate le soglie di cui al medesimo comma 2, lettere a) e b);
- c) l'aggiudicatario si è trovato, al momento dell'aggiudicazione dell'appalto in una delle situazioni di cui all'articolo 80, comma 1, per quanto riguarda i settori ordinari ovvero di cui all'articolo 170, comma 3, per quanto riguarda le concessioni e avrebbe dovuto pertanto essere escluso dalla procedura di appalto o di aggiudicazione della concessione, ovvero ancora per quanto riguarda i settori speciali avrebbe dovuto essere escluso a norma dell'articolo 136, comma 1, secondo e terzo periodo;
- d) l'appalto non avrebbe dovuto essere aggiudicato in considerazione di una grave violazione degli obblighi derivanti dai trattati, come riconosciuto dalla Corte di giustizia dell'Unione europea in un procedimento ai sensi dell'articolo 258 TFUE, o di una sentenza passata in giudicato per violazione del presente codice.

2. Ai sensi dell'articolo 108 comma 2 del D.Lgs. nr. 50/2016 le stazioni appaltanti devono risolvere un contratto pubblico durante il periodo di efficacia dello stesso qualora:

- a) nei confronti dell'appaltatore sia intervenuta la decadenza dell'attestazione di qualificazione per aver prodotto falsa documentazione o dichiarazioni mendaci;
- b) nei confronti dell'appaltatore sia intervenuto un provvedimento definitivo che dispone l'applicazione di una o più misure di prevenzione di cui al codice delle leggi antimafia e delle relative misure di prevenzione, ovvero sia intervenuta sentenza di condanna passata in giudicato per i reati di cui all'articolo 80.

3. Ai sensi dell'articolo 108 comma 3 del D.Lgs. nr. 50/2016 quando il direttore dei lavori o il responsabile dell'esecuzione del contratto, se nominato, accerta un grave inadempimento alle obbligazioni contrattuali da parte dell'appaltatore, tale da comprometterne la buona riuscita delle prestazioni, invia al responsabile del procedimento una relazione particolareggiata, corredata dei documenti necessari, indicando la stima dei lavori eseguiti regolarmente, il cui importo può essere riconosciuto all'appaltatore. Egli formula, altresì, la contestazione degli addebiti all'appaltatore, assegnando un termine non inferiore a quindici giorni per la presentazione delle proprie controdeduzioni al responsabile del procedimento. Acquisite e valutate negativamente le predette controdeduzioni, ovvero scaduto il termine senza che l'appaltatore abbia risposto, la stazione appaltante su proposta del responsabile del procedimento dichiara risolto il contratto.





4. Ai sensi dell'articolo 108 comma 4 del D.Lgs. nr. 50/2016 qualora, al di fuori di quanto previsto al comma 3, l'esecuzione delle prestazioni ritardi per negligenza dell'appaltatore rispetto alle previsioni del contratto, il direttore dei lavori o il responsabile unico dell'esecuzione del contratto, se nominato gli assegna un termine, che, salvo i casi d'urgenza, non può essere inferiore a dieci giorni, entro i quali l'appaltatore deve eseguire le prestazioni. Scaduto il termine assegnato, e redatto processo verbale in contraddittorio con l'appaltatore, qualora l'inadempimento permanga, la stazione appaltante risolve il contratto, fermo restando il pagamento delle penali.
5. Ai sensi dell'articolo 108 comma 5 del D.Lgs. nr. 50/2016 nel caso di risoluzione del contratto l'appaltatore ha diritto soltanto al pagamento delle prestazioni relative ai lavori, servizi o forniture regolarmente eseguiti, decurtato degli oneri aggiuntivi derivanti dallo scioglimento del contratto.
6. Ai sensi dell'articolo 108 comma 6 del D.Lgs. nr. 50/2016 ai sensi dell'articolo 108 comma 2 del D.Lgs. nr. 50/2016 Il responsabile unico del procedimento nel comunicare all'appaltatore la determinazione di risoluzione del contratto, dispone, con preavviso di venti giorni, che il direttore dei lavori curi la redazione dello stato di consistenza dei lavori già eseguiti, l'inventario di materiali, macchine e mezzi d'opera e la relativa presa in consegna.
7. Ai sensi dell'articolo 108 comma 7 del D.Lgs. nr. 50/2016 qualora sia stato nominato, l'organo di collaudo procede a redigere, acquisito lo stato di consistenza, un verbale di accertamento tecnico e contabile con le modalità di cui al presente codice. Con il verbale è accertata la corrispondenza tra quanto eseguito fino alla risoluzione del contratto e ammesso in contabilità e quanto previsto nel progetto approvato nonché nelle eventuali perizie di variante; è altresì accertata la presenza di eventuali opere, riportate nello stato di consistenza, ma non previste nel progetto approvato nonché nelle eventuali perizie di variante.
8. Ai sensi dell'articolo 108 comma 8 del D.Lgs. nr. 50/2016 nei casi di cui ai commi 2 e 3, in sede di liquidazione finale dei lavori, servizi o forniture riferita all'appalto risolto, l'onere da porre a carico dell'appaltatore è determinato anche in relazione alla maggiore spesa sostenuta per affidare ad altra impresa i lavori ove la stazione appaltante non si sia avvalsa della facoltà prevista dall'articolo 110, comma 1.
9. Ai sensi dell'articolo 108 comma 9 del D.Lgs. nr. 50/2016 nei casi di risoluzione del contratto di appalto dichiarata dalla stazione appaltante l'appaltatore deve provvedere al ripiegamento dei cantieri già allestiti e allo sgombero delle aree di lavoro e relative pertinenze nel termine a tale fine assegnato dalla stessa stazione appaltante; in caso di mancato rispetto del termine assegnato, la stazione appaltante provvede d'ufficio addebitando all'appaltatore i relativi oneri e spese. La stazione appaltante, in alternati va all'esecuzione di eventuali provvedimenti giurisdizionali cautelari, possessori o d'urgenza comunque denominati che inibiscano o ritardino il ripiegamento dei cantieri o lo sgombero delle aree di lavoro e relative pertinenze, può depositare cauzione in conto vincolato a favore dell'appaltatore o prestare fideiussione bancaria o polizza assicurativa con le modalità di cui all'articolo 93, pari all'uno per cento del valore del contratto. Resta fermo il diritto dell'appaltatore di agire per il risarcimento dei danni.
10. Ai sensi dell'articolo 110 comma 1 e 2 del D.Lgs. nr. 50/2016 le stazioni appaltanti, in caso di fallimento, di liquidazione coatta e concordato preventivo, ovvero procedura di insolvenza concorsuale o di liquidazione dell'appaltatore, o di risoluzione del contratto ai sensi dell'articolo 108 ovvero di recesso dal contratto ai sensi dell'articolo 88, comma 4<sup>ter</sup>, del decreto legislativo 6 settembre 2011, n. 159, ovvero in caso di dichiarazione giudiziale di inefficacia del contratto, interpellano progressivamente i soggetti che hanno partecipato all'originaria procedura di gara, risultanti dalla relativa graduatoria, al fine di stipulare un nuovo contratto per l'affidamento del completamento dei lavori. L'affidamento avviene alle medesime condizioni già proposte dall'originario aggiudicatario in sede in offerta.



## Capo 11. Disposizioni per l'ultimazione

### Art. 57. Ultimazione dei lavori e gratuita manutenzione

1. Al termine dei lavori e in seguito a richiesta scritta dell'appaltatore il direttore dei lavori redige, entro 10 giorni dalla richiesta, il certificato di ultimazione; entro trenta giorni dalla data del certificato di ultimazione dei lavori il direttore dei lavori procede all'accertamento sommario della regolarità delle opere eseguite.
2. In sede di accertamento sommario, senza pregiudizio di successivi accertamenti, sono rilevati e verbalizzati eventuali vizi e difformità di costruzione che l'appaltatore è tenuta a eliminare a sue spese nel termine fissato e con le modalità prescritte dal direttore dei lavori, fatto salvo il risarcimento del danno alla Stazione appaltante. In caso di ritardo nel ripristino, si applica la penale per i ritardi prevista dall'articolo 18, in proporzione all'importo della parte di lavori che direttamente e indirettamente traggono pregiudizio dal mancato ripristino e comunque all'importo non inferiore a quello dei lavori di ripristino.
3. La Stazione appaltante si riserva di prendere in consegna parzialmente o totalmente le opere con apposito verbale immediatamente dopo l'accertamento sommario se questo ha avuto esito positivo, oppure nel termine assegnato dalla direzione lavori ai sensi dei commi precedenti.
4. Dalla data del verbale di ultimazione dei lavori decorre il periodo di gratuita manutenzione; tale periodo cessa con l'approvazione finale del certificato di regolare esecuzione da parte della Stazione appaltante, da effettuarsi entro i termini previsti dal presente Capitolato speciale.
5. Non può ritenersi verificata l'ultimazione dei lavori se l'appaltatore non ha consegnato al direttore di lavori le certificazioni e i collaudi tecnici richiesti dalla normativa; in tal caso il direttore dei lavori non può redigere il certificato di ultimazione e, qualora redatto, questo non è efficace e non decorrono i termini di cui all'articolo 56, né i termini per il pagamento della rata di saldo di cui all'articolo 28.

### Art. 58. Termini per il collaudo o per l'accertamento della regolare esecuzione

1. Il certificato di regolare esecuzione è essere emesso entro tre mesi dall'ultimazione dei lavori ed ha carattere provvisorio. Esso assume carattere definitivo trascorsi due anni dalla data dell'emissione. Decorso tale termine, il certificato di regolare esecuzione si intende tacitamente approvato anche se l'atto formale di approvazione non sia intervenuto.
2. Durante l'esecuzione dei lavori la Stazione appaltante può effettuare operazioni di controllo o di collaudo parziale o ogni altro accertamento, volti a verificare la piena rispondenza delle caratteristiche dei lavori in corso di realizzazione a quanto richiesto negli elaborati progettuali, nel presente Capitolato speciale o nel contratto.

### Art. 59. Presa in consegna dei lavori ultimati

1. La Stazione appaltante si riserva di prendere in consegna parzialmente o totalmente le opere appaltate anche subito dopo l'ultimazione dei lavori.
2. Qualora la Stazione appaltante si avvalga di tale facoltà, che viene comunicata all'appaltatore per iscritto, lo stesso appaltatore non può opporvisi per alcun motivo, né può reclamare compensi di sorta.
3. L'appaltatore può chiedere che sia redatto apposito verbale circa lo stato delle opere, onde essere garantito dai possibili danni che potrebbero essere arrecati alle opere stesse.
4. La presa di possesso da parte della Stazione appaltante avviene nel termine perentorio fissato dalla stessa per mezzo del direttore dei lavori o per mezzo del R.U.P., in presenza dell'appaltatore o di due testimoni in caso di sua assenza.
5. Qualora la Stazione appaltante non si trovi nella condizione di prendere in consegna le opere dopo l'ultimazione dei lavori, l'appaltatore non può reclamare la consegna ed è altresì tenuto alla gratuita manutenzione fino ai termini previsti dal presente Capitolato speciale.



## Capo 12. Norme finali

### Art. 60. Oneri e obblighi a carico dell'appaltatore

1. Oltre agli oneri di cui al capitolato generale d'appalto e al presente Capitolato speciale, nonché a quanto previsto da tutti i piani per le misure di sicurezza fisica dei lavoratori, sono a carico dell'appaltatore gli oneri e gli obblighi che seguono.

- a) la fedele esecuzione del progetto e degli ordini impartiti per quanto di competenza, dal direttore dei lavori, in conformità alle pattuizioni contrattuali, in modo che le opere eseguite risultino a tutti gli effetti collaudabili, esattamente conformi al progetto e a perfetta regola d'arte, richiedendo al direttore dei lavori tempestive disposizioni scritte per i particolari che eventualmente non risultassero da disegni, dal capitolato o dalla descrizione delle opere. In ogni caso l'appaltatore non deve dare corso all'esecuzione di aggiunte o varianti non ordinate per iscritto ai sensi dell'articolo 1659 del codice civile;
- b) i movimenti di terra e ogni altro onere relativo alla formazione del cantiere attrezzato, in relazione alla entità dell'opera, con tutti i più moderni e perfezionati impianti per assicurare una perfetta e rapida esecuzione di tutte le opere prestabilite, ponteggi e palizzate, adeguatamente protetti, in adiacenza di proprietà pubbliche o private, la recinzione con solido steccato, nonché la pulizia, la manutenzione del cantiere stesso, l'inghiaimento e la sistemazione delle sue strade, in modo da rendere sicuri il transito e la circolazione dei veicoli e delle persone addette ai lavori tutti, ivi comprese le eventuali opere scorporate o affidate a terzi dallo stesso ente appaltante;
- c) l'assunzione in proprio, tenendone indenne la Stazione appaltante, di ogni responsabilità risarcitoria e delle obbligazioni relative comunque connesse all'esecuzione delle prestazioni dell'appaltatore a termini di contratto;
- d) le responsabilità sulla non rispondenza degli elementi eseguiti rispetto a quelli progettati o previsti dal capitolato;
- e) il ricevimento, lo scarico e il trasporto nei luoghi di deposito o nei punti di impiego secondo le disposizioni della direzione lavori, comunque all'interno del cantiere, dei materiali e dei manufatti esclusi dal presente appalto e approvvigionati o eseguiti da altre ditte per conto della Stazione appaltante e per i quali competono a termini di contratto all'appaltatore le assistenze alla posa in opera; i danni che per cause dipendenti dall'appaltatore fossero apportati ai materiali e manufatti suddetti devono essere ripristinati a carico dello stesso appaltatore;
- f) la pulizia del cantiere e delle vie di transito e di accesso allo stesso, compreso lo sgombero dei materiali di rifiuto lasciati da altre ditte;
- g) le spese, i contributi, i diritti, i lavori, le forniture e le prestazioni occorrenti per gli allacciamenti provvisori di acqua, energia elettrica, gas e fognatura, necessari per il funzionamento del cantiere e per l'esecuzione dei lavori, nonché le spese per le utenze e i consumi dipendenti dai predetti servizi; l'appaltatore si obbliga a concedere, con il solo rimborso delle spese vive, l'uso dei predetti servizi alle altre ditte che eseguono forniture o lavori per conto della Stazione appaltante, sempre nel rispetto delle esigenze e delle misure di sicurezza;
- h) l'esecuzione di un'opera campione delle singole categorie di lavoro ogni volta che questo sia previsto specificatamente dal presente capitolato o sia richiesto dalla direzione dei lavori, per ottenere il relativo nullaosta alla realizzazione delle opere simili, nonché la fornitura al Direttore Lavori, prima della posa in opera di qualsiasi materiale o l'esecuzione di una qualsiasi tipologia di lavoro, della campionatura dei materiali, dei dettagli costruttivi e delle schede tecniche relativi alla posa in opera;
- i) la fornitura e manutenzione dei cartelli di avviso, fanali di segnalazione notturna nei punti prescritti e quanto altro indicato dalle disposizioni vigenti a scopo di sicurezza, nonché l'illuminazione notturna del cantiere;



- l) la costruzione e la manutenzione entro il recinto del cantiere di spazi idonei ad uso ufficio del personale di direzione lavori e assistenza, arredati e illuminati;
  - m) la predisposizione del personale e degli strumenti necessari per tracciamenti, rilievi, misurazioni, prove e controlli dei lavori tenendo a disposizione del direttore dei lavori i disegni e le tavole per gli opportuni raffronti e controlli, con divieto di darne visione a terzi e con formale impegno di astenersi dal riprodurre o contraffare i disegni e i modelli avuti in consegna;
  - n) l'idonea protezione dei materiali impiegati e messi in opera a prevenzione di danni di qualsiasi natura e causa, nonché la rimozione di dette protezioni a richiesta della direzione lavori; nel caso di sospensione dei lavori deve essere adottato ogni provvedimento necessario ad evitare deterioramenti di qualsiasi genere e per qualsiasi causa alle opere eseguite, restando a carico dell'appaltatore l'obbligo di risarcimento degli eventuali danni conseguenti al mancato od insufficiente rispetto della presente norma;
  - o) l'adozione, nel compimento di tutti i lavori, dei procedimenti e delle cautele necessarie a garantire l'incolumità degli operai, delle persone addette ai lavori stessi e dei terzi, nonché ad evitare danni ai beni pubblici e privati, osservando le disposizioni contenute nelle vigenti norme in materia di prevenzione infortuni; con ogni più ampia responsabilità in caso di infortuni a carico dell'appaltatore, restandone sollevati la Stazione appaltante, nonché il personale preposto alla direzione e sorveglianza dei lavori.
  - p) la pulizia, prima dell'uscita dal cantiere, dei propri mezzi e/o di quelli dei subappaltatori e l'accurato lavaggio giornaliero delle aree pubbliche in qualsiasi modo lordate durante l'esecuzione dei lavori, compreso la pulizia delle caditoie stradali;
  - q) la dimostrazione dei pesi, a richiesta del Direttore Lavori, presso le pubbliche o private stazioni di pesatura.
  - r) il divieto di autorizzare Terzi alla pubblicazione di notizie, fotografie e disegni delle opere oggetto dell'appalto salvo esplicita autorizzazione scritta della Stazione appaltante;
  - s) ottemperare alle prescrizioni previste dal DPCM del 1 marzo 1991 e successive modificazioni in materia di esposizioni ai rumori;
  - t) il completo sgombero del cantiere entro 15 giorni dal positivo collaudo provvisorio delle opere;
  - u) richiedere tempestivamente i permessi e sostenere i relativi oneri per la chiusura al transito veicolare e pedonale (con l'esclusione dei residenti) delle strade urbane interessate dalle opere oggetto dell'appalto;
  - v) installare e mantenere funzionante per tutta la necessaria durata dei lavori la cartellonista a norma del codice della strada atta ad informare il pubblico in ordine alla variazione della viabilità cittadina connessa con l'esecuzione delle opere appaltate. L'appaltatore dovrà preventivamente concordare tipologia, numero e posizione di tale segnaletica con il locale comando di polizia municipale e con il coordinatore della sicurezza;
  - z) installare idonei dispositivi e/o attrezzature per l'abbattimento della produzione delle polveri durante tutte le fasi lavorative, in particolare nelle aree di transito degli automezzi.
2. Ai sensi dell'articolo 4 della legge n. 136 del 2010 la proprietà degli automezzi adibiti al trasporto dei materiali per l'attività del cantiere deve essere facilmente individuabile; a tale scopo la bolla di consegna del materiale deve indicare il numero di targa dell'automezzo e le generalità del proprietario nonché, se diverso, del locatario, del comodatario, dell'usufruttuario o del soggetto che ne abbia comunque la stabile disponibilità.
3. L'appaltatore è tenuto a richiedere, prima della realizzazione dei lavori, presso tutti i soggetti diversi dalla Stazione appaltante (ConSORZI, rogge, privati, Provincia, gestori di servizi a rete e altri eventuali soggetti coinvolti o competenti in relazione ai lavori in esecuzione) interessati direttamente o indirettamente ai lavori, tutti i permessi necessari e a seguire tutte le disposizioni emanate dai suddetti per quanto di competenza, in relazione all'esecuzione delle opere e alla conduzione del cantiere, con



esclusione dei permessi e degli altri atti di assenso aventi natura definitiva e afferenti il lavoro pubblico in quanto tale.

4. In caso di danni causati da forza maggiore a opere e manufatti, i lavori di ripristino o rifacimento sono eseguiti dall'appaltatore ai prezzi di contratto decurtati della percentuale di incidenza dell'utile, come dichiarata dall'appaltatore in sede di verifica della congruità dei prezzi o, qualora tale verifica non sia stata fatta, come prevista nelle analisi dei prezzi integranti il progetto a base di gara o, in assenza di queste, nella misura prevista dall'articolo 32, comma 2, lettera c), del d.P.R. n. 207 del 2010.

5. Se i lavori di ripristino o di rifacimento di cui al comma 4, sono di importo superiore a 1/5 (un quinto) dell'importo contrattuale, trova applicazione l'articolo 106 del Codice dei Contratti.

#### Art. 61. Obblighi speciali a carico dell'appaltatore

1. L'appaltatore è obbligato:

- a) ad intervenire alle misure, le quali possono comunque essere eseguite alla presenza di due testimoni qualora egli, invitato non si presenti;
- b) a firmare i libretti delle misure, i brogliacci e gli eventuali disegni integrativi, sottopostogli dal direttore dei lavori, subito dopo la firma di questi;
- c) a consegnare al direttore lavori, con tempestività, le fatture relative alle lavorazioni e somministrazioni previste dal presente Capitolato speciale e ordinate dal direttore dei lavori che per la loro natura si giustificano mediante fattura;
- d) a consegnare al direttore dei lavori le note relative alle giornate di operai, di noli e di mezzi d'opera, nonché le altre provviste somministrate, per gli eventuali lavori previsti e ordinati in economia nonché a firmare le relative liste settimanali sottopostegli dal direttore dei lavori.

2. L'appaltatore deve produrre, se richiesta, alla direzione dei lavori un'adeguata documentazione fotografica relativa alle lavorazioni di particolare complessità, o non più ispezionabili o non più verificabili dopo la loro esecuzione oppure a richiesta della direzione dei lavori. La documentazione fotografica, a colori e in formati riproducibili agevolmente, reca in modo automatico e non modificabile la data e l'ora nelle quali sono state fatte le relative riprese.

#### Art. 62. Proprietà dei materiali di scavo e di demolizione

1. In attuazione dell'articolo 36 del capitolato generale d'appalto i materiali provenienti dalle escavazioni devono essere trasportati e smaltiti, a cura e spese dell'appaltatore, intendendosi quest'ultimo compensato degli oneri di trasporto e di accatastamento con i corrispettivi contrattuali previsti per gli scavi.

2. Al rinvenimento di oggetti di valore, beni o frammenti o ogni altro elemento diverso dai materiali di scavo e di demolizione, o per i beni provenienti da demolizione ma aventi valore scientifico, storico, artistico, archeologico o simili, si applica l'articolo 35 del capitolato generale d'appalto, fermo restando quanto previsto dall'articolo 91, comma 2, del decreto legislativo 22 gennaio 2004, n. 42.

#### Art. 63. Utilizzo di materiali recuperati o riciclati

1. Il progetto non prevede categorie di prodotti (tipologie di manufatti e beni) ottenibili con materiale riciclato, tra quelle elencate nell'apposito decreto ministeriale emanato ai sensi dell'articolo 2, comma 1, lettera d), del decreto del ministero dell'ambiente 8 maggio 2003, n. 203

#### Art. 64. Terre e rocce da scavo

1. Sono a carico e a cura dell'appaltatore tutti gli adempimenti imposti dalla normativa ambientale, compreso l'obbligo della tenuta del registro di carico e scarico dei rifiuti, indipendentemente dal numero dei dipendenti e dalla tipologia dei rifiuti prodotti.



2. E' altresì a carico e a cura dell'appaltatore il trattamento delle terre e rocce da scavo (TRS) e la relativa movimentazione, ivi compresi i casi in cui terre e rocce da scavo:
  - a) siano considerate rifiuti speciali ai sensi dell'articolo 184 del decreto legislativo n. 186 del 2006;
  - b) siano sottratte al regime di trattamento dei rifiuti nel rispetto di quanto previsto dagli articoli 185 e 186 dello stesso decreto legislativo n. 186 del 2006 e di quanto ulteriormente disposto dall'articolo 20, comma 10-sexies della legge 19 gennaio 2009, n. 2.
3. Sono infine a carico e cura dell'appaltatore gli adempimenti che dovessero essere imposti da norme sopravvenute.

#### Art. 65. Custodia del cantiere

1. E' a carico e a cura dell'appaltatore la custodia e la tutela del cantiere, di tutti i manufatti e dei materiali in esso esistenti, anche se di proprietà della Stazione appaltante e ciò anche durante periodi di sospensione dei lavori e fino alla presa in consegna dell'opera da parte della Stazione appaltante.

#### Art. 66. Cartello di cantiere

1. L'appaltatore deve predisporre ed esporre in sito numero due esemplari del cartello indicatore, con le dimensioni di almeno cm. 100 di base e 200 di altezza, recanti le descrizioni di cui alla Circolare del Ministero dei LL.PP. dell'1 giugno 1990, n. 1729/UL, nonché, se del caso, le indicazioni di cui all'articolo 12 del d.m. 22 gennaio 2008, n. 37.
2. Il cartello di cantiere, da aggiornare periodicamente in relazione all'eventuale mutamento delle condizioni ivi riportate; è fornito in conformità al modello consegnato dalla DD.LL.

#### Art. 67. Eventuale sopravvenuta inefficacia del contratto

1. Qualora il contratto sia dichiarato inefficace per gravi violazioni in seguito ad annullamento dell'aggiudicazione definitiva per gravi violazioni, trova applicazione l'articolo 121 dell'allegato 1 al decreto legislativo n. 104 del 2010 (Codice del processo amministrativo), come richiamato dall'articolo 245-bis, comma 1, del Codice dei contratti.
2. Qualora il contratto sia dichiarato inefficace in seguito ad annullamento dell'aggiudicazione definitiva per motivi diversi dalle gravi violazioni di cui al comma 1, trova l'articolo 122 dell'allegato 1 al decreto legislativo n. 104 del 2010.
3. Trovano in ogni caso applicazione, ove compatibili e in seguito a provvedimento giurisdizionale, gli articoli 123 e 124 dell'allegato 1 al decreto legislativo n. 104 del 2010.

#### Art. 68. Tracciabilità dei pagamenti

1. Ai sensi dell'articolo 3, commi 1 e 8, della legge n. 136 del 2010, gli operatori economici titolari dell'appalto, nonché i subappaltatori, devono comunicare alla Stazione appaltante gli estremi identificativi dei conti correnti dedicati, anche se non in via esclusiva, accesi presso banche o presso Poste italiane S.p.A., entro 7 (sette) giorni dalla stipula del contratto oppure entro 7 (sette) giorni dalla loro accensione se successiva, comunicando altresì negli stessi termini le generalità e il codice fiscale delle persone delegate ad operare sui predetti conti. L'obbligo di comunicazione è esteso anche alle modificazioni delle indicazioni fornite in precedenza. In assenza delle predette comunicazioni la Stazione appaltante sospende i pagamenti e non decorrono i termini legali per l'applicazione degli interessi di cui agli articoli 29, commi 1 e 2, e 30, e per la richiesta di risoluzione di cui all'articolo 29, comma 4.
2. Tutti i movimenti finanziari relativi all'intervento:
  - a) per pagamenti a favore dell'appaltatore, dei subappaltatori, dei sub-contraenti, dei sub-fornitori o comunque di soggetti che eseguono lavori, forniscono beni o prestano servizi in relazione all'intervento, devono avvenire mediante bonifico bancario o postale, ovvero altro mezzo che sia ammesso dall'ordinamento giuridico in quanto idoneo ai fini della tracciabilità;



- b) i pagamenti di cui alla precedente lettera a) devono avvenire in ogni caso utilizzando i conti correnti dedicati di cui al comma 1;
- c) i pagamenti destinati a dipendenti, consulenti e fornitori di beni e servizi rientranti tra le spese generali nonché quelli destinati all'acquisto di immobilizzazioni tecniche devono essere eseguiti tramite i conti correnti dedicati di cui al comma 1, per il totale dovuto, anche se non riferibile in via esclusiva alla realizzazione dell'intervento.
3. I pagamenti in favore di enti previdenziali, assicurativi e istituzionali, nonché quelli in favore di gestori e fornitori di pubblici servizi, ovvero quelli riguardanti tributi, possono essere eseguiti anche con strumenti diversi da quelli ammessi dal comma 2, lettera a), fermo restando l'obbligo di documentazione della spesa. Per le spese giornaliere, di importo inferiore o uguale a 1.500 euro possono essere utilizzati sistemi diversi da quelli ammessi dal comma 2, lettera a), fermi restando il divieto di impiego del contante e l'obbligo di documentazione della spesa.
4. Ogni pagamento effettuato ai sensi del comma 2, lettera a), deve riportare, in relazione a ciascuna transazione, il CIG di cui all'articolo 1, comma 5, lettera a) e il CUP di cui all'articolo 1, comma 5, lettera b).
5. Fatte salve le sanzioni amministrative pecuniarie di cui all'articolo 6 della legge n. 136 del 2010:
- a) la violazione delle prescrizioni di cui al comma 2, lettera a), costituisce causa di risoluzione del contratto ai sensi dell'articolo 3, comma 9-bis, della citata legge n. 136 del 2010;
- b) la violazione delle prescrizioni di cui al comma 2, lettere b) e c), o ai commi 3 e 4, qualora reiterata per più di una volta, costituisce causa di risoluzione del contratto ai sensi dell'articolo 54, comma 2, lettera b), del presente Capitolato speciale.
6. I soggetti di cui al comma 1 che hanno notizia dell'inadempimento della propria controparte agli obblighi di tracciabilità finanziaria di cui ai commi da 1 a 3, procedono all'immediata risoluzione del rapporto contrattuale, informandone contestualmente la stazione appaltante e la prefettura-ufficio territoriale del Governo territorialmente competente.
7. Le clausole di cui al presente articolo devono essere obbligatoriamente riportate nei contratti sottoscritti con i subappaltatori e i subcontraenti della filiera delle imprese a qualsiasi titolo interessate all'intervento ai sensi del comma 2, lettera a); in assenza di tali clausole i predetti contratti sono nulli senza necessità di declaratoria.

#### Art. 69. Spese contrattuali, imposte, tasse

1. Sono a carico dell'appaltatore senza diritto di rivalsa:
- a) le spese contrattuali;
- b) le tasse e gli altri oneri per l'ottenimento di tutte le licenze tecniche occorrenti per l'esecuzione dei lavori e la messa in funzione degli impianti;
- c) le tasse e gli altri oneri dovuti ad enti territoriali (occupazione temporanea di suolo pubblico, passi carrabili, permessi di scarico, canoni di conferimento a discarica ecc.) direttamente o indirettamente connessi alla gestione del cantiere e all'esecuzione dei lavori;
- d) le spese, le imposte, i diritti di segreteria e le tasse relativi al perfezionamento e alla registrazione del contratto.
2. Sono altresì a carico dell'appaltatore tutte le spese di bollo per gli atti occorrenti per la gestione del lavoro, dalla consegna alla data di emissione del certificato di collaudo provvisorio.
3. Qualora, per atti aggiuntivi o risultanze contabili finali determinanti aggiornamenti o conguagli delle somme per spese contrattuali, imposte e tasse di cui ai commi 1 e 2, le maggiori somme sono comunque a carico dell'appaltatore e trova applicazione l'articolo 8 del capitolato generale d'appalto.
4. A carico dell'appaltatore restano inoltre le imposte e gli altri oneri, che, direttamente o indirettamente gravano sui lavori e sulle forniture oggetto dell'appalto.



5. Il presente contratto è soggetto all'imposta sul valore aggiunto (I.V.A.); l'I.V.A. è regolata dalla legge; tutti gli importi citati nel presente Capitolato speciale si intendono I.V.A. Esclusa.





## Titolo II Prescrizioni tecniche

### Capo 1. Disposizioni generali

#### Art. 70 Accettazione, qualità ed impiego dei materiali

I materiali e i componenti devono corrispondere alle prescrizioni del capitolato ed essere della migliore qualità: possono essere messi in opera solamente dopo l'accettazione del direttore dei lavori.

L'accettazione dei materiali e dei componenti è definitiva solo dopo la loro posa in opera. Il direttore dei lavori può rifiutare in qualunque tempo i materiali e i componenti deperiti dopo la introduzione in cantiere, o che per qualsiasi causa non fossero conformi alle caratteristiche tecniche risultanti dai documenti allegati al contratto; in questo ultimo caso l'appaltatore deve rimuoverli dal cantiere e sostituirli con altri a sue spese.

Ove l'appaltatore non effettui la rimozione nel termine prescritto dal direttore dei lavori, la Committenza può provvedervi direttamente a spese dell'appaltatore, a carico del quale resta anche qualsiasi onere o danno che possa derivargli per effetto della rimozione eseguita d'ufficio.

Anche dopo l'accettazione e la posa in opera dei materiali e dei componenti da parte dell'appaltatore, restano fermi i diritti e i poteri della Committenza in sede di collaudo.

L'appaltatore che nel proprio interesse o di sua iniziativa abbia impiegato materiali o componenti di caratteristiche superiori a quelle prescritte nei documenti contrattuali, o eseguito una lavorazione più accurata, non ha diritto ad aumento dei prezzi e la contabilità è redatta come se i materiali avessero le caratteristiche stabilite.

Nel caso sia stato autorizzato per ragioni di necessità o convenienza da parte del direttore dei lavori l'impiego di materiali o componenti aventi qualche carenza nelle dimensioni, nella consistenza o nella qualità, ovvero sia stata autorizzata una lavorazione di minor pregio, viene applicata una adeguata riduzione del prezzo in sede di contabilizzazione, sempre che l'opera sia accettabile senza pregiudizio e salve le determinazioni definitive dell'organo di collaudo.

Per quanto riguarda le modalità di esecuzione delle lavorazioni si dovrà fare riferimento alle indicazioni del presente Capitolato Speciale di Appalto unitamente alle descrizioni delle voci del computo metrico estimativo che devono intendersi integralmente richiamate ed alle indicazioni dei materiali e delle modalità di esecuzione riportate dall'impresa in sede di gara.

#### Art. 71 Provvista dei materiali

Se gli atti contrattuali non contengono specifica indicazione, l'appaltatore è libero di scegliere il luogo ove prelevare i materiali necessari alla realizzazione del lavoro, purché essi abbiano le caratteristiche prescritte dai documenti tecnici allegati al contratto. Le eventuali modifiche di tale scelta non comportano diritto al riconoscimento di maggiori oneri, né all'incremento dei prezzi pattuiti.

Nel prezzo dei materiali sono compresi tutti gli oneri derivanti all'appaltatore dalla loro fornitura a piè d'opera, compresa ogni spesa per eventuali aperture di cave, estrazioni, trasporto da qualsiasi distanza e con qualsiasi mezzo, occupazioni temporanee e ripristino dei luoghi.

A richiesta della Committenza l'appaltatore deve dimostrare di avere adempiuto alle prescrizioni della legge sulle espropriazioni per causa di pubblica utilità, ove contrattualmente siano state poste a suo carico, e di aver pagato le indennità per le occupazioni temporanee o per i danni arrecati.

#### Art. 72 Sostituzione dei luoghi di provenienza dei materiali previsti in contratto

L'appaltatore non può sostituire i luoghi di provenienza dei materiali, qualora indicati negli atti contrattuali, senza l'autorizzazione scritta del direttore dei lavori, che riporti l'espressa approvazione della Committenza.

#### Art. 73 Norme di riferimento



I materiali e le forniture da impiegare nella realizzazione delle opere devono rispondere alle prescrizioni contrattuali ed in particolare alle indicazioni del progetto esecutivo, e possedere le caratteristiche stabilite dalle leggi e dai regolamenti e norme UNI vigenti in materia, anche se non espressamente richiamate nel presente capitolato speciale d'appalto. In assenza di nuove ed aggiornate norme, il direttore dei lavori potrà riferirsi alle norme ritirate o sostitutive.

L'appaltatore è obbligato a prestarsi, in qualsiasi momento, ad eseguire od a far eseguire presso il laboratorio di cantiere, presso gli stabilimenti di produzione o presso gli Istituti autorizzati, tutte le prove prescritte dal presente capitolato speciale d'appalto o dalla direzione dei lavori, sui materiali impiegati o da impiegarsi, nonché sui manufatti, sia prefabbricati che realizzati in opera e sulle forniture in generale.

Il prelievo dei campioni, da eseguire secondo le norme regolamentari ed UNI vigenti, verrà effettuato in contraddittorio con l'impresa sulla base della redazione di verbale di prelievo.

#### Art. 74 Marcatura CE

I prodotti da costruzione per i quali, alla data del Contratto, sono state emanate norme armonizzate obbligatorie ai sensi della direttiva 89/106/CEE, dovranno essere conformi alle norme e riportare la marcatura CE.

#### Art. 75 Osservanza di leggi e norme tecniche

L'esecuzione dei lavori in appalto nel suo complesso è regolata dal presente capitolato speciale d'appalto e per quanto non in contrasto con esso o in esso non previsto e/o specificato, valgono le norme, le disposizioni ed i regolamenti appresso richiamati:

- **Legge 20 marzo 1865, n. 2248**, Legge sui lavori pubblici (All. F).
- **Regio decreto 27 luglio 1934, n. 1265**, Testo unico delle leggi sanitarie.
- **C.M. 5 maggio 1966, n. 2136**, Istruzioni sull'impiego delle tubazioni in acciaio saldate nella costruzione degli acquedotti.
- **D.M. 23 febbraio 1971**, Norme tecniche per gli attraversamenti e per i parallelismi di condotte e canali convoglianti liquidi e gas con ferrovie ed altre linee di trasporto.
- **C.M. 7 gennaio 1974, n. 11633**, Istruzioni per la progettazione delle fognature e degli impianti di trattamento delle acque di rifiuto.
- **Legge 2 febbraio 1974, n. 64**, Provvedimenti per le costruzioni con particolari prescrizioni per le zone sismiche.
- **C.M. 2 dicembre 1978, n. 102**, Disciplina igienica concernente le materie plastiche, gomme per tubazioni ed accessori destinati a venire in contatto con acqua potabile e da potabilizzare.
- **D.M. 24 novembre 1984**, Norme di sicurezza antincendio per il trasporto, la distribuzione, l'accumulo e l'utilizzazione del gas naturale con densità non superiore a 0,8.
- **D.M. 12 dicembre 1985**, Norme tecniche relative alle tubazioni.
- **C.M. 20 marzo 1986, n. 27291**, D.M. 12 dicembre 1985. Istruzioni relative alla normativa per le tubazioni.
- **Legge 9 gennaio 1989, n. 13**, Disposizioni per favorire il superamento e l'eliminazione delle barriere architettoniche negli edifici privati.
- **Legge 18 maggio 1989, n. 183**, Norme per il riassetto organizzativo e funzionale della difesa del suolo.
- **D.M. LL.PP. giugno 1989, n. 236**, Prescrizioni tecniche necessarie a garantire l'accessibilità, l'adattabilità e la visitabilità degli edifici privati e di edilizia residenziale pubblica, ai fini del superamento e dell'eliminazione delle barriere architettoniche.



- **Legge 5 marzo 1990, n. 46**, Norme per la sicurezza degli impianti.
- **Legge 9 gennaio 1991, n. 10**, Norme per l'attuazione del Piano energetico nazionale in materia di uso nazionale dell'energia, di risparmio energetico e di sviluppo delle fonti rinnovabili di energia.
- **D.P.R. 6 dicembre 1991, n. 447**, Regolamento di attuazione legge n. 46 del 1990, in materia di sicurezza degli impianti.
- **D.P.R. 26 agosto 1993, n. 412**, Regolamento recante norme per la progettazione, l'installazione, l'esercizio e la manutenzione degli impianti termici degli edifici ai fini del contenimento dei consumi di energia, in attuazione dell'art. 4, comma 4, della legge 9 gennaio 1991, n. 10.
- **D.Lgs. 30 aprile 1992, n. 285**, Nuovo codice della strada.
- **Legge 5 gennaio 1994, n. 36**, Disposizioni in materia di risorse idriche.
- **D.Lgs. 12 aprile 2006, n. 163**, Codice dei contratti pubblici relativi a lavori, servizi e forniture in attuazione delle direttive 2004/017/CE e 2004/18/CE
- **D.M. 9 gennaio 1996**, Norme tecniche per il calcolo, l'esecuzione ed il collaudo delle strutture in cemento armato, normale e precompresso e per le strutture metalliche.
- **D.P.C.M. 4 marzo 1996**, Disposizioni in materia di risorse idriche.
- **D.P.R. 24 luglio 1996, n. 503**, Regolamento recante norme per l'eliminazione delle barriere architettoniche negli edifici, spazi e servizi pubblici.
- **D.M. 8 gennaio 1997, n. 99**, Regolamento sui criteri e sul metodo in base ai quali valutare le perdite degli acquedotti e delle fognature.
- **C.M. 24 gennaio 1998, n. 105/UPP**, Nota esplicativa al D.M. 8 gennaio 1997, n. 99, recante: Regolamento sui criteri e sul metodo in base ai quali valutare le perdite degli acquedotti e delle fognature.
- **Dir.P.C.M. 3 marzo 1999**, Razionale sistemazione nel sottosuolo degli impianti tecnologici.
- **D.Lgs. 11 maggio 1999, n. 152**, Disposizioni sulla tutela delle acque dall'inquinamento e recepimento della direttiva 91/271/CEE concernente il trattamento delle acque reflue urbane e della direttiva 91/676/CEE relativa alla protezione delle acque dall'inquinamento provocato dai nitrati provenienti da fonti agricole.
- **D.P.R. 21 dicembre 1999, n. 554**, Regolamento di attuazione della Legge 11 febbraio 1994, n. 109 legge quadro in materia di lavori pubblici, e successive modificazioni.
- **D.M. 19 aprile 2000, n. 145**, Regolamento recante il capitolato generale d'appalto dei lavori pubblici, ai sensi dell'articolo 3, comma 5, della Legge 11 febbraio 1994, n. 109, e successive modificazioni.
- **C.M. 7 maggio 2001, n. 161/318/10**, Norme tecniche per la fabbricazione di tubi destinati alla costruzione di condotte per l'acqua – D.M. 12 dicembre 1985 – Chiarimenti.
- **D.P.R. 6 giugno 2001, n. 380**, Testo unico delle disposizioni legislative e regolamentari in materia edilizia.
- **Legge 1 agosto 2002, n. 166**, Disposizioni in materia di infrastrutture e trasporti.
- **D.Lgs. 22 gennaio 2004, n. 42**, Codice dei beni culturali e del paesaggio, ai sensi dell'art. 10 della Legge 6 luglio 2002, n. 137.
- **D.Lgs. 19 agosto 2005, n. 192**, Attuazione della direttiva 2002/91/CE relativa al rendimento energetico nell'edilizia.



In linea generale l'appaltatore avrà facoltà di sviluppare i lavori nel modo a lui più conveniente per darli perfettamente compiuti nel termine contrattuale purché, a giudizio della direzione dei lavori, ciò non riesca pregiudizievole alla buona riuscita delle opere ed agli interessi della Committenza. Questa si riserva ad ogni modo il diritto di stabilire la precedenza od il differimento di un determinato tipo di lavoro, o l'esecuzione entro un congruo termine perentorio, senza che l'appaltatore possa rifiutarsi o richiedere particolari compensi. In questo caso la disposizione della Committenza costituirà variante al programma dei lavori.

#### Art. 77 Impianto del cantiere

1. *Impianto di cantiere* - L'appaltatore dovrà provvedere all'impianto del cantiere non oltre il termine di 15 (quindici) giorni dalla data del verbale di consegna dei lavori.

2. *Vigilanza del cantiere* – Sono a carico dell'appaltatore gli oneri per la vigilanza e guardia del cantiere, diurna e notturna, e la custodia di tutti i materiali, impianti e mezzi d'opera esistenti nello stesso (siano essi di pertinenza dell'appaltatore, della Committenza o di altre ditte), nonché delle opere eseguite od in corso di esecuzione.

Tale vigilanza si intende estesa anche al periodo intercorrente tra l'ultimazione ed il collaudo provvisorio, salvo l'anticipata consegna delle opere alla Committenza e per le sole opere consegnate.

Sono altresì a carico dell'appaltatore gli oneri per la vigilanza e guardia del cantiere nei periodi di sospensione dei lavori, purché non eccedenti un quarto della durata complessiva prevista per l'esecuzione dei lavori stessi, e comunque quando non superino sei mesi complessivi.

Fermo restando l'obbligo della vigilanza nei periodi eccedenti i termini fissati in precedenza, ne verranno riconosciuti i maggiori oneri sempre che l'appaltatore non richieda ed ottenga di essere sciolto dal contratto.

3. *Capisaldi di livellazione* - Unitamente agli occorrenti disegni di progetto, in sede di consegna sarà fornito all'appaltatore l'elenco dei capisaldi di livellazione a cui si dovrà riferire nella esecuzione dei lavori. La verifica di tali capisaldi dovrà essere effettuata con tempestività, in modo che non oltre sette giorni dalla consegna possano essere segnalate alla direzione dei lavori eventuali difformità riscontrate.

L'appaltatore sarà responsabile della conservazione di capisaldi, che non potrà rimuovere senza preventiva autorizzazione.

4. *Locali per uffici e per le maestranze* - Sono a carico dell'appaltatore gli oneri per la fornitura di locali uso ufficio (in muratura o prefabbricati) idoneamente rifiniti e forniti dei servizi necessari alla permanenza ed al lavoro di ufficio della direzione dei lavori. Tale ufficio deve essere adeguatamente protetto da dispositivi di allarme e anti-intrusione, climatizzato nonché dotato di strumenti (fax, fotocopiatrice, computer, software, ecc.). I locali saranno realizzati nel cantiere od in luogo prossimo, stabilito od accettato dalla direzione dei lavori, la quale disporrà anche il numero degli stessi e le attrezzature di dotazione. Saranno inoltre idoneamente allacciati alle normali utenze (luce, acqua, fognatura, telefono).

Sono a carico dell'appaltatore gli oneri per la fornitura di locali e strutture di servizio per gli operai, quali tettoie, ricoveri, spogliatoi prefabbricati o meno, e la fornitura di servizi igienico-sanitari in numero adeguato.

Le spese per gli allacciamenti provvisori, e relativi contributi e diritti, dei servizi di acqua, elettricità, gas, telefono e fognature necessari per il funzionamento del cantiere e l'esecuzione dei lavori, nonché le spese di utenza e consumo relative ai predetti servizi.

5. *Fornitura di notizie statistiche sull'andamento dei lavori* - Sono a carico dell'appaltatore gli oneri per la fornitura di notizie statistiche sull'andamento dei lavori, per periodi quindicinali, a decorrere dal sabato immediatamente successivo alla consegna degli stessi, come di seguito:

5.1 numero degli operai impiegati, distinti nelle varie categorie, per ciascun giorno della quindicina, con le relative ore lavorative;



5.2 genere di lavoro eseguito nella quindicina giorni in cui non si è lavorato e cause relative. Dette notizie devono pervenire alla direzione dei lavori non oltre il mercoledì immediatamente successivo al termine della quindicina, stabilendosi una penale, per ogni giorno di ritardo, di euro 25,82.

6. *Oneri per pratiche amministrative* - Sono a carico dell'appaltatore gli oneri per le pratiche presso amministrazioni ed enti per permessi, licenze, concessioni, autorizzazioni per opere di presidio, occupazioni temporanee di suoli pubblici o privati, apertura di cave di prestito, uso di discariche, interruzioni provvisorie di pubblici servizi, attraversamenti, cautelamenti, trasporti speciali nonché le spese ad esse relative per tasse, diritti, indennità, canoni, cauzioni, ecc.

In difetto rimane ad esclusivo carico dell'appaltatore ogni eventuale multa o contravvenzione nonché il risarcimento degli eventuali danni.

#### Art. 78 Prevenzione infortuni

1. *Norme vigenti* - Nell'esecuzione dei lavori, anche se non espressamente richiamate, devono essere osservate le disposizioni delle seguenti norme:

- **Codice Civile, art. 2087**, Tutela delle condizioni di lavoro.
- **Decreto Legislativo n.81 del 9 aprile 2008**. Salute e Sicurezza nei luoghi di lavoro.
- **D.Lgs. 26 novembre 1999, n. 532**, Disposizioni in materia di lavoro notturno, a norma dell'articolo 17, comma 2, della legge 5 febbraio 1999 n. 25.
- **D.M. Salute 15 luglio 2003, n. 388**, Regolamento recante disposizioni sul pronto soccorso aziendale, in attuazione dell'articolo 15, comma 3, del decreto legislativo 19 settembre 1994, n. 626, e successive modificazioni.
- **Prescrizioni e linee guida** dei Vigili del Fuoco, dell'ISPESL, delle Aziende Unità Sanitarie Locali, dell'Ispettorato del Lavoro, ecc.

In generale devono essere rispettate le prescrizioni del piano di sicurezza e di coordinamento, del piano operativo e le indicazioni del coordinatore per l'esecuzione dei lavori e/o del direttore dei lavori.

2. *Accorgimenti antinfortunistici e viabilità* - L'appaltatore dovrà sottrarre alla viabilità il minor spazio possibile ed adottare i provvedimenti necessari a rendere sicuro il transito di veicoli e pedoni, nonché l'attività delle maestranze.

Fermi tutti gli obblighi e le responsabilità in materia di prevenzione degli infortuni, l'appaltatore risponde della solidità e stabilità delle armature di sostegno degli scavi ed è tenuto a rinnovare o rinforzare quelle parti delle opere provvisorie che risultassero deboli. L'efficienza delle armature dovrà essere verificata giornalmente. Per entrare ed uscire dalla fossa, si devono utilizzare apposite scale a pioli solidamente disposte, facendosi assoluto divieto di utilizzare gli sbatacchi.

L'appaltatore dovrà contornare, a suo esclusivo carico, tutti gli scavi mediante robusti parapetti, formati con tavole prive di chiodi sporgenti e di scheggiature, da mantenere idoneamente verniciate, ovvero con sbarramenti di altro tipo che garantiscano un'adeguata protezione. In vicinanza delle tranvie, e barriere devono essere tenute a distanza regolamentare, e comunque non inferiore a 80 cm dalle relative sedi.

In corrispondenza ai punti di passaggio dei veicoli ed agli accessi alle proprietà private, si costruiranno sugli scavi solidi ponti provvisori muniti di robusti parapetti e – quando siano destinati al solo passaggio di pedoni – di cartelli regolamentari di divieto di transito per i veicoli, collocati alle due estremità. La costruzione, il noleggio e il disfacimento di tali passaggi provvisori e delle loro pertinenze saranno compensati con gli appositi prezzi d'elenco.

3. *Attrezzature di pronto soccorso* - Sono a carico dell'appaltatore gli oneri per l'approntamento di locali adatti ed attrezzi per pronto soccorso ed infermeria, dotati di tutti i medicinali, gli apparecchi e gli accessori normalmente occorrenti, con particolare riguardo a quelli necessari nei casi di infortunio.



#### 4. *Dispositivi di protezione*

Per i dispositivi di protezione si rimanda alle seguenti norme:

- **UNI EN 340** – Indumenti di protezione. Requisiti generali.
- **UNI EN 341+ A1**– Dispositivi di protezione individuale contro le cadute dall'alto. Dispositivi di discesa.
- **UNI EN 352-1** – Protettori auricolari. Requisiti di sicurezza e prove. Cuffie.
- **UNI EN 353-1** – Dispositivi di protezione individuale contro le cadute dall'alto. Dispositivi anticaduta di tipo guidato su una linea di ancoraggio rigida.
- **UNI EN 353-2** – Dispositivi di protezione individuale contro le cadute dall'alto. Dispositivi anticaduta di tipo guidato su una linea di ancoraggio flessibile.
- **UNI EN 354** – Dispositivi di protezione individuale contro le cadute dall'alto. Cordini.
- **UNI EN 355** – Dispositivi di protezione individuale contro le cadute dall'alto. Assorbitori di energia.
- **UNI EN 358** – Dispositivi individuali per il posizionamento sul lavoro e la prevenzione delle cadute dall'alto.

Sistemi di posizionamento sul lavoro.

- **UNI EN 360** – Dispositivi di protezione individuale contro le cadute dall'alto. Dispositivi anticaduta di tipo retrattile.
- **UNI EN 361** – Dispositivi di protezione individuale contro le cadute dall'alto. Imbracature per il corpo.
- **UNI EN 362** – Dispositivi di protezione individuale contro le cadute dall'alto. Connettori.
- **UNI EN 363** – Dispositivi di protezione individuale contro le cadute dall'alto. Sistemi di arresto caduta.
- **UNI EN 364** – Dispositivi di protezione individuale contro le cadute dall'alto. Metodi di prova.
- **UNI EN 365** – Dispositivi di protezione individuale contro le cadute dall'alto. Requisiti generali per le istruzioni per l'uso e la marcatura.
- **UNI EN 367** – Indumenti di protezione. Protezione contro il calore e le fiamme. Metodo di prova: Determinazione della trasmissione di calore mediante esposizione a una fiamma.

#### Art. 79 *Provvedimenti contro la trasmissione dei rumori e delle vibrazioni dovute agli impianti*

In linea generale gli impianti dovranno essere realizzati in modo da non generare negli ambienti occupati ed all'esterno livelli sonori inaccettabili. In particolare il livello sonoro non dovrà superare il valore indicato dalla normativa vigente.

Anche nei locali tecnici il livello sonoro determinato dagli apparecchi non dovrà in ogni caso superare il valore

ammesso dovranno essere presi tutti i provvedimenti per rientrare nel limite prescritto. Nel caso in cui il rumore trasmesso dai locali tecnici ai locali circostanti superi il valore massimo di rumorosità. I provvedimenti potranno essere :

- giunti antivibranti sulle apparecchiature;
- cuffie afoniche;
- guarnizioni in neoprene sui collari di fissaggio delle tubazioni, canali ecc;
- gli attraversamenti di solette e pareti saranno realizzati in modo tale da impedire la trasmissione di rumori o vibrazioni alla struttura, prevedendo ad esempio guaine adeguate;



- per evitare i rumori derivanti dalle dilatazioni delle tubazioni dovranno prevedersi dispositivi di dilatazione con supporti che consentano tutti i possibili spostamenti;
- sui canali dovranno essere previsti adeguati tronchi afonici e/o silenziatori;
- le sospensioni delle tubazioni dovranno essere effettuate mediante supporti a molla;
- tutte le apparecchiature con organi in movimento che possono causare delle vibrazioni saranno munite di supporti e giunti antivibranti;
- tutte le apparecchiature gruppi frigoriferi, elettropompe, ventilatori, che possono trasmettere vibrazioni saranno installate su supporti antivibranti del tipo a molla.

#### Art. 80 Laboratorio di cantiere

Sono a carico dell'appaltatore gli oneri per l'approntamento di un laboratorio di cantiere fisso o mobile e con le necessarie attrezzature, che la Committenza ritenesse di istituire, nonché le spese per il personale addetto.

#### Art. 81 Analisi, prove sui materiali e verifiche tecniche

Gli accertamenti di laboratorio e le verifiche tecniche obbligatorie, ovvero specificamente previsti dal presente capitolato, sono disposti dalla direzione dei lavori o dall'organo di collaudo, imputando la spesa a carico delle somme a disposizione accantonate a tale titolo nel quadro economico. Per le stesse prove la direzione dei lavori provvede al prelievo del relativo campione ed alla redazione di apposito verbale di prelievo; la certificazione effettuata dal laboratorio prove materiali riporta espresso riferimento a tale verbale.

In tale caso, l'appaltatore sarà tenuto a corrispondere direttamente, ai laboratori incaricati dell'esecuzione delle prove o degli accertamenti, ritirandone formale quietanza, le somme che la direzione dei lavori gli abbia autorizzato di pagare, in base a regolari note o fatture.

Le anticipazioni corrisposte per tali prestazioni, comprensivi di eventuali interessi, saranno accreditati all'appaltatore sul primo stato d'avanzamento emesso successivamente alla loro effettuazione.

La direzione dei lavori o l'organo di collaudo possono disporre ulteriori prove ed analisi ancorché non prescritte dal presente capitolato, ritenute necessarie per stabilire l'idoneità dei materiali o dei componenti. Le relative spese sono poste a carico dell'appaltatore.

Sono a carico dell'appaltatore gli oneri per la conservazione dei campioni fino al collaudo, muniti di sigilli controfirmati dalla direzione e dall'appaltatore, in idonei locali o negli uffici direttivi.

#### Art. 82 Studi preliminari e modalità delle prove di laboratorio e in sito

L'impresa indicherà alla direzione dei lavori i materiali terrosi che essa ritiene più idonei al particolare impiego, sia per componenti che per granulometria, scegliendoli tra quelli del tipo sabbiosogliaioso con moderato tenore di limo ed argilla.

La direzione dei lavori in seguito all'esito delle prove di laboratorio su detti materiali o su altri di propria scelta, designerà la provenienza e la composizione del terreno da approvvigionare.

Per l'accettazione del terreno saranno richiesti i risultati delle prove di bagnoasciuga e, ove le condizioni climatiche lo richiedano, di congelamento ripetute.

Le prove preliminari che si richiedono sono le seguenti:

- prove per la determinazione delle caratteristiche fisiche dell'aggregato (analisi granulometrica);
- prove per la determinazione della densità massima e dell'umidità ottima del terreno;
- prove per la determinazione dell'umidità e della densità massima della miscela terra-legante;



- prove per la determinazione delle caratteristiche di accettazione del cemento secondo le norme vigenti;
- prove ripetute di bagno-asciuga e del congelamento per la determinazione del comportamento della miscela all'azione degli agenti atmosferici.

L'impresa durante l'esecuzione dei lavori provvederà ad eseguire a proprie cure e spese, presso il laboratorio di cantiere e presso laboratori ufficiali, periodiche prove di controllo e tutte quelle che la direzione dei lavori riterrà opportune.

Le caratteristiche granulometriche cui dovrà rispondere la miscela di stabilizzazione, saranno determinate periodicamente mediante prove di laboratorio del terreno da impiegare, ed approvate dalla direzione dei lavori.





## Capo 2 Scavi e riporti

### Art. 83 Scavi

1. *Definizioni e classificazioni* - I movimenti di terra comprendono le seguenti categorie di lavoro:

- Diserbamento e scoticamento;
- Scavi;
- Rinterri;
- Rilevati;
- Trincee;
- Dune, colline artificiali, ritombamenti.

Nei paragrafi seguenti sono definite le prescrizioni relative a ciascuna categoria di lavoro nonché le prescrizioni ed oneri di carattere generale ed i controlli da eseguire.

2. *Generalità* – Gli scavi in genere per qualsiasi lavoro, a mano o con mezzi meccanici, dovranno essere eseguiti secondo i disegni di progetto e la relazione geologica e geotecnica di cui al D.M. 11 marzo 1988 e Circ. Min. LL.PP.24 settembre 1988, n. 30483, nonché secondo le particolari prescrizioni che saranno date all'atto esecutivo dalla Direzione dei lavori.

Per scavo s'intende l'enucleazione, rimozione e trasporto di terreni di qualsiasi natura e di materiali litoidi che rientrino nelle seguenti categorie :

- terreni vegetali ed organici, suoli, riporti artificiali di varia natura
- terreni sciolti e granulari anche se addensati o con modesta cementazione
- terreni coesivi, a comportamento plastico, in formazioni spazialmente omogenee, o alternati a modesti livelli di materiale granulare cementato
- materiali litoidi alterati nonché masse rocciose fessurate, con orientamento non preferenziale delle fessure con separazione della massa in blocchi di dimensione non superiore ad un metro cubo, non cementati. Si intendono materiali litoidi quei materiali rocciosi coerenti e compatti che debbono necessariamente essere scavati con l'ausilio di macchine ad azione demolitrice, ripper, demolitori, fioretti, martelli pneumatici, cunei idraulici, miscele espansive, etc.....Sono comprese anche le rocce in strati alternati nelle quali la presenza di fessurazioni e/o alterazioni non rechi pregiudizio alla compattezza dell'intera massa , ovvero con presenza di cemento, di consistenza litoide, nelle fessure.

3. *Scavi in genere* – Gli scavi potranno essere eseguiti a mano, con mezzi meccanici.

Nella esecuzione dei lavori di scavo l'APPALTATORE dovrà farsi carico delle prescrizioni e degli oneri di seguito elencati a titolo descrittivo e non limitativo:

- Rifinire il fondo e le pareti dello scavo non provvisoriale secondo quote e pendenze di progetto. L'appaltatore avrà cura che il fondo dello scavo sia compattato secondo le indicazioni del progetto
- Segnalare l'avvenuta ultimazione degli scavi, per eventuale ispezione da parte della DIREZIONE LAVORI. Nel caso in cui questa prassi non venisse rispettata la DIREZIONE LAVORI potrà richiedere all'APPALTATORE di rimettere a nudo le parti occultate senza che questi abbia diritto al riconoscimento di alcun maggior onere.
- Provvedere alla demolizione e/o rimozione dei trovanti di qualsiasi natura e dimensione provvedendo altresì alla frantumazione dei materiali non trasportabili e/o non riutilizzabili.
- Eseguire, ove previsto dai documenti di progetto e/o richiesto dalla DIREZIONE LAVORI, scavi campione con prelievo di saggi e/o effettuazione di prove in sito ed analisi di laboratorio.



- Provvedere a propria cura e spese allo smaltimento in discarica autorizzata del materiale scavato non riutilizzato o non riutilizzabile;
- Provvedere al carico, trasporto e scarico del materiale proveniente dagli scavi che l'APPALTATORE intendesse riutilizzare, purché idoneo. E' inteso incluso anche l'eventuale onere per il reperimento di idonee aree di stoccaggio, eventualmente indicate dalla DIREZIONE LAVORI, il deposito ordinato e la ripresa dei materiali.
- Recintare e apporre sistemi di segnaletica diurna e notturna alle aree di scavo.
- Provvedere, con qualsiasi sistema (paratie, palancole, sbatacchiature, puntellamenti, armature a cassa chiusa, etc.), al contenimento delle pareti degli scavi in accordo a quanto prescritto dai documenti di progetto, nel rispetto del piano di sicurezza ed in conformità alle norme di sicurezza.
- Adottare tutte le cautele necessarie (indagini preliminari, sondaggi, scavi campioni, etc.) per evitare il danneggiamento di manufatti e reti interrato di qualsiasi natura; inclusa, ove necessario la temporanea deviazione ed il tempestivo ripristino delle opere danneggiate o temporaneamente deviate.
- Provvedere ad un adeguato drenaggio per evitare accumuli d'acqua nel fondo dello scavo, nonché ad aggotamento dell'acqua ove si rendesse necessario.
- L'APPALTATORE dovrà mantenere durante i lavori tutti i drenaggi funzionanti in modo da assicurare la fuoriuscita dell'acqua. I danni al lavoro conseguenti a infiltrazioni d'acqua dovute alla mancata realizzazione di idonei drenaggi dovranno essere immediatamente rimediati dall'APPALTATORE a sue spese.
- Prima di intraprendere i lavori di scavo, l'Appaltatore è tenuto ad assicurarsi presso la Direzione Lavori, presso gli Uffici Tecnici Pubblici e presso le aziende proprietarie di reti di urbanizzazione, sulla presenza nell'area di intervento di manufatti, reti, tubazioni, cavidotti, pozzetti, o qualsiasi altro elemento interrato, quindi individuarne la posizione tramite rilievi, apparecchiatura elettromagnetica, o sondaggi manuali.
- Dopo aver eseguito il tracciamento, l'Appaltatore procederà alle operazioni di scavo con i mezzi adeguati (in base ai tempi programmati, tipologia e volume di scavo, ecc...) il materiale di scavo dovrà essere accumulato sul fianco della trincea se non vi è lo spazio disponibile, asportato e riportato in tempi successivi, se necessario, avendo cura di mantenere separate le diverse tipologie di materiale scavato.
- Nei lavori di scavo l'Appaltatore dovrà procedere facendo in modo che i cigli e le scarpate vengano eseguite a regola d'arte per dare il profilo e la sagomatura dei luoghi corrispondente a quanto prescritto negli elaborati progettuali, o quanto disposto dalla Direzione Lavori.
- L'Appaltatore è tenuto a compiere a sue spese, durante l'esecuzione dei lavori, fino al collaudo, le occorrenti opere di manutenzione delle scarpate.
- L'Appaltatore resta totalmente responsabile di eventuali danni alle persone ed alle cose, nel caso di frane o smottamenti, verificatisi nei luoghi di scavo, con l'obbligo del ripristino del sito stesso in base alle prescrizioni della Direzione Lavori.
- Nel caso si dovessero incontrare ostacoli naturali di rilevante dimensione o importanza (cavi, fognature, tubazioni, reperti archeologici, ecc..), di cui non si conosceva l'esistenza, l'impresa dovrà interrompere i lavori e chiedere istruzioni alla Direzione Lavori.
- Qualora fossero eseguiti maggiori scavi, oltre a quelli strettamente necessari per la formazione dell'opera, essi non saranno compensati all'impresa che dovrà inoltre provvedere a sua cura e spese al successivo riempimento del vuoto, con materiale adatto, ed al costipamento di quest'ultimo.
- Nel caso si debbano compiere scavi con una profondità superiore ai 2,5 m e/o scarpata di scavo con inclinazione maggiore di 1:1, la parete dello scavo dovrà essere armata con una



struttura metallica o in legno, alla cui progettazione strutturale dovrà provvedere l'Appaltatore e quindi sottoporla all'approvazione della Direzione Lavori.

- Dopo la posa dei tubi, cavidotti, drenaggi o altro all'interno degli scavi questi andranno rinterrati prestando attenzione che l'elemento da interrare resti sul fondo dello scavo nella posizione corretta (senza torsioni, piegature, ecc. ). Il terreno per il rinterro dovrà essere asciutto, fine, privo di inerti o di zolle, posato in strati di 20 – 25 cm, costipati manualmente dall'operatore. 10-15 cm al di sopra delle tubazioni o cavidotti andrà posata una striscia plastica adagiata in orizzontale, ben distesa di colori vivaci, larga almeno 5 cm, su cui è indicata la tipologia di elemento sottostante.
- Il terreno scavato dovrà essere rimesso nell'escavazione lasciando una leggera baulatura superficiale che si assesterà nel tempo o con le successive lavorazioni.
- L'appaltatore prima di eseguire gli scavi o gli sbancamenti previsti deve verificare la presenza di eventuali scavi precedenti, tubazioni di acqua, gas e fognature, cavi elettrici e telefonici, cavità sotterranee, ecc., eventualmente non indicati (o erroneamente indicati) negli elaborati progettuali esecutivi, in modo da potere impiegare i mezzi idonei per l'esecuzione dei lavori in appalto.
- Il cantiere dovrà essere delimitato da recinzione in rete metallica fissata con paletti di ferro o legno, infissi nel terreno o in plinti in calcestruzzo.
- Durante i lavori deve essere assicurata nei cantieri la viabilità delle persone e dei veicoli.
- Le rampe di accesso al fondo degli scavi di splateamento o di sbancamento devono avere una carreggiata solida, atta a resistere al transito dei mezzi di trasporto di cui è previsto l'impiego, ed una pendenza adeguata alla possibilità dei mezzi stessi. La larghezza delle rampe deve essere tale da consentire un franco di almeno 70 cm, oltre la sagoma di ingombro del veicolo.
- Qualora nei tratti lunghi il franco sia limitato ad un solo lato, devono essere realizzate piazzuole o nicchie di rifugio ad intervalli non superiori a 20,00 m lungo l'altro lato.
- I viottoli e le scale con gradini ricavati nel terreno o nella roccia devono essere provvisti di parapetto nei tratti prospicienti il vuoto quando il dislivello superi i 2,00 m.
- Le alzate dei gradini ricavati in terreno friabile devono essere sostenute, ove occorra, con tavole e paletti robusti.
- Alle vie di accesso ed ai punti pericolosi non proteggibili devono essere apposte segnalazioni opportune e devono essere adottate le precauzioni necessarie per evitare la caduta di gravi dal terreno a monte dei posti di lavoro.

4. *Splateamento e sbancamento* - Nei lavori di scavo eseguiti con mezzi meccanici deve essere vietata la presenza degli operai nel campo di azione dell'escavatore e sul ciglio del fronte di attacco.

Il posto di manovra dell'addetto all'escavatore, quando questo non sia munito di cabina metallica, deve essere protetto con solido riparo. Ai lavoratori deve essere fatto esplicito divieto di avvicinarsi alla base della parete di attacco e, in quanto necessario in relazione all'altezza dello scavo o alle condizioni di accessibilità del ciglio della platea superiore, la zona superiore di pericolo deve essere almeno delimitata mediante opportune segnalazioni spostabili col proseguire dello scavo.

5. *Scavi delle trincee, coordinamento altimetrico e rispetto delle livellette per la posa in opera delle tubazioni* - Gli scavi per la posa in opera delle tubazioni devono essere costituiti da tratte rettilinee (livellette) raccordate da curve. Qualora fossero necessarie deviazioni, si utilizzeranno i pezzi speciali di corrente produzione o loro combinazioni delle specifiche tubazioni. L'andamento serpeggiante, sia nel senso altimetrico sia planimetrico, dovrà essere quanto più possibile evitato.

La larghezza degli scavi dovrà essere tale da garantire la migliore esecuzione delle operazioni di posa in opera in rapporto alla profondità, alla natura dei terreni, ai diametri delle tubazioni ed ai tipi di giunti da eseguire.



In corrispondenza delle giunzioni dei tubi e dei pezzi speciali devono praticarsi, entro lo scavo, bocchette o nicchie allo scopo di facilitare l'operazione di montaggio.

L'appaltatore ha l'obbligo di effettuare, prima dell'inizio dei lavori, il controllo ed il coordinamento delle quote altimetriche delle fognature esistenti alle quali la canalizzazione da costruire dovrà eventualmente collegarsi.

Qualora, per qualunque motivo, si rendessero necessarie modifiche alle quote altimetriche di posa delle condotte od ai salti di fondo, prima dell'esecuzione dei relativi lavori, sarà necessaria l'autorizzazione della direzione dei lavori.

In caso di inosservanza a quanto prescritto e per le eventuali variazioni non autorizzate della pendenza di fondo e delle quote altimetriche, l'appaltatore dovrà, a propria cura e spese, apportare tutte quelle modifiche alle opere eseguite che, a giudizio della direzione dei lavori, si rendessero necessarie per garantire la funzionalità delle opere in appalto.

Non sono ammesse contropendenze o livellette in piano: eventuali errori d'esecuzione della livelletta che, a giudizio insindacabile della direzione dei lavori o del collaudatore, siano giudicati accettabili in quanto non pregiudicano la funzionalità delle opere, non daranno luogo all'applicazione di oneri a carico dell'appaltatore.

Qualora invece detti errori di livelletta, a giudizio insindacabile della direzione dei lavori o del collaudatore, dovessero pregiudicare la funzionalità delle opere, si applicheranno le penali previste dal presente capitolato.

Le radici degli alberi in corrispondenza della trincea nella zona interessata all'attraversamento della condotta devono essere accuratamente eliminate.

5.1. *Attraversamenti di manufatti* - Nel caso si debbano attraversare dei manufatti, deve assolutamente evitarsi di murare le tubazioni negli stessi, in quanto ciò potrebbe provocare la rottura dei tubi agli incastri in dipendenza degli inevitabili anche lievi assestamenti delle tubazioni e del manufatto. Bisogna invece provvedere alla creazione di un certo spazio fra muratura e tubo fasciando quest'ultimo per tutto lo spessore del manufatto con cartone ondulato o cemento plastico.

Ad ogni modo è sempre buona norma installare un giunto immediatamente a monte ed uno immediatamente a valle del tratto di tubazione che attraversa la parete del manufatto; eventuali cedimenti saranno così assorbiti dall'elasticità dei giunti più prossimi.

5.2. *Interferenze con servizi pubblici sotterranei* – Prima dell'inizio dei lavori di scavo, sulla scorta dei disegni di progetto e/o mediante sopralluoghi con gli incaricati degli uffici competenti, si devono determinare con esattezza i punti dove la canalizzazione interferisce con servizi pubblici sotterranei (condutture per acqua e gas, cavi elettrici, telefonici e simili, nonché manufatti in genere).

Nel caso di intersezione, i servizi interessati devono essere messi a giorno ed assicurati solo alla presenza di incaricati degli uffici competenti. In ogni caso, appena venga scoperto un condotto non in precedenza segnalato, appartenente ad un servizio pubblico sotterraneo, o si verifichi un danno allo stesso durante i lavori, l'appaltatore dovrà avvertire immediatamente l'Ufficio competente.

I servizi intersecati devono essere messi a giorno mediante accurato scavo a mano, fino alla quota di posa della canalizzazione, assicurati mediante un solido sistema di puntellamento nella fossa e – se si tratta di acquedotti – protetti dal gelo nella stagione invernale, prima di avviare i lavori generali di escavazione con mezzi meccanici.

Le misure di protezione adottate devono assicurare stabilmente l'esercizio dei servizi intersecati.

Qualora ciò non sia possibile, su disposizione della direzione dei lavori, sentiti gli uffici competenti, si provvederà a deviare dalla fossa i servizi stessi.

Saranno a carico della stazione appaltante esclusivamente le spese occorrenti per quegli spostamenti dei pubblici servizi che, a giudizio della direzione dei lavori, risultino strettamente indispensabili. Tutti gli oneri che l'impresa dovrà sostenere per le maggiori difficoltà, derivanti ai lavori a causa dei servizi stessi, si intendono già remunerati dai prezzi stabiliti dall'elenco per l'esecuzione degli scavi.



6. *Impiego di esplosivi* - L'uso di esplosivi per l'esecuzione di scavi è vietato.

7. *Deposito di materiali in prossimità degli scavi* - E' vietato, secondo le prescrizioni dell'art. 14 del D.P.R. 7 gennaio 1956, n. 164, costituire depositi di materiali presso il ciglio degli scavi, soprattutto se privi delle necessarie armature, in quanto il materiale accumulato può esercitare pressioni tali da provocare frane.

Qualora tali depositi siano necessari per le condizioni del lavoro, si deve provvedere alle necessarie puntellature.

8. *Presenza di gas negli scavi* - Quando si eseguono lavori entro pozzi, fogne, cunicoli, camini e fosse in genere, come stabilisce l'art. 15 del D.P.R. 7 gennaio 1956, n. 164, devono essere adottate idonee misure contro i pericoli derivanti dalla presenza di gas o vapori tossici, asfissianti, infiammabili o esplosivi, specie in rapporto alla natura geologica del terreno o alla vicinanza di fabbriche, depositi, raffinerie, stazioni di compressione e di decompressione, metanodotti e condutture di gas, che possono dar luogo ad infiltrazione di sostanze pericolose.

Quando sia accertata o sia da temere la presenza di gas tossici, asfissianti o l'irrespirabilità dell'aria ambiente e non sia possibile assicurare un'efficiente aerazione ed una completa bonifica, i lavoratori devono essere provvisti di apparecchi respiratori, ed essere muniti di cintura di sicurezza con bretelle passanti sotto le ascelle collegate a funi di salvataggio, le quali devono essere tenute all'esterno dal personale addetto alla sorveglianza. Questo deve mantenersi in continuo collegamento con gli operai all'interno ed essere in grado di sollevare prontamente all'esterno il lavoratore colpito dai gas. Possono essere adoperate le maschere respiratorie, in luogo di autorespiratori, solo quando, accertate la natura e la concentrazione dei gas o vapori nocivi o asfissianti, esse offrano garanzia di sicurezza e sempre che sia assicurata un'efficace e continua aerazione.

Quando è stata accertata la presenza di gas infiammabili o esplosivi, deve provvedersi alla bonifica dell'ambiente mediante idonea ventilazione; deve inoltre vietarsi, anche dopo la bonifica, se siano da temere emanazioni di gas pericolosi, l'uso di apparecchi a fiamma, di corpi incandescenti e di apparecchi comunque suscettibili di provocare fiamme o surriscaldamenti atti ad incendiare il gas.

Nei casi sopra previsti i lavoratori devono operare in abbinamento nell'esecuzione dei lavori.

9. *Divieti per l'appaltatore dopo l'esecuzione degli scavi* - L'appaltatore dopo l'esecuzione degli scavi non può iniziare l'esecuzione delle opere, prima che la direzione dei lavori abbia verificato la rispondenza geometrica degli scavi o sbancamenti alle prescrizioni del progetto esecutivo e l'eventuale successiva verifica geologica e geotecnica del terreno di fondazione.

10. *Sistemazione di strade, accessi e ripristino passaggi* - Sono a carico dell'appaltatore gli oneri per la sistemazione delle strade e dei collegamenti esterni ed interni, la collocazione, ove necessario di ponticelli, andatoie, rampe, scalette di adeguata portanza e sicurezza.

Prima di dare inizio ai lavori di sistemazione, varianti, allargamenti ed attraversamenti di strade esistenti, l'impresa è tenuta ad informarsi se eventualmente nelle zone nelle quali ricadono i lavori stessi esistono cavi sotterranei (telefonici, telegrafici, elettrici) o condutture (acquedotti, gasdotti, fognature). In caso affermativo l'impresa dovrà comunicare agli enti proprietari di dette opere (Enel, Telecom., P.T., comuni, consorzi, società, ecc.) la data presumibile dell'esecuzione dei lavori nelle zone interessate, chiedendo altresì tutti quei dati (ubicazione, profondità, ecc.) necessari al fine di eseguire tutti i lavori con quelle cautele opportune per evitare danni alle opere su accennate.

Il maggior onere al quale l'impresa dovrà sottostare per l'esecuzione dei lavori in dette condizioni si intende compreso e compensato con i prezzi di elenco.

Qualora, nonostante le cautele usate, si dovessero manifestare danni ai cavi o alle condotte, l'impresa dovrà procedere a darne immediato avviso mediante telegramma sia agli enti proprietari delle strade che agli enti proprietari delle opere danneggiate oltreché, naturalmente, alla direzione dei lavori.

Rimane stabilito ben fissato che nei confronti dei proprietari delle opere danneggiate l'unica responsabile rimane l'impresa, restando del tutto estranea l'amministrazione e la direzione dei lavori da qualsiasi vertenza, sia essa civile che penale.



Fanno comunque carico all'amministrazione gli oneri relativi a spostamenti temporanei e/o definitivi di cavi o condotte che si rendessero necessari.

11. *Allontanamento delle acque superficiali o di infiltrazione* - Sono a carico dell'appaltatore gli oneri per l'esaurimento delle acque superficiali o di infiltrazione concorrenti nei cavi e l'esecuzione di opere provvisoriale per lo scolo e la deviazione preventiva di esse dalle sedi stradali o dal cantiere, in generale.

12. *Proprietà degli oggetti ritrovati* - La stazione appaltante, salvi i diritti che spettano allo Stato a termini di legge, si riserva la proprietà degli oggetti di valore e di quelli che interessano la scienza, la storia, l'arte o l'archeologia o l'etnologia, compresi i relativi frammenti, che si rinverranno nei fondi occupati per l'esecuzione dei lavori e per i rispettivi cantieri e nella sede dei lavori stessi. L'appaltatore dovrà pertanto consegnarli alla stazione appaltante, che gli rimborserà le spese incontrate per la loro conservazione e per le speciali operazioni che fossero state espressamente ordinate al fine di assicurarne l'incolumità ed il diligente recupero.

Qualora l'appaltatore, nella esecuzione dei lavori, scopra ruderi monumentali, deve darne subito notizia al direttore dei lavori e non può demolirli né alterarli in qualsiasi modo senza il preventivo permesso del direttore stesso.

L'appaltatore deve denunciare immediatamente alle forze di pubblica sicurezza il rinvenimento di sepolcri, tombe, cadaveri e scheletri umani, ancorché attinenti pratiche funerarie antiche, nonché il rinvenimento di cose, consacrate o meno, che formino o abbiano formato oggetto di culto religioso o siano destinate all'esercizio del culto o formino oggetto della pietà verso i defunti. L'appaltatore dovrà altresì darne immediata comunicazione al direttore dei lavori, che potrà ordinare adeguate azioni per una temporanea e migliore conservazione, segnalando eventuali danneggiamenti all'autorità giudiziaria.

13. *Prescrizioni tecniche*

13.1 *Requisiti per materiali e componenti* - Non vi sono materiali approvvigionati dall'impresa.

13.2 *Modalità di prova, controllo, collaudo* - Il Direttore dei lavori provvederà a verificare le quote dei piani di scavo rispetto al piano di campagna, e le quote orizzontali rispetto alle picchettazioni predisposte al piano di campagna in luoghi non interessati degli scavi.

13.3 *Norme di misurazione*

La misurazione degli scavi verrà effettuata nei seguenti modi: gli scavi in trincea saranno computati per un volume uguale a quello risultante dal prodotto della superficie della sezione di scavo per la lunghezza del tratto in progetto;

Al volume così calcolato si applicheranno i vari prezzi fissati nell'elenco per tali scavi; vale a dire che essi saranno valutati sempre come eseguiti a pareti verticali, ritenendosi già compreso e compensato col prezzo unitario di elenco ogni maggiore scavo.

Tuttavia per gli scavi di fondazione da eseguire con impiego di casseri, paratie o simili strutture, sarà incluso nel volume di scavo per fondazione anche lo spazio occupato dalle strutture stesse.

14. Oltre che per gli obblighi particolari emergenti dal presente articolo, con i prezzi d'elenco per gli scavi in genere l'Appaltatore deve ritenere compensato per tutti gli oneri che esso dovrà incontrare:

- per il taglio e lo scavo con qualsiasi mezzo delle materie sia asciutte che bagnate, di qualsiasi consistenza ed anche in presenza d'acqua;
- per paleggi, innalzamento, carico, trasporto e scarico a rinterro o a rifiuto entro i limiti previsti in elenco prezzi, sistemazione delle materie di rifiuto, deposito provvisorio e successiva ripresa;
- per la regolazione delle scarpate o pareti, per lo spianamento del fondo, per la formazione di gradoni, attorno e sopra le condotte di acqua od altre condotte in genere, e sopra le fognature o drenaggi secondo le sagome definitive di progetto;



- per puntellature, sbadacchiature e armature di qualsiasi importanza e genere secondo tutte le prescrizioni contenute nel presente Capitolato, compresi le composizioni, scomposizioni, estrazioni ed allontanamento, nonché sfridi, deterioramenti, perdite parziali o totali del legname o dei ferri;
- per impalcature, ponti e costruzioni provvisorie, occorrenti sia per il trasporto delle materie di scavo sia per la formazione di rilevati, per passaggi, attraversamenti, ecc.;
- per ogni altra spesa necessaria per l'esecuzione completa degli scavi.

#### Art. 84 Rinterri

1. Per rinterri si intendono:

- la bonifica di zone di terreno non adeguato, al disotto del piano di posa di manufatti, delle trincee e dei rilevati, effettuata mediante sostituzione dei terreni del sottosuolo con materiale idoneo o mediante il trattamento degli stessi con calce;
- il riempimento di scavi provvisori eseguiti per la realizzazione di fondazioni, muri, spalle, cunicoli, pozzetti, e quanto altro;
- la sistemazione superficiale eseguita con o senza apporto di materiale.

2. Nella effettuazione dei rinterri l'appaltatore dovrà attenersi alle seguenti prescrizioni ed oneri:

- La bonifica del terreno dovrà essere eseguita quando prevista dal progetto, e ogni qualvolta nel corso dei lavori si dovessero trovare delle zone di terreno non idoneo (per es. un terreno altamente compressibile, non compatto, dotato di scadenti caratteristiche meccaniche o contenente notevoli quantità di sostanze organiche) e/o comunque non conforme alle specifiche di progetto o a prescrizioni contrattuali.
- La bonifica dovrà essere eseguita utilizzando i seguenti materiali; con riferimento alla classifica CNR-UNI 10006:
  - A1, A2, A3 se proveniente da cave di prestito;
  - A1, A2, A3, A4 se proveniente dagli scavi.
- Il materiale dovrà essere messo in opera a strati di spessore non superiore a 50 cm (materiale sciolto); per il materiale dei gruppi A2 ed A4 gli strati dovranno avere spessore non superiore a 30 cm (materiale sciolto). Dopo la compattazione, il valore della densità secca (AASHTO Modificata CNRBU n. 69) dovrà essere almeno pari a quello previsto per le diverse tipologie di opere in terra; il modulo di deformazione misurato mediante prova di carico su piastra, al primo ciclo di carico nell'intervallo 0.05 MPa – 0.15 MPa, non dovrà essere inferiore a quello previsto per le diverse tipologie di opere in terra; infine il rapporto dei moduli del 1° e 2° ciclo dovrà essere non inferiore a 0.60 (CNR- BU n. 146).
- Nel caso in cui la bonifica di zone di terreno debba essere eseguita in presenza d'acqua, l'appaltatore dovrà provvedere ai necessari emungimenti per mantenere costantemente asciutta la zona di scavo da bonificare fino ad ultimazione dell'attività stessa; per il rinterro dovrà essere utilizzato materiale selezionato appartenente esclusivamente ai gruppi A1, A2-4 ed A3 (UNI CNR 10006).
- Il rinterro degli scavi relativi a fondazioni e manufatti in calcestruzzo dovrà essere effettuato con materiale idoneo opportunamente compattato, secondo le prescrizioni del progetto. Per qualunque opera di rinterro, ovvero per riempire i vuoti tra le pareti degli scavi e le murature, o da addossare alle murature, e fino alle quote prescritte dalla Direzione dei lavori, si impiegheranno in generale, e, salvo quanto segue, fino al loro totale esaurimento, tutte le materie provenienti dagli scavi di qualsiasi genere eseguiti per quel cantiere, in quanto disponibili e adatte, a giudizio della Direzione dei lavori, per la formazione dei rilevati.



- Quando venissero a mancare in tutto o in parte i materiali di cui sopra, si preleveranno le materie occorrenti ovunque l'Appaltatore crederà di sua convenienza, purché i materiali siano riconosciuti idonei dalla Direzione dei lavori.
- Per i rinterri a tergo delle spalle, si dovranno sempre impiegare materie sciolte, o ghiaiose restando vietato in modo assoluto l'impiego di quelle argillose e, in generale, di tutte quelle che con l'assorbimento di acqua si rammoliscono e si gonfiano generando spinte.
- Nella formazione dei suddetti, rinterri e riempimenti dovrà essere usata ogni diligenza perché la loro esecuzione proceda per strati orizzontali di eguale altezza, disponendo contemporaneamente le materie bene sminuzzate con la maggiore regolarità e precauzione, in modo da caricare uniformemente le pareti verticali su tutti i lati e da evitare le sfiancature che potrebbero derivare da un carico male distribuito.
- Il rinterro di scavi relativi a tubazioni interrato e cavi elettrici sarà effettuato con materiali sabbiosi (o comunque con materiali che durante l'operazione di rinterro non danneggino dette installazioni).
- La sistemazione delle aree superficiali dovrà essere effettuata con materiali idonei sia provenienti dagli scavi che di fornitura dell'appaltatore, e dovrà essere effettuata con spandimento a strati procedendo alla regolarizzazione delle pendenze secondo le indicazioni del progetto.
- Le materie trasportate in rilevato o rinterro con vagoni, automezzi o carretti non potranno essere scaricate direttamente contro le murature, ma dovranno depositarsi in vicinanza dell'opera per essere riprese poi al momento della formazione dei suddetti rinterri.
- Per tali movimenti di materie dovrà sempre provvedersi alla pilonatura delle materie stesse, da farsi secondo le prescrizioni che verranno indicate dalla Direzione dei lavori.
- Tutte le riparazioni o ricostruzioni che si rendessero necessarie per la mancata od imperfetta osservanza delle prescrizioni del presente articolo, saranno a completo carico dell'Appaltatore.

### 3. *Prescrizione tecniche*

3.1 Requisiti per materiali e componenti - Il materiale di riempimento sarà indicato negli elaborati progettuali in base alla granulometria necessaria ed alle funzioni eventualmente filtranti che deve avere l'inerte.

3.2 Modalità di prova, controllo, collaudo - Il Direttore dei lavori provvederà a verificare le quote dei piani di rinterro rispetto al piano di costruzione, e le quote orizzontali rispetto alle picchettazioni predisposte per il rinterro.

3.3. Norme di misurazione - Il volume dei rilevati sarà determinato con il metodo delle sezioni ragguagliate, in base a rilevamenti eseguiti come per gli scavi di sbancamento. I rinterri di cavi a sezione ristretta saranno valutati a metro cubo per il loro volume effettivo misurato in opera. Nei prezzi di elenco sono previsti tutti gli oneri per il trasporto dei terreni da qualsiasi distanza e per gli eventuali indennizzi a cave di prestito.

Il riempimento con misto granulare a ridosso delle pareti verticali per drenaggi, vespai, ecc., sarà valutato a metro cubo per il suo volume effettivo misurato in opera.

### 4. Sabbie

Come materiale per effettuare i rinterri delle tubazioni della fognatura bianca per il rinalzo si possono usare sabbia e ghiaietto naturale fortemente sabbioso (percentuale di sabbia >15%) con granulometria massima pari a 20 mm, ovvero sabbia di frantumazione e pietrischetto con granulometria massima pari a 11 mm.

Il materiale dovrà essere costituito da elementi duri e tenaci che conservano inalterata la loro granulometria per effetto del costipamento durante la posa in opera. Per quanto riguarda invece la





composizione granulometrica della miscela, dovrà rientrare nel fuso granulometrico di seguito riportato determinato secondo la UNI EN 933-1:1999

	Dimensioni	Percentuale in peso passante
Crivello UNI 2334	5 mm	95 – 100
Setaccio UNI 2332	2 mm	50 – 70
	0,4 mm	15 – 25
	0,075 mm	8 - 12

4.1 Prove sui materiali - In correlazione a quanto prescritto circa la qualità e le caratteristiche del materiale per la sua accettazione, l'Impresa sarà obbligata a prestarsi in ogni tempo alle prove di verifica sulla fornitura mediante analisi di campioni prelevati.

4.2 Prelevamento dei campioni – Per il campionamento si farà riferimento alle norme tecniche del C.N.R. riportate nel fascicolo 4 del 1953 relative alle norme per l'accettazione dei materiali per costruzioni stradali. La frequenza dei campionamenti sarà a discrezione dell'Azienda che effettuerà i prelievi direttamente dal materiale caricato su autocarro.

4.3 Tolleranze – Nella distribuzione granulometrica del materiale offerto è ammessa, fuori del fuso prescritto, una tolleranza del 5% in peso.

5. Misto cementato confezionato in centrale

Il misto cementato per fondazione (sottobase) sarà costituito da una miscela di inerti lapidei, impastata con cemento ed acqua in impianto centralizzato con dosatori a peso o a volume, da stendersi in un unico strato dello spessore finito di norma di cm. 20 e comunque variabile secondo le indicazioni della DL.

5.1 Inerti - Saranno impiegate ghiaie e sabbie di cava e/o di fiume con percentuale di frantumato complessiva compresa tra il 30 ed il 60% in peso sul totale degli inerti. A discrezione della DL potranno essere impiegate quantità di materiale frantumato superiori al limite stabilito, in questo caso la miscela finale dovrà essere tale da presentare le stesse resistenze a compressione e a trazione a 7 giorni prescritte nel seguito; questo risultato potrà ottenersi aumentando la percentuale delle sabbie presenti nella miscela e/o la quantità di passante allo 0,063 mm.

Gli inerti avranno i seguenti requisiti:

- Aggregato di dimensioni non superiori a 40 mm, né di forma appiattita, allungata o lenticolare;
- Granulometria compresa nel seguente fuso ed avente andamento continuo ed uniforme (UNI EN 933-1);

Setacci UNI (mm)	Fuso (passante %)
40	100 – 100
31,5	90 – 100
20	70 – 90
14	58 – 78
8	43 – 61
4	28 – 44
2	18 – 32
0,4	9 – 20
0,125,	6 – 13
0,063	5 - 10

- Perdita in peso alla prova Los Angeles (UNI-EN1097-2) non superiore al 30% in peso;



- Equivalente in sabbia (UNI EN 933-8) compreso fra 30 e 60;
- Indice di plasticità (CNR UNI 10014) uguale a zero (materiale non plastico)

5.2 Dovrà essere impiegato cemento normale (Portland, pozzolanico o d'altoforno) di classe 325 tenendo anche in conto la eventuale aggressività dell'ambiente. A titolo indicativo la percentuale di cemento sarà compresa tra il 2,5% e il 4,0% sul peso degli inerti asciutti.

5.3 Dovrà essere esente da impurità dannose, oli, acidi, alcali, materia organica, e qualsiasi altra sostanza nociva. La quantità di acqua nella miscela sarà quella corrispondente all'umidità ottima di costipamento (rilevabile con lo studio con pressa giratoria) con una variazione compresa entro + 2% del peso della miscela per consentire il raggiungimento delle resistenze appresso indicate.

#### 5.4 Studio della miscela in laboratorio

L'Impresa dovrà proporre alla D.LL. la composizione granulometrica da adottare e le caratteristiche della miscela. La percentuale di cemento e la percentuale di acqua, saranno stabilite in relazione alle prove di resistenza eseguite sui provini realizzati mediante pressa giratoria con le seguenti caratteristiche a n° giri 180 con le seguenti caratteristiche:

Pressione Verticale (kPa)	600 + 3
Angolo di rotazione	1.25 + 0.02
Velocità di rotazione (giri/min)	30
Diametro provino (mm)	150

#### 5.5 Resistenze:

	3 gg	7 gg	Dimensioni provini
Rit 25°C (MPa)	0.30 – 0.50	0.32 – 0.60	Diam. 150 mm altezza 100 – 130 mm
Compressione semplice 25°C (MPa)	1.4 – 3.6	2.5 – 5.5	Diam. 150 mm altezza 160 – 200 mm

5.6 I parametri sopra descritti potranno essere ricercati mediante l'effettuazione di uno studio finalizzato alla determinazione delle percentuali ottimali del cemento e dell'acqua di compattazione oltrechè allo stabilire la curva ottimale.

A tal fine si dovranno realizzare provini con pressa giratoria secondo il seguente schema (indicativo):

Cemento (%)	2			3			4			Le percentuali sono da intendersi in peso sulla miscela degli aggregati
Acqua di compattazione (%)	5	6	7	5	6	7	5	6	7	
N° provini	6	6	6	6	6	6	6	6	6	

La miscela di studio verrà preparata partendo da tutte le classi previste per gli aggregati, mescolandole tra loro, con il cemento e l'acqua. I suddetti valori per la compressione e la trazione devono essere ottenuti dalla media di 3 provini, se ciascuno dei singoli valori non si scosta dalla media stessa + 15%, altrimenti dalla media dei due restanti dopo aver scartato il valore anomalo. Per particolari casi è facoltà della DL accettare valori di resistenza a compressione anche fino a 0,70 MPa a 3gg e 0,90 Mpa a 7gg.



Da questi dati di laboratorio dovranno essere scelti la curva, la densità (misurabile sui provini giratoria a 180giri) e le resistenze di progetto da usare come riferimento nelle prove di controllo.

#### 5.6 Formazione e confezione delle miscele -

Le miscele saranno confezionate in impianti fissi automatizzati, di idonee caratteristiche, mantenuti sempre perfettamente funzionanti in ogni loro parte. Gli impianti dovranno comunque garantire uniformità di produzione ed essere in grado di realizzare miscele del tutto rispondenti a quelle di progetto. La zona destinata allo stoccaggio degli inerti sarà preventivamente e convenientemente sistemata per annullare la presenza di sostanze argillose e ristagni di acqua che possono compromettere la pulizia degli aggregati. Inoltre i cumuli delle diverse classi dovranno essere nettamente separati tra di loro e l'operazione di rifornimento nei predosatori eseguita con la massima cura. Si farà uso di almeno 4 classi di aggregati con predosatori in numero corrispondenti alle classi impiegate.

#### 6. Misto cementato miscelato in sito

Il misto cementato per fondazione (sottobase) con miscelazione in sito e inerente esclusivamente i lavori di manutenzione straordinaria (MS) e sarà costituito da una miscela di inerti costituenti la preesistente fondazione in misto granulare da miscelare in sito, mediante idonei miscelatori (pulvimixer), dopo aggiunta di cemento ed acqua, per uno spessore di norma di cm. 20 e comunque variabile secondo le indicazioni della DL (ma comunque non superiore a 30 cm). Altri spessori potranno essere richiesti secondo le caratteristiche progettuali

#### 7 Modalità di prova, controllo, collaudo

Il Direttore dei lavori provvederà a verificare le quote dei piani di rinterro.

A discrezione della Direzione dei Lavori verrà verificata la rispondenza delle caratteristiche granulometriche delle miscele. Verrà ammessa una tolleranza di  $\pm 5$  punti percentuali fino al passante al setaccio 4 e di  $\pm 2$  punti percentuali per il passante al setaccio 2 ed inferiori, purché non vengano superati i limiti del fuso. La rispondenza delle caratteristiche e l'idoneità dei materiali saranno accertate mediante le medesime prove di laboratorio eseguite per la loro qualifica. La rispondenza delle granulometrie delle miscele a quelle di progetto dovrà essere verificata con controlli giornalieri, e comunque ogni 300 mc. di materiale posto in opera. A compattazione ultimata la densità in sito dovrà essere non inferiore al 94% della densità dei provini giratoria (miscela di progetto a 180 giri) nel 100% delle misure effettuate. La portanza dello strato dovrà essere rilevata mediante tramite LWD (Light Weight Deflectometer tipo Dynatest) con valori min 60Mpa dopo 4 ore e 200Mpa dopo 1gg.

Lo spessore stabilito non dovrà avere tolleranze in difetto superiori al 5% nel 98% dei rilevamenti; in caso contrario sia per la planarità che per le zone omogenee con spessore in difetto sarà obbligo dell'Appaltatore a sua cura e spesa compensare gli spessori carenti.

Il materiale di rinterro dovrà essere posto in opera non nei periodi di gelo o su terreno gelato. A rinterro ultimato e prima di iniziare la formazione del sottofondo stradale, il rinterro stesso dovrà risultare sia trasversalmente che longitudinalmente conforme alle livellette e sagome di progetto o prescritte dalla D.L. Non si procederà ai rinterri senza il consenso della Direzione Lavori; in caso di non ottemperanza a tale divieto l'Appaltatore potrà essere obbligato a rimuovere lo scavo a tutta sua cura e spesa.



## Capo 3 demolizioni

### Art. 85 Demolizioni e rimozioni

Rientrano tra le attività cui la presente sezione fa riferimento, tutte le demolizioni parziali o totali di opere stradali e/o civili, anche interrato, che si rendessero necessarie nel corso dell'esecuzione dei lavori qualunque siano il mezzo e la modalità utilizzati per eseguirle comprendendo anche le demolizioni di parti o strutture di acciaio o materiali simili.

#### 1. Rimozioni

##### 1.1 Pavimentazione in lastrico esistente

Rimozione della pavimentazione in lastre di pietra, compreso il recupero, ed accatastamento delle lastre integre in aree di cantiere per il successivo trasporto ai cantieri comunali.

A seconda del tipo e della consistenza della giunzione tra gli elementi si sceglieranno gli strumenti e le tecniche più idonee, fermo restando la cura di non danneggiare gli elementi stessi e quelli limitrofi: per unioni mediante collanti o malte (ad es. mattonati, lastre lapidee ecc.) si procederà mediante punte e scalpelli utilizzandoli come leve ponendo attenzione a non spezzare l'elemento da asportare.

##### 1.2 Elementi lapidei di pavimentazione e cordonati

Rimozione di pavimento in lastre di pietra e cordonato compreso recupero, ed accatastamento delle lastre integre in aree indicate dalla D.LL., fino alla distanza di 20 km. Le aree da rimuovere sono specificate negli elaborati grafici di progetto.

A seconda del tipo e della consistenza della giunzione tra gli elementi si sceglieranno gli strumenti e le tecniche più idonee, fermo restando la cura di non danneggiare gli elementi stessi e quelli limitrofi: per unioni mediante collanti o malte (ad es. mattonati, lastre lapidee ecc.) si procederà mediante punte e scalpelli utilizzandoli come leve ponendo attenzione a non spezzare l'elemento da asportare.

##### 1.3 Prescrizioni tecniche

Per la realizzazione dei lavori di rimozione l'Appaltatore dovrà adottare tutti gli accorgimenti e le cautele per preservare il numero maggiore di elementi lapidei, utilizzando strumentazione adatta allo scopo e avendo cautela nell'immagazzinamento o accatastamento del materiale.

#### 2 Demolizioni

Per la effettuazione dei lavori, l'APPALTATORE dovrà adottare tutti gli accorgimenti e le cautele atte a garantire la sicurezza con particolare riferimento all'incolumità del personale addetto ai lavori. A tal fine dovrà osservare e far osservare scrupolosamente tutte le prescrizioni delle leggi vigenti.

Quando la demolizione è prevista dal progetto deve essere eseguita nel rispetto del piano di sicurezza e coordinamento. Quando tale attività non rientra tra quelle previste, potrà essere eseguita, sempre nel rispetto del piano, solo dopo che questo sia stato opportunamente aggiornato.

Sono a carico dell'APPALTATORE le operazioni connesse all'eventuale interruzione e ripristino di servizi elettrici e telefonici, reti di distribuzione acqua, gas, reti e canalette di drenaggio, ecc.

Salvo diverse disposizioni contrattuali, i materiali provenienti dalle demolizioni restano di proprietà del Committente che disporrà l'eventuale destinazione ed utilizzazione. L'APPALTATORE è tenuto al recupero con ordine e alla eventuale pulizia di tutti i materiali dei quali, secondo le indicazioni del progetto, si prevede il riutilizzo. Tali materiali devono essere trasportati ed immagazzinati o accatastati nei luoghi previsti dal progetto o, quando non previsti, in aree rese disponibili dall'APPALTATORE, con le modalità concordate con la DIREZIONE LAVORI.

E' a carico dell'APPALTATORE il carico, il trasporto, lo scarico a discarica nelle discariche autorizzate di tutto il materiale di rifiuto in linea con la normativa vigente, così come indicato in Elenco Prezzi. Le discariche, se non già individuate dal progetto, devono essere proposte dall'appaltatore e approvate dalla D.LL. All'APPALTATORE in questo caso spetta anche l'ottenimento di tutti i permessi necessari.

Tra gli oneri dell'APPALTATORE rientra anche, salvo diverse prescrizioni di progetto, la pulizia delle aree sulle quali sono eseguite le opere di demolizione nonché il riempimento di eventuali



scavi fino ad ottenere un piano di lavoro adeguato allo svolgimento delle successive operazioni previste dal progetto.

Tutte queste operazioni, ed in particolare gli eventuali rinterri, devono essere eseguite in linea con le prescrizioni delle altre sezioni del capitolato.

Eventuali danni a terzi causati dalle operazioni di demolizione sono a carico dell'APPALTATORE.

Nel corso dei lavori deve, quindi, essere garantita la protezione delle installazioni circostanti. Spetta all'APPALTATORE la ricostruzione delle opere eventualmente danneggiate durante i lavori di demolizione, fino a riportarle nello stato in cui si trovavano prima dei lavori stessi, secondo quanto concordato nei Testimoniali di Stato.

L'APPALTATORE è, inoltre, tenuto a realizzare le opere provvisorie e/o a definire le modalità operative finalizzate ad evitare la formazione e la propagazione della polvere eventualmente utilizzando anche convogliatori a terra (è vietato il getto dall'alto dei materiali di risulta).

L'APPALTATORE dovrà anche realizzare la recinzione provvisoria, apporre la necessaria segnaletica diurna e notturna e garantire la necessaria illuminazione nei luoghi soggetti alle demolizioni.

Tagli eventuali con fiamma ossidrica o con attrezzature elettromeccaniche e/o manuali rientrano nello scopo del lavoro dell'APPALTATORE.

Le demolizioni effettuate in prossimità dei fabbricati esistenti dovranno essere effettuate con la massima attenzione e mediante strumenti e le tecniche più idonee, fermo restando la cura di non danneggiare gli elementi limitrofi; non dovranno essere intaccate le strutture portanti degli edifici, ma al massimo le demolizioni potranno interessare le superfici dei fabbricati per uno spessore massimo pari a quello degli strati di intonaco.

## 2.1 Prescrizioni tecniche

### 2.1.1 Requisiti per materiali e componenti

Non vi sono materiali approvvigionati dall'impresa, salvo il legname per opere provvisorie, al cui articolo si rimanda.

### 2.1.2 Modalità di prova, controllo, collaudo

Il Direttore dei lavori provvederà a verificare le quote dei piani di demolizione rispetto al piano di ricostruzione, e le quote orizzontali rispetto alle eventuali picchettazioni predisposte.

### 2.1.3 . Norme di misurazione

Nei lavori di demolizione ove ricorrono si intendono compresi gli oneri per:

- l'innaffiamento;
- il taglio dei ferri nelle strutture in conglomerato cementizio armato;
- il lavaggio delle pareti interessate alla demolizione di intonaco;
- la eventuale rimozione, la cernita, la scalcinatura, la pulizia e l'accatastamento dei materiali recuperabili riservati all'Amministrazione.



## Capo 4 Opere stradali

### Art. 86 Preparazione del piano di posa e dei rilevati e della fondazione stradale

1. Nei tratti in trincea o comunque in scavo verrà predisposto un piano d'appoggio della fondazione stradale secondo i profili di progetto. Detto piano verrà realizzato mediante compattamento fino a raggiungere in ogni punto, per una profondità di circa cm 50, il 95% della densità massima secca della prova AASHO modificata.

Nell'esecuzione degli scavi l'Impresa dovrà tenere conto dell'abbassamento della quota del terreno a seguito della costipazione del terreno stesso, fermo restando che qualora il piano d'appoggio compattato dovesse risultare più basso di quello previsto in progetto il corrispondente maggior spessore dello strato della fondazione stradale sarà a totale carico e spese dell'Impresa.

#### 2 Preparazione della massicciata esistente

Nei tratti in cui il piano di posa del rilevato o della fondazione stradale ricadrà sulla massicciata della strada esistente, la superficie di quest'ultima dovrà essere scarificata per una profondità di 10/30 cm. o comunque tale da garantire la maggiore adesione possibile tra il vecchio ed il nuovo materiale.

#### 3. Stesura strato di separazione in geotessile

Posizionamento dei teli di geotessile non tessuto al di sopra del piano d'appoggio della fondazione stradale lungo i perimetri dell'area di progetto delimitati da strutture in elevazione (edifici preesistenti). La stesura interesserà una fascia di circa 100 cm in piano, e di altezza variabile, tanto da andare a ricoprire le murature esistenti fino alla quota di imposta dello strato di allettamento della pavimentazione in pietra (circa 15 cm al di sotto della quota di calpestio finale).

Il piano di stesa del geotessile dovrà essere perfettamente regolare. Dovrà essere curata la giunzione dei teli mediante sovrapposizione di almeno 30 cm nei due sensi longitudinale e trasversale. I teli non dovranno essere in alcun modo esposti al diretto passaggio dei mezzi di cantiere prima della loro totale copertura con materiale da rilevato per uno spessore di almeno 30 cm.

#### 4. Requisiti per materiali e componenti

Geotessile non tessuto costituito da 100% polipropilene filo continuo (estrusione del polimero e trasformazione dello stesso in geotessile sullo stesso impianto) agglomerato mediante il sistema dell'agugliatura meccanica, stabilizzato ai raggi UV, con esclusione di collanti, resine altri additivi chimici e/o processi di termofusione, termocalandratura, e termolegatura.

Il geotessile non dovrà avere superficie liscia, dovrà apparire uniforme, resistere agli agenti chimici, alle cementazioni naturali, imputrescibile ed atossico, avere buona resistenza alle alte temperature, e dovrà comunque essere isotropo.

#### Caratteristiche tecniche:

Massa areica:	>200 gr/mq	EN 965
Spessore	sotto 2 kPa 2.00 mm	EN 964-1
Resistenza a trazione	L>15 kN/m	EN ISO 10319
T>15 kN/m		
Deformazione a rottura	max 80%	EN ISO 10319
Punzonamento	CBR >2300 N	EN ISO 12236
Test a Caduta	23 mm	EN 918
(diametro del foro)		
Permeabilità Verticale	5*10 <sup>(-2)</sup> m/sec	E DIN 60500/4
Con pressione	200 kPa	

Saranno preferiti prodotti realizzati da Imprese con certificazione di Qualità secondo Norme UNI EN ISO 9001.

### Art. 87 Fondazione stradale in misto granulare



Gli strati di fondazione delle sovrastrutture stradali devono essere realizzati con misti o granulari non legati costituiti da una miscela di aggregati lapidei di primo impiego.

Possono essere utilizzati, se non disponibili i materiali di cui sopra, inerti granulari riciclati trattati in impianto regolarmente autorizzato.

Lo spessore da assegnare agli strati è fissato dal progetto o, comunque, dalla D.LL. successivamente all'esecuzione dello scavo di cassonetto.

Le miscele potranno essere formate da materiale idoneo oppure da correggersi mediante l'aggiunta o la sottrazione di determinate frazioni granulometriche, eseguita con adeguata attrezzatura in impianto fisso di miscelazione o altri sistemi al fine di migliorarne le proprietà fisico meccaniche.

#### 1. Descrizione delle lavorazioni

La fondazione avrà spessore secondo progetto, o secondo quanto stabilito dalla D.L. in relazione alla portanza del sottofondo.

La stesa avverrà per strati successivi ciascuno dei quali non dovrà risultare di spessore finito superiore a 20 cm. o inferiore a 10 cm..

Il costipamento di ogni strato dovrà essere eseguito fino ad ottenere una densità in sito non inferiore al 95% della densità massima fornita dalla prova AASHO modificata ed un modulo di deformazione secondo le norme CNR n° 146/92 nell'intervallo di pressione compreso tra 0.15 e 0.25 N/mm<sup>2</sup>., non inferiore a 100 N/mm<sup>2</sup> al primo ciclo di carico.

Lo strato di fondazione, avente anche funzione anticapillare, sarà formato da misti aridi il cui valore C.B.R. saturo non sia inferiore al 50% ed il cui indice di plasticità sia inferiore od uguale a 4.

Quando per le caratteristiche dimensionali del materiale non sia possibile procedere al controllo prestazionale con misure di massa volumica (non essendo possibile determinare con riferimenti rappresentativi da prove di costipamento AASHTO Mod. di laboratorio), per valutare il grado di costipamento la D.L. può prescrivere l'esecuzione di prove di carico con piastra a doppio ciclo di carico (CNR 146/92) per la determinazione dei Moduli di deformazione Md e Md'. La determinazione del Modulo Md' al secondo ciclo di carico permette, in ogni caso, di ottenere più ampi elementi di giudizio sulla qualità meccanica degli strati posti in opera, ivi compresi quelli sottostanti lo strato provato. Il rapporto tra il valore Md' e al secondo ciclo di carico e il valore del Modulo Md al primo ciclo di carico non dovrà, almeno nel 95% delle determinazioni, essere superiore a 2.

Il costipamento sarà effettuato con l'attrezzatura più idonea al tipo di materiale impiegato, e comunque approvata dalla D.LL. e dovrà interessare la totale altezza dello strato di fondazione.

La superficie finita non dovrà scostarsi dalla sagoma di progetto di oltre cm. 1, controllato a mezzo di un regolo di m. 4,50 di lunghezza e disposto secondo due direzioni ortogonali.

Lo spessore finito dovrà essere quello prescritto nei disegni con una tolleranza in più o in meno del 5%, purché questa differenza si presenti solo saltuariamente.

La densità ottenuta dopo il costipamento sarà verificata con la frequenza prevista all'articolo seguente per lo strato di base, a cura e spese dell'Impresa e sotto il controllo della D.L.

Lo spessore dello strato di fondazione ultimato non dovrà differire di più di cm. 1 dallo spessore indicato nei disegni.

#### 2. Prescrizioni tecniche

##### 2.1 Aggregati lapidei di primo impiego

Il materiale, dopo l'eventuale correzione e miscelazione, dovrà rispondere alle seguenti caratteristiche:

- l'aggregato non deve avere dimensioni superiori a 71 mm., né forma appiattita, allungata o lenticolare;
- la granulometria, avvenuta l'eventuale stabilizzazione, dovrà essere rappresentata da una curva compresa nel seguente fuso, ad andamento continuo ed uniforme praticamente concorde a quello delle curve limite:

Crivelli e setacci UNI	Miscela passante % in peso
------------------------	----------------------------



Crivello 71	100
Crivello 40	75 – 100
Crivello 25	60 – 87
Crivello 10	35 – 67
Crivello 5	25 – 55
Setaccio 2	15 – 40
Setaccio 0.4	7 – 22
Setaccio 0.075	2 – 10

- il rapporto tra il passante allo 0.075 ed il passante allo 0.4 dovrà risultare inferiore a 2/3;
- l'indice di plasticità, valutato secondo le norme UNI CEN ISO/TS 17892-12, sarà considerato ammissibile fino al 4%;
- la perdita in peso, eseguita con la prova Los Angeles sulle singole pezzature, dovrà essere inferiore al 30%;
- l'equivalente in sabbia misurato sulla frazione passante al setaccio 4 ASTM dovrà risultare compreso tra 25 e 65. Tale controllo dovrà essere eseguito anche per il materiale prelevato dopo il costipamento. Il limite superiore dell'equivalente in sabbia (65) potrà essere variato dalla D.LL. in funzione della provenienza e delle caratteristiche del materiale. Per tutti i materiali con equivalente in sabbia compreso tra 25 e 35, la D.LL. richiederà in ogni caso la verifica dell'indice di portanza CBR, di seguito indicata, anche se la miscela contiene più del 60% in peso di elementi frantumati ;
- l'indice di portanza CBR, da eseguire sul materiale passante al crivello 25 dopo 4 giorni di imbibizione in acqua, dovrà risultare non inferiore a 50. Inoltre, tale condizione dovrà risultare verificata per un intervallo di +2% rispetto all'umidità ottima di costipamento. Se le miscele contengono oltre il 60% in peso di elementi frantumati a spigolo vivo, l'accettazione avverrà sulla base delle sole caratteristiche indicate ai precedenti punti 1 ,2, 4, 5, 6, salvo il caso in cui la miscela abbia un equivalente in sabbia compreso tra 25 e 35.

## 2.2 Aggregati riciclati

Il misto granulare per strati di fondazione costituito da aggregati riciclati dovrà possedere i requisiti di composizione indicati nella seguente tabella:

### *Requisiti di composizione dei misti granulari riciclati per strati di fondazione*

<b>Parametro</b>	<b>Modalità di prova</b>	<b>Limiti</b>
Materiali litici di qualunque provenienza, pietrisco tolto d'opera, calcestruzzi, laterizi, refrattari, prodotti ceramici, malte idrauliche ed aeree, intonaci, scorie spente e loppe di fonderia di materiali ferrosi	UNI EN 13285 Appendice A	> 90% in massa
Vetro e scorie vetrose	UNI EN 13285 Appendice A	< 5% in massa
Conglomerati bituminosi	UNI EN 13285 Appendice A	< 5% in massa
Altri rifiuti minerali dei quali sia ammesso il recupero in sottofondi e fondazioni stradali ai sensi della legislazione vigente ( * )	UNI EN 13285 Appendice A	< 5% in massa per ciascuna tipologia
Materiali deperibili: carta, legno, fibre tessili, cellulosa, residui alimentari, sostanze organiche eccetto bitume; Materiali plastici cavi: corrugati, tubi o parti di bottiglie	UNI EN 13285 Appendice A	< 0,2% in massa





di materia plastica, ecc.		
Altri materiali: metalli, guaine, gomme, lana di roccia o di vetro, gesso, ecc.	UNI EN 13285 Appendice A	< 0,4% in massa
( * ) Decreto Legislativo n.22 del 05/02/1997 e successivi aggiornamenti e integrazioni.		

Per gli elementi dell'aggregato grosso (l'aggregato grosso è quello di dimensione  $d \geq 1$  mm e  $D > 2$  mm, dove con  $d$  si indica la dimensione dello staccio inferiore e con  $D$  quella dello staccio superiore) devono essere soddisfatti i requisiti indicati nella seguente tabella:

*Requisiti dell'aggregato grosso dei misti granulari riciclati per strati di fondazione*

Indicatori di qualità		Unità di misura	Livello di traffico			
Parametro	Normativa		PP	P	M	L
Perdita per abrasione "Los Angeles"	UNI EN 1097-2	%	≤ 30	≤ 30	≤ 35	≤ 40
Dimensione max	UNI EN 933-1	mm	63	63	63	63
Indice di forma	UNI EN 933-4	%	≤ 35	≤ 35	≤ 35	≤ 35
Indice di appiattimento	UNI EN 933-3	%	≤ 35	≤ 35	≤ 35	≤ 35
Sensibilità al gelo ( 1 )	UNI EN 1367-1	%	≤ 20	≤ 20	≤ 30	≤ 30
( 1 ) In zone soggette al gelo						

L'aggregato fine (è quello di dimensione  $d = 0$  e  $D \leq 6,3$  mm) deve essere costituito da elementi che possiedono le caratteristiche riportate nella seguente tabella:

*Requisiti dell'aggregato fine dei misti granulari riciclati per strati di fondazione*

Indicatori di qualità		Unità di misura	Livello di traffico			
Parametro	Normativa		PP	P	M	L
Indice Plasticità	UNI CEN ISO/TS 17892-12	%	N.P.	N.P.	N.P.	≤ 6
Limite Liquido	UNI CEN ISO/TS 17892-12	%	≤ 25	≤ 25	≤ 35	≤ 35
Passante al setaccio 0,063 mm	UNI EN 933-1	%	≤ 6	≤ 6	≤ 6	≤ 6

Nelle tabelle di cui sopra il livello di traffico da intendersi per il tipo di strada da realizzare è il livello PP.

I materiali riciclati devono appartenere prevalentemente alle tipologie 7.1, 7.2, 7.11 e 7.17 del D.M. 5.02.98 n.72. Non sono ammessi materiali contenenti amianto e/o sostanze pericolose e nocive o con significativi contenuti in gesso. Pertanto tali materiali debbono essere sottoposti ai test di



cessione sul rifiuto come riportato in allegato 3 del citato D.M. 5.02.98, o a test equivalente di riconosciuta valenza europea (UNI 10802). Il contenuto totale di solfati e solfuri (Norma UNI EN 1744-1) deve essere  $\leq 1\%$ , se il materiale viene posto in opera a contatto con strutture in c.a., tale valore deve essere  $\leq 0,5\%$ .

La miscela di aggregati deve avere una composizione granulometrica contenuta nel fuso riportato nella seguente tabella:

*Requisiti granulometrici della miscela di aggregati riciclati*

Serie stacci UNI (mm)	Passante totale in peso
63	100
31.5	75/100
16	50/82
10	35/70
4	22/50
2	15/40
0.5	8/25
0.125	5/15
0.063	2/10

Il rapporto tra il passante allo staccio UNI 0,063 mm ed il passante allo staccio UNI 0,5 mm deve essere inferiore a 2/3. L'indice di portanza CBR, determinato secondo quanto previsto dalla UNI EN 13286-47, dopo 4 giorni di imbibizione in acqua (eseguito sul materiale passante allo staccio UNI EN 20 mm), non deve essere minore di 50. E' inoltre richiesto che tale condizione sia verificata per un intervallo di  $+ o - 2\%$  rispetto all'umidità ottimale di costipamento.

### 2.3 Accettazione delle miscele

La composizione delle miscele da adottare dovrà essere comunicata dall'Impresa alla Direzione Lavori, con congruo anticipo rispetto all'inizio delle lavorazioni e per ciascun cantiere di produzione. Per ogni provenienza del materiale, ciascuna miscela proposta deve essere corredata da una documentazione dello studio di composizione effettuato; la documentazione deve comprendere i risultati delle prove sperimentali, effettuate presso un laboratorio di fiducia dell'Amministrazione.

Le caratteristiche di accettazione dei materiali vanno verificate prima dell'inizio dei lavori e ogni qualvolta cambino i luoghi di provenienza del materiale naturale o i lotti omogenei dei materiali riciclati.

Contemporaneamente l'Impresa dovrà indicare, in forma scritta, fonti di approvvigionamento, tipo di lavorazioni che intende adottare, tipo e consistenza dell'attrezzatura di cantiere che verrà impiegata. I requisiti di accettazione verranno inoltre accertati con controlli in corso d'opera dalla D.LL., prelevando campioni di materiale in sito già miscelato, prima e dopo il costipamento.

### 2.3 Modalità di prova, controllo, collaudo

Subito dopo il costipamento finale dello strato di fondazione, lo spessore e la densità dovranno essere rilevati in uno o più punti di opera completata da stabilire da parte della D.LL. durante i lavori.

La campionatura dovrà essere fatta a mezzo di fori di prova o altri metodi approvati. I punti prescelti per dette misurazioni dovranno essere indicati dalla D.LL., secondo il sistema di campionatura a caso allo scopo di evitare qualsiasi sezione regolare di tali punti di prelievo ed avendo cura di toccare svariati punti della sezione trasversale. Qualora le operazioni non denunciassero scarti di spessore eccedenti le tolleranze, l'intervallo tra le prove potrà venire



aumentato a discrezione della D.LL. con prove saltuarie effettuate a intervalli più ravvicinati. Qualora le misure comprovassero scarti di spessore superiori alle tolleranze indicate nei disegni, misure supplementari dovranno essere effettuate ad intervalli più ravvicinati fino a riportare detti spessori nei limiti di tolleranze prescritti. Qualsiasi area le cui misure non fossero in detti limiti di tolleranza dovrà essere riportata ai valori prescritti tramite eliminazione o aggiunta del necessario materiale di base sagomato e costipato secondo quanto prescritto.

L'esecuzione dei sondaggi di prova e la loro colmatatura con materiale opportunamente costipato dovrà essere fatta dall'Impresa a sue spese e sotto la supervisione della D.LL..

Qualora venisse prescritto di effettuare il controllo della sezione trasversale tipo indicata nei disegni a mezzo di una sagoma del colmo stradale e di un regolo di ml. 3 a spigoli vivi, rispettivamente applicati ad angolo retto e parallelamente all'asse della strada, lo scarto registrabile tra due contatti superficiali non dovrà in nessun caso superare cm. 1,5 e cm. 1 rispettivamente per detta sagoma del colmo stradale e per il regolo a spigoli vivi. Qualora l'Impresa decidesse di produrre e di accumulare materiali inerti prima della loro posa in opera sulla strada, detti materiali dovranno essere accumulati secondo i volumi ed i luoghi indicati dalla D.LL.. Prima di procedere a questa operazione detti luoghi dovranno essere decespugliati, puliti e spianati.



## Capo 4 opere strutturali

### Art. 88 Strutture di cemento armato normale

Il progetto di cui al presente Capitolato prevede l'impiego di calcestruzzo a prestazione garantita secondo le norme UNI EN 206 – 1:2006 e UNI 11104:2004, alle quali l'APPALTATORE dovrà comunque attenersi.

In conformità a tali norme, dovranno essere soddisfatti tutti i requisiti relativi ai materiali componenti del calcestruzzo, alle proprietà del calcestruzzo fresco ed indurito ed alla loro verifica, alle limitazioni per la composizione del calcestruzzo, alla specifica del calcestruzzo, alla consegna del calcestruzzo fresco, alle procedure per il controllo di produzione, ai criteri di conformità ed alla valutazione della conformità.

Le caratteristiche meccaniche e le proprietà dei calcestruzzi da utilizzare per la realizzazione delle singole opere o parti d'opera sono specificate nelle voci di elenco prezzi e negli elaborati grafici di progetto.

Nell'esecuzione delle opere di cemento armato normale l'Appaltatore dovrà attenersi alle norme contenute nella legge n. 1086/1971 e nelle relative norme tecniche emanate in applicazione dell'art. 21 della legge 5 novembre 1971, n. 1086.

Nelle zone sismiche valgono le norme tecniche emanate in forza dalla legge 2 febbraio 1974, n. 64.

#### 1. Impasti

Gli impasti devono essere preparati e trasportati in modo da escludere pericoli di segregazione dei componenti o di prematuro inizio della presa al momento del getto.

Il getto deve essere convenientemente compatto; la superficie dei getti deve essere mantenuta umida per almeno tre giorni.

Non si deve mettere in opera il conglomerato a temperature minori di 0 °C, salvo il ricorso ad opportune cautele.

#### 2 Trasporto delle miscele

Il trasporto del calcestruzzo, dall'impianto di betonaggio al luogo di impiego, ed il suo scarico, dovrà essere effettuato con mezzi idonei al fine di evitare la possibilità di segregazione dei singoli componenti e comunque tali da evitare ogni possibilità di deterioramento del calcestruzzo medesimo.

Ogni carico di calcestruzzo dovrà essere accompagnato da un documento di trasporto sul quale saranno indicati:

- numero di serie
- denominazione dell'impianto di betonaggio
- identificazione dell'autobetoniera;
- nome del cliente;
- denominazione ed indirizzo del cantiere;
- la data e le ore di carico, di arrivo in cantiere e di inizio/fine scarico;
- quantità (m3) di calcestruzzo fornito;
- la classe di resistenza;
- la classe di esposizione ambientale;
- la classe di consistenza;
- un codice che identifichi la ricetta utilizzata per il confezionamento;
- la dimensione massima dell'aggregato;
- il tipo, la classe e, il contenuto di cemento;



- il rapporto a/c;
- il dosaggio ed il tipo di eventuali additivi da aggiungere in cantiere.

A richiesta, il personale dell'Impresa dovrà esibire detti documenti agli incaricati della Direzione Lavori. L'Impresa dovrà tenere idonea documentazione in base alla quale sia possibile individuare il punto della struttura cui ciascun carico è stato destinato.

### 3 Posa in opera delle miscele

La posa in opera del calcestruzzo sarà eseguita dopo aver preparato accuratamente le casseforme, gli scavi da riempire ed i piani di posa e dopo aver posizionato le armature metalliche. Nel caso di getti contro terra, roccia, ecc., la pulizia del sottofondo, il posizionamento di eventuali drenaggi, la stesura di materiale isolante o di collegamento, sono eseguiti in conformità alle disposizioni degli elaborati progettuali.

I getti, che dovranno risultare perfettamente conformi ai particolari costruttivi di progetto, potranno essere iniziati solo dopo la verifica delle casseforme, degli scavi, e delle armature metalliche da parte della Direzione Lavori. Si avrà cura che in nessun caso si verifichino cedimenti dei piani di appoggio e delle pareti di contenimento.

Lo scarico del conglomerato dal mezzo di trasporto dovrà avvenire con tutti gli accorgimenti atti ad evitare la segregazione. A questo scopo il conglomerato dovrà cadere verticalmente al centro della cassaforma e sarà steso in strati orizzontali di spessore limitato.

L'altezza di caduta libera del calcestruzzo fresco, misurata dall'uscita dello scivolo o della bocca del tubo convogliatore, non dovrà superare 1m.

Gli apparecchi, i tempi e le modalità per la vibrazione saranno quelli necessari a raggiungere la compattazione ottimale delle miscele. Per la compattazione del getto verranno adoperati vibratori a parete o ad immersione. Nel caso si adoperi il sistema di vibrazione ad immersione, l'ago vibrante deve essere introdotto verticalmente e spostato, da punto a punto nel calcestruzzo, ogni 50 cm circa; la durata della vibrazione verrà protratta nel tempo in funzione della classe di consistenza del calcestruzzo.

Per la finitura superficiale di solette e pavimentazioni è prescritto l'uso di piastre vibranti o attrezzature equivalenti; la regolarità dei getti dovrà essere verificata con un'asta rettilinea della lunghezza di 2,00 m, che in ogni punto dovrà aderirvi uniformemente nelle due direzioni longitudinale e trasversale; saranno tollerati unicamente scostamenti inferiori a 10 mm.

Le superfici esterne devono presentarsi lisce, compatte, omogenee, perfettamente regolari ed esenti da macchie o chiazze. Le eventuali irregolarità o sbavature dovranno essere asportate e i punti incidentalmente difettosi dovranno essere ripresi accuratamente con malta fine di cemento immediatamente dopo il disarmo.

I distanziatori utilizzati per garantire i copriferri e le reciproche distanze tra le barre di armatura, dovranno essere realizzati come da elaborati grafici di progetto oppure con altre di forma e geometria tali da minimizzare la superficie di contatto con il cassero.

Eventuali ferri (filo, chiodi, reggette) che, con funzione di legatura di collegamento cassero od altro, dovessero sporgere dai getti finiti, dovranno essere tagliati almeno 0.5cm sotto la superficie finita, e gli incavi risultanti verranno accuratamente sigillati. Queste prestazioni non saranno in nessun caso oggetto di compensi a parte. Dal giornale lavori del cantiere dovrà risultare la data di inizio e di fine dei getti e del disarmo.

L'Impresa potrà adottare per la cassetatura il sistema, i materiali ed i mezzi che riterrà più idonei o di sua convenienza, purché soddisfino le condizioni di stabilità e di sicurezza, curando la perfetta riuscita dei particolari costruttivi.

Di norma i getti dovranno essere eseguiti senza soluzione di continuità, in modo da evitare ogni ripresa. Dovranno essere definiti i tempi massimi di ricopertura dei vari strati successivi, così da consentire l'adeguata rifluidificazione ed omogeneizzazione della massa di calcestruzzo per mezzo di vibrazione. Nel caso ciò non fosse possibile, prima di poter effettuare la ripresa, la superficie del calcestruzzo indurito dovrà essere accuratamente pulita, lavata, spazzolata e scalfita fino a diventare sufficientemente rugosa, così da garantire una perfetta aderenza con il getto successivo;



ciò potrà essere ottenuto anche mediante l'impiego di additivi ritardanti o di speciali adesivi per riprese di getto.

Tra le successive riprese di getto non dovranno aversi distacchi o discontinuità o differenze; in caso contrario l'impresa dovrà provvedere ad applicare adeguati trattamenti superficiali traspiranti al vapore d'acqua. Nelle strutture impermeabili dovrà essere garantita la tenuta all'acqua dei giunti di costruzione con accorgimenti, da indicare nel progetto.

Quando la temperatura dell'aria è inferiore a + 5°C valgono le disposizioni e prescrizioni della Norma UNI 8981 parte 4a. La posa in opera del calcestruzzo dovrà essere sospesa nel caso che la temperatura dell'impasto scenda al di sotto di +5°C.

Prima del getto ci si dovrà assicurare che tutte le superfici a contatto del calcestruzzo siano a temperatura di +5°C.

La neve e il ghiaccio, se presenti, dovranno essere rimossi, dai casseri, dalle armature e dal sottofondo: per evitare il congelamento tale operazione dovrebbe essere eseguita immediatamente prima del getto.

I getti all'esterno dovranno essere sospesi se la temperatura dell'aria è minore di -5°C.

Durante le operazioni di getto la temperatura dell'impasto non dovrà superare i 35°C; tale limite potrà essere convenientemente abbassato per getti massivi.

Per ritardare la presa del cemento e facilitare la posa e la finitura del calcestruzzo potranno essere impiegati additivi ritardanti, o fluidificanti ritardanti di presa, conformi alle norme UNI EN 934 preventivamente testati durante la fase di qualifica delle miscele.

#### 4 Stagionatura e disarmo

##### 4.1 Prevenzione delle fessure da ritiro plastico

Il calcestruzzo, al termine della messa in opera e successiva compattazione, deve essere stagionato e protetto dalla rapida evaporazione dell'acqua di impasto e dall'essiccamento degli strati superficiali (fenomeno particolarmente insidioso in caso di elevate temperature ambientali e forte ventilazione).

Per consentire una corretta stagionatura è necessario mantenere costantemente umida la struttura realizzata; l'Impresa è responsabile della corretta esecuzione della stagionatura che potrà essere condotta mediante:

- la permanenza entro casseri del conglomerato;
- l'applicazione, sulle superfici libere, di specifici film di protezione mediante la distribuzione nebulizzata di additivi stagionanti (agenti di curing, conformi alla norma UNI 8656 parti 1 e 2);
- l'irrorazione continua del getto con acqua nebulizzata;
- la copertura delle superfici del getto con fogli di polietilene, sacchi di iuta o tessuto non tessuto mantenuto umido in modo che si eviti la perdita dell'acqua di idratazione;
- la creazione attorno al getto, con fogli di polietilene od altro, di un ambiente mantenuto saturo di umidità;
- la creazione, nel caso di solette e getti a sviluppo orizzontale, di un cordolo perimetrale (in sabbia od altro materiale rimovibile) che permetta di mantenere la superficie completamente ricoperta da un costante velo d'acqua.

La costanza della composizione degli agenti di curing dovrà essere verificata, a cura della Direzione Lavori ed a spese dell'Impresa, al momento del loro approvvigionamento. I prodotti filmogeni di protezione non possono essere applicati lungo i giunti di costruzione, sulle riprese di getto o sulle superfici che devono essere trattate e/o ricoperte con altri materiali.

Al fine di assicurare alla struttura un corretto sistema di stagionatura in funzione delle condizioni ambientali, della geometria dell'elemento e dei tempi di scasseratura previsti l'Impresa, previa informazione alla Direzione dei Lavori, eseguirà verifiche di cantiere che assicurino l'efficacia delle misure di protezione adottate.



Sarà obbligatorio procedere alla maturazione dei getti per almeno 3 giorni consecutivi. Qualora dovessero insorgere esigenze particolari per sospendere la maturazione esse dovranno essere espressamente autorizzate dalla Direzione dei Lavori.

Nel caso di superfici orizzontali non cassette (pavimentazioni, platee di fondazione...) dovrà essere effettuata l'operazione di bagnatura continua con acqua non appena il conglomerato avrà avviato la fase di presa. Le superfici verranno mantenute costantemente umide per almeno 3 giorni. Per i getti confinati entro casseforme l'operazione di bagnatura verrà avviata al momento della rimozione dei casseri, se questa avverrà prima di 3 giorni.

Qualora sulle superfici orizzontali quali solette di ogni genere o pavimentazioni si rilevino fenomeni di ritiro plastico con formazione di fessure di apertura superiore a 0,3 mm, l'Impresa dovrà provvedere a sua cura e spese alla demolizione ed al rifacimento delle strutture danneggiate.

Resta inteso che durante il periodo della stagionatura i getti dovranno essere riparati da possibilità di urti, vibrazioni e sollecitazioni di ogni genere.

#### 4.2 Disarmo

Si potrà procedere alla rimozione delle casseforme dai getti quando saranno state raggiunte le prescritte resistenze. In assenza di specifici accertamenti, l'Impresa dovrà attenersi a quanto stabilito all'interno delle Norme Tecniche per le Costruzioni (DM 14-01-2008).

Eventuali irregolarità o sbavature, qualora ritenute tollerabili dalla Direzione Lavori a suo insindacabile giudizio, dovranno essere asportate mediante scarifica meccanica o manuale ed i punti incidentalmente difettosi dovranno essere ripresi accuratamente con malta cementizia a ritiro compensato immediatamente dopo il disarmo. Resta inteso che gli oneri derivanti dalle suddette operazioni ricadranno totalmente a carico dell'Impresa.

Quando le irregolarità siano mediamente superiori a 10 mm, la Direzione Lavori ne imporrà la regolarizzazione a totale cura e spese dell'Impresa mediante uno strato di materiali idonei che, a seconda dei casi e ad insindacabile giudizio della Direzione Lavori potrà essere costituito da:

- malta reoplastica a ritiro compensato previa bagnatura a rifiuto delle superfici interessate;
- conglomerato bituminoso del tipo usura fine, per spessori non inferiori a 20 mm.

Eventuali ferri (fili, chiodi, reggette) che con funzione di legatura, di collegamento casseri od altro, dovessero sporgere da getti finiti, dovranno essere tagliati almeno 5 mm sotto la superficie finita e gli incavi risultanti verranno accuratamente sigillati con malta fine di cemento.

### 5 Controlli

#### 5.1 Controlli di accettazione

La Direzione dei Lavori eseguirà i controlli di accettazione, secondo le modalità e la frequenza indicate ai §§ 11.2.2, 11.2.4 e 11.2.5 del DM 14-01-2008, su miscele omogenee di conglomerato come definite al §11.2.1 del citato Decreto.

Il prelievo del conglomerato per i controlli di accettazione si deve eseguire all'uscita della betoniera (non prima di aver scaricato almeno 0.3 m<sup>3</sup> di conglomerato e possibilmente a metà del carico), conducendo tutte le operazioni in conformità con le prescrizioni indicate nel DM 14-01-2008 e nella norma UNI-EN 206-1.

Il prelievo di calcestruzzo dovrà essere sempre eseguito alla presenza di un incaricato della Direzione dei Lavori.

In particolare i campioni di calcestruzzo devono essere preparati con casseforme rispondenti alla norma UNI EN 12390-1, confezionati secondo le indicazioni riportate nella norma UNI EN 12390-2 e provati presso un laboratorio Ufficiale secondo la UNI EN 12390-3.

Le casseforme devono essere realizzate con materiali rigidi al fine di prevenire deformazioni durante le operazioni di preparazione dei provini, devono essere a tenuta stagna e non assorbenti. La geometria delle casseforme deve essere cubica di lato pari a 150 mm o cilindrica con diametro pari a 150 mm ed altezza pari a 300 mm.

Sulla superficie dei provini sarà applicata (annegandola nel calcestruzzo) un'etichetta di plastica/cartoncino rigido sulla quale verrà riportata l'identificazione del campione con inchiostro



indelebile; l'etichetta sarà siglata dalla Direzione Lavori al momento del confezionamento dei provini.

L'esecuzione del campionamento deve essere accompagnata dalla stesura di un verbale di prelievo che riporti le seguenti indicazioni:

1. Identificazione del campione:

- tipo di calcestruzzo;
- numero di provini effettuati;
- codice del prelievo;
- metodo di compattazione adottato;
- numero del documento di trasporto;
- ubicazione del getto per il puntuale riferimento del calcestruzzo messo in opera (es. muro di sostegno, solaio di copertura, soletta di ponte, ecc.);

2. Identificazione del cantiere e dell'Impresa appaltatrice;

3. Data e ora di confezionamento dei provini;

4. Firma della D.LL.

Al termine del prelievo i provini verranno conservati in adeguate strutture predisposte dall'Impresa appoggiati al di sopra di una superficie orizzontale piana in posizione non soggetta ad urti e vibrazioni.

Il calcestruzzo campionato deve essere lasciato all'interno delle casseforme per almeno 16 h (in ogni caso non oltre i 3 giorni). Trascorso questo termine i provini dovranno essere consegnati presso il Laboratorio incaricato di effettuare le prove di schiacciamento, ove si provvederà alla loro conservazione, una volta rimossi dalle casseforme, in acqua alla temperatura costante di  $20\pm 2$  °C oppure in ambiente termostato posto alla temperatura di  $20\pm 2$  °C ed umidità relativa superiore al 95%.

Nel caso in cui i provini vengano conservati immersi nell'acqua, il contenitore deve avere dei ripiani realizzati con griglie (è consentito l'impiego di reti elettrosaldate) per fare in modo che tutte le superfici siano a contatto con l'acqua.

L'Impresa sarà responsabile delle operazioni di corretta conservazione dei provini campionati e della loro custodia in cantiere prima dell'invio al Laboratorio, nonché del trasporto e della consegna dei provini di calcestruzzo presso detto Laboratorio unitamente ad una domanda ufficiale di richiesta prove sottoscritta dalla Direzione Lavori, la quale indicherà la posizione e il tipo di strutture interessate da ciascun prelievo.

I certificati emessi dal Laboratorio dovranno contenere tutte le informazioni richieste al § 11.2.5.3 del DM 14-01-2008.

6 Prescrizioni tecniche

6.1 Requisiti per materiali e componenti

6.1.1. Acqua per impasti

L'acqua per gli impasti deve essere dolce, limpida, priva di sali (particolarmente solfati e cloruri) in percentuali dannose, di materie terrose e non essere aggressiva.

L'acqua, a discrezione della direzione dei lavori, in base al tipo di intervento od uso potrà essere trattata con speciali additivi per evitare l'insorgere di reazioni chimico-fisiche al contatto con altri componenti d'impasto.

6.1.2 Calci

Le calci aeree ed idrauliche dovranno rispondere ai requisiti di accettazione di cui al R.D. 16 novembre 1939, n. 2231; le calci idrauliche dovranno altresì rispondere alle prescrizioni contenute nella legge 6 maggio 1965, n. 595 ("Caratteristiche tecniche e requisiti dei leganti idraulici") nonché ai requisiti di accettazione contenuti nel D.M. 31 agosto 1972 ("Norme sui requisiti di accettazione e modalità di prova degli agglomerati cementizi e delle calci idrauliche").





### 6.1.3 Cementi

I sacchi debbono essere in perfetto stato di conservazione; se l'imballaggio fosse comunque manomesso o il prodotto avariato, la merce può essere rifiutata.

Se i leganti sono forniti alla rinfusa, la provenienza e la qualità degli stessi devono essere dichiarate con documenti di accompagnamento della merce. La qualità potrà essere accertata mediante prelievo di campioni e loro analisi.

### 6.2 Marchio di conformità

L'attestato di conformità autorizza il produttore ad apporre il marchio di conformità sull'imballaggio e sulla documentazione di accompagnamento relativa al cemento certificato. Il marchio di conformità è costituito dal simbolo dell'organismo abilitato seguito da:

- nome del produttore e della fabbrica ed eventualmente del loro marchio o dei marchi di identificazione;
- ultime due cifre dell'anno nel quale è stato apposto il marchio di conformità;
- numero dell'attestato di conformità;
- descrizione del cemento;
- estremi del decreto.

Ogni altra dicitura è preventivamente sottoposta all'approvazione dell'organismo abilitato.

#### 6.2.1 Pozzolane

Le pozzolane saranno ricavate da strati mondi da cappellaccio ed esenti da sostanze eterogenee o di parti inerti; qualunque sia la provenienza dovranno rispondere a tutti i requisiti prescritti dal R.D. 16 novembre 1939, n. 2230.

#### 6.2.2 Inerti per conglomerati cementizi

Gli aggregati per conglomerati cementizi, naturali e di frantumazione devono essere costituiti da elementi non gelivi e non friabili, privi di sostanze organiche, limose ed argillose, di getto, ecc., in proporzioni nocive all'indurimento del conglomerato o alla conservazione delle armature.

La ghiaia o il pietrisco devono avere dimensioni massime commisurate alle caratteristiche geometriche della carpenteria del getto ed all'ingombro delle armature.

#### 6.2.3 Additivi per impasti cementizi

Gli additivi per impasti cementizi s'intendono classificati come segue: fluidificanti; aeranti, ritardanti, acceleranti, fluidificanti-aeranti, fluidificanti-ritardanti, fluidificanti-acceleranti, antigelo-superfluidificanti.

Per le modalità di controllo ed accettazione il Direttore dei lavori potrà far eseguire prove od accettare l'attestazione di conformità alle norme secondo i criteri di cui all'art. sulle strutture di cemento armato normale.

### 6.3 Armature per calcestruzzo

Acciaio tipo B450C

- barre d'acciaio ( $6 \text{ mm} \leq \varnothing \leq 40 \text{ mm}$ ), rotoli ( $6 \text{ mm} \leq \varnothing \leq 16 \text{ mm}$ );
- prodotti raddrizzati ottenuti da rotoli con diametri  $\leq 16 \text{ mm}$ ;
- reti elettrosaldate:  $6 \text{ mm} \leq \varnothing \leq 16 \text{ mm}$ ;
- tralici elettrosaldati  $6 \text{ mm} \leq \varnothing \leq 16 \text{ mm}$ .

I prodotti deve possedere tutti i requisiti previsti dal DM 14-01-2008, che specifica le caratteristiche tecniche che devono essere verificate, i metodi di prova e le condizioni di prova. L'acciaio deve essere qualificato all'origine, deve portare impresso, come prescritto dalle suddette norme, il marchio indelebile che lo renda costantemente riconoscibile e riconducibile inequivocabilmente allo stabilimento di produzione.

#### 6.3.1 Controlli sull'acciaio



I controlli avverranno con le modalità e le frequenze indicate nei punti seguenti. Si precisa che per tutte le forniture dichiarate non idonee (e conseguentemente rifiutate) dalla D.L., l'Impresa dovrà provvedere a sua cura e spese all'allontanamento dal cantiere ed al rimpiazzo con nuove forniture.

### 6.3.2 Controllo della documentazione

In cantiere è ammessa esclusivamente la fornitura e l'impiego di acciai saldabili B450C ad aderenza migliorata, qualificati secondo le procedure indicate nel DM 14-01-2008 al § 11.3.1.6 e controllati con le modalità riportate nei §§ 11.3.2.10 e 11.3.2.11 del citato decreto. Tutte le forniture di acciaio devono essere accompagnate da copia dell'"Attestato di Qualificazione" rilasciato dal Consiglio Superiore dei LL.PP. - Servizio Tecnico Centrale.

I centri di trasformazione sono impianti esterni alla fabbrica e al cantiere, fissi o mobili, che ricevono dal produttore di acciaio elementi base (barre o rotoli, reti, lamiere o profilati, profilati cavi, ecc.) e confezionano elementi strutturali direttamente impiegabili in cantiere (staffe, ferri piegati, gabbie, ecc.), pronti per la messa in opera o per successive ulteriori lavorazioni. Tali centri devono possedere i requisiti ed operare in conformità alle disposizioni dei §§11.3.1.7 e 11.3.2.10.3 del DM 14-01-2008.

Per i prodotti provenienti dai centri di trasformazione è necessaria la documentazione atta ad assicurare che le lavorazioni effettuate non hanno alterato le caratteristiche meccaniche e geometriche dei prodotti previste dal DM 14-01-2008.

Inoltre dovrà essere fornita alla Direzione dei Lavori la seguente documentazione aggiuntiva:

- certificato di collaudo tipo 3.1 in conformità alla norma UNI EN 10204;
- certificato Sistema Gestione Qualità UNI EN ISO 9001;
- certificato Sistema Gestione Ambientale UNI EN ISO 14001;
- dichiarazione di conformità al controllo radiometrico (che può anche essere inserita nel certificato di collaudo tipo 3.1);
- polizza assicurativa per danni derivanti dal prodotto.

Le forniture effettuate da un commerciante o da un trasformatore intermedio dovranno essere accompagnate da copia dei documenti rilasciati dal produttore e completati con il riferimento al documento di trasporto del commerciante o trasformatore intermedio. In quest'ultimo caso per gli elementi presaldati, presagomati o preassemblati in aggiunta agli "Attestati di Qualificazione" dovranno essere consegnati i certificati delle prove fatte eseguire dal Direttore Tecnico del centro di trasformazione. Tutti i prodotti forniti in cantiere dopo l'intervento di un trasformatore intermedio devono essere dotati di una specifica marcatura che identifichi in modo inequivocabile il centro di trasformazione stesso, in aggiunta alla marcatura del prodotto di origine.

La Direzione dei Lavori prima della messa in opera provvederà a verificare quanto sopra indicato; in particolare controllerà la rispondenza tra la marcatura riportata sull'acciaio con quella riportata sui certificati consegnati. La mancata marcatura, la non corrispondenza a quanto depositato o la sua illeggibilità, anche parziale, rendono il prodotto non impiegabile e pertanto le forniture saranno rifiutate.

### 6.3.3 Controlli di accettazione

È facoltà della D.LL. disporre all'Impresa di eseguire, a proprie spese e sotto il controllo diretto della stessa D.L., i controlli di accettazione sull'acciaio consegnato in cantiere in conformità con le indicazioni contenute nel DM 14-01-2008 al § 11.3.2.10.4..

### Art. 89 Giunti di dilatazione nelle strutture in conglomerato cementizio

E' tassativamente prescritto che nelle strutture da eseguire con getto di conglomerato cementizio vengano realizzati giunti di discontinuità onde evitare irregolari e imprevedibili fessurazioni delle strutture stesse per effetto di escursioni termiche, di fenomeni di ritiro e di eventuali assestamenti. I giunti saranno ottenuti ponendo in opera, prima del getto, appositi pannelli in polistirene espanso estruso (XPS), da lasciare in posto, in modo da realizzare superfici di discontinuità; per il posizionamento dovranno seguire le indicazioni degli elaborati grafici di progetto o comunque le direttive della D.L. I pannelli dovranno avere una altezza pari al sottofondo di cemento armato



(circa cm 18) o comunque non superare l'intradosso dello strato di allettamento della pavimentazione in pietra. Nel caso delle rampe e delle scalinate, i pannelli avranno una altezza tale da raggiungere l'estradosso dello strato di riempimento in magrone, o comunque non superare l'intradosso dello strato di allettamento della pavimentazione in pietra. Lo spessore dei pannelli in polistirene espanso estruso sarà di cm 2.

I giunti, come sopra illustrati, dovranno essere realizzati a cura e spese dell'Impresa.

## 1 Prescrizioni tecniche

### 1.1 Requisiti per materiali e componenti

Pannelli in polistirene espanso estruso (XPS) conforme alla norma Uni13164, con densità standard, esente da CFC o HCFC, per estradosso e intradosso coperture piane e inclinate, per cappotti interni ed esterni, per intercapedini, Classe 5 di reazione al fuoco (Euroclasse E) con o senza pellicola superficiale.



## Capo 5 Opere architettoniche

### Art. 90 Pavimentazioni

#### 1 Descrizione delle lavorazioni

Si intende per pavimentazione un sistema edilizio avente quale scopo quello di consentire o migliorare il transito e la resistenza alle sollecitazioni in determinate condizioni di uso.

Per la pavimentazione sarà effettuata la realizzazione degli strati utilizzando i materiali indicati nel progetto.

Durante la realizzazione si curerà oltre alla corretta esecuzione dello strato in quanto a continuità e spessore, la realizzazione di giunti e bordi e dei punti di interferenza con elementi verticali o con passaggi di elementi impiantistici in modo da evitare azioni meccaniche localizzate od incompatibilità chimico fisiche.

Sarà infine curato che la superficie finale abbia caratteristiche di planarità, rugosità, ecc. adeguate per lo strato successivo.

Durante la realizzazione si curerà la uniforme e corretta distribuzione del prodotto con riferimento agli spessori e/o quantità consigliate dal produttore in modo da evitare eccesso da rifiuto o insufficienza che può provocare scarsa resistenza o adesione. Si verificherà inoltre che la posa avvenga con gli strumenti e nelle condizioni ambientali (temperatura, umidità) e preparazione dei supporti suggeriti dal produttore.

Durante la fase di posa si curerà la corretta esecuzione degli eventuali motivi ornamentali, la posa degli elementi di completamento e/o accessori, la corretta esecuzione dei giunti, delle zone di interferenza (bordi, elementi verticali, ecc.) nonché le caratteristiche di planarità o comunque delle conformazioni superficiali rispetto alle prescrizioni di progetto, nonché le condizioni ambientali di posa ed i tempi di maturazione.

Durante la fase di posa in opera si curerà il rispetto delle indicazioni progettuali e comunque la continuità dello strato con la corretta realizzazione dei giunti/sovrapposizioni, la realizzazione accurata dei risvolti ai bordi e nei punti di interferenza con elementi verticali.

#### 2 Pavimenti

La posa in opera dei pavimenti di qualsiasi tipo e genere dovrà venire eseguita in modo che la superficie risulti perfettamente piana ed osservando scrupolosamente le disposizioni che, di volta in volta, saranno impartite dalla Direzione dei lavori.

I singoli elementi dovranno combaciare esattamente tra di loro, dovranno risultare perfettamente fissati al sottostrato e non dovrà verificarsi nelle connessioni dei diversi elementi a contatto la benché minima ineguaglianza.

I pavimenti dovranno essere consegnati diligentemente finiti, lavorati e senza macchie di sorta.

Resta comunque contrattualmente stabilito che, per un periodo di almeno dieci giorni dopo l'ultimazione di ciascun pavimento, l'Appaltatore avrà l'obbligo di impedire l'accesso di qualunque persona. Ad ogni modo, ove i pavimenti risultassero in tutto o in parte danneggiati per il passaggio abusivo di persone o per altre cause, l'Appaltatore dovrà a sua cura e spese ricostruire le parti danneggiate.

L'Appaltatore ha l'obbligo di presentare alla Direzione dei lavori i campioni dei pavimenti che saranno prescritti. Tuttavia la Direzione dei lavori ha piena facoltà di provvedere al materiale di pavimentazione. L'Appaltatore, se richiesto, ha l'obbligo di provvedere alla posa in opera al prezzo indicato nell'elenco ed eseguire il sottofondo giusta le disposizioni che saranno impartite dalla Direzione stessa.

##### a) allettamento

Il piano destinato alla posa dei pavimenti dovrà essere realizzato con uno strato di malta cementizia R 325 dosato a 4 quintali di spessore cm 5-6

##### b) pavimenti in lastrico di pietra forte

Le opere in pietra dovranno in generale corrispondere esattamente alle forme e dimensioni risultanti dai disegni di progetto ed essere lavorate a seconda delle prescrizioni generali del presente Capitolato o di quelle particolari impartite dalla Direzione dei lavori all'atto dell'esecuzione.



Tutti i materiali dovranno essere con le caratteristiche esteriori (grana, coloritura e venatura) corrispondenti a quella essenziale della specie prescelta.

Prima di cominciare i lavori, qualora non sia provveduto in merito avanti l'appalto da parte della stazione appaltante, l'Appaltatore dovrà preparare a sue spese i campioni delle varie pietre e delle loro lavorazioni, e sottoporli all'approvazione della Direzione dei lavori, alla quale spetterà in materia esclusiva di giudizio dire se essi corrispondono alle prescrizioni; detti campioni, debitamente contrassegnati, resteranno depositati negli Uffici della Direzione, quali termini di confronto e di riferimento.

Verrà effettuato un campionamento del materiale secondo le metodologie riportate nell'Allegato B della Norma UNI EN 1341:2013, effettuato in sede di trasformazione. Il campione rappresentativo dovrà essere di adeguate dimensioni e caratteristico della roccia in termine di composizione mineralogica, tessitura e struttura geologia.

Per quanto ha riferimento con le dimensioni di ogni opera nelle sue parti componenti, la Direzione dei lavori ha la facoltà di prescrivere le misure dei vari elementi di un'opera qualsiasi, come pure di precisare gli spartiti, la posizione dei giunti, la suddivisione dei pezzi, l'andamento della venatura ecc., secondo i particolari disegni costruttivi che la stessa Direzione dei lavori potrà fornire all'Appaltatore all'atto dell'esecuzione, e quest'ultimo avrà l'obbligo di uniformarsi a tali norme, come ad ogni altra disposizione circa la formazione di modanature, scorniciature, ecc.

La posa in opera della pavimentazione dovrà essere eseguita da personale specializzato su apposita fondazione con interposizione di un letto di malta cementizia R 325 che avrà uno spessore minimo di cm 5, sufficiente a riempire tutti i vuoti di fondo e di fianco alla pavimentazione stessa.

La posa dovrà avvenire previa spalmatura mediante specifica spatola dentata sulla superficie inferiore delle singole lastre in pietra, di adesivo monocomponente a tecnologia S.A.S. ad elevata deformabilità per uno spessore massimo di mm 10.

Non saranno tollerati difetti di linea e di piano anche minimi e comunque percettibili ad occhio con accurata osservazione da ogni posizione.

Le connessioni tra lastra e lastra devono essere stuccate con legante cementizio espansivo superfluido e la loro larghezza non deve superare mm 5 ed effettuata fino a completo rifiuto, con conseguente raschiatura e pulitura delle fughe.

## 2.2 Trattamento protettivo impregnante

Trattamento protettivo impregnante e idrorepellente da applicare a pavimentazione terminata sulla superficie delle lastre e degli elementi in pietra. Il prodotto deve penetrare nella porosità superficiale del materiale e rivestire gli elementi con un film protettivo monomolecolare che respinga acqua e umidità, legandosi chimicamente al silicio presente nella struttura microcristallina della pietra. Questo trattamento idrofobizzante e antiefflorescenze deve essere effettuato sulla pavimentazione asciutta e pulita, preferibilmente mediante nebulizzazione oppure a pennello o a spandicera, bagnando abbondantemente la superficie. Il trattamento deve dunque essere effettuato in giorni in cui non si prevedono piogge a breve scadenza

Caratteristiche tecniche:

composizione:	soluzione di polimeri in solventi organici
aspetto fisico:	liquido trasparente incolore
peso specifico:	0,8 kg/l
solubilità in acqua:	non miscelabile
solubilità in solvente:	completa infiammibilità > 40°C

## 3 Prescrizioni tecniche

### 3.1 Requisiti per materiali e componenti

Si definiscono prodotti per pavimentazione quelli utilizzati per realizzare lo strato di rivestimento dell'intero sistema di pavimentazione.

Per la realizzazione del sistema di pavimentazione si rinvia all'articolo sull'esecuzione delle pavimentazioni.



I prodotti vengono di seguito considerati al momento della fornitura; il Direttore dei lavori, ai fini della loro accettazione, può procedere ai controlli (anche parziali) su campioni della fornitura oppure richiedere un attestato di conformità della fornitura alle prescrizioni di seguito indicate.

I materiali che costituiscono la pavimentazione per essere conformi e quindi accettati devono corrispondere ai requisiti previsti dalle norme specifiche e in particolare:

- lastre, cubetti e cordoli per esterni: UNI EN 1341, UNI EN 1342 e UNI EN 1343;
- Pietra riciclata e/o ricostituita: UNI EN 14021
- marmette modulari e lastre: UNI EN 12057 e UNI EN 12058
- adesivi, malte e sabbia: UNI EN 12004, UNI EN 998-2 e UNI EN 13139
- sigillanti: UNI EN 13888

### 3.2 Pietra arenaria Macigno

#### Denominazione

- nome tradizionale: pietra macigno
- famiglia petrologica: arenaria quarzoso-feldspatica
- colore tipico: grigio-verde

La pietra arenaria forte avrà grana unita e compatta e non grossolana.

Il Direttore dei lavori sarà giudice inappellabile della buona qualità ed idoneità le relative prove di laboratorio o analisi mineralogiche da eseguire (tutte a spese dell'Appaltatore) e che dovranno dare i seguenti valori:

Carico di rottura a compressione	UNI 9724	800/1000 Kg/cm <sup>2</sup>
Densità reale	UNI 9724	2,75 g/cm <sup>3</sup>
Peso specifico apparente (secco)	UNI 9724	2,50 g/cm <sup>3</sup>
Coefficiente d'imbibizione (peso)	UNI 9724	1,9%
Resistenza all'abrasione	RD 2232	8,1 mm (UNI 6506: 0,32)
Carico di rottura a flessione	UNI 6506	106 kg/cm <sup>2</sup> (10,4 MPa)
Coefficiente dilatazione lineare		9,7 x 10 <sup>-6</sup> /°C
Gelività	UNI 6506	Non geliva

Per il Carico di rottura atteso si deve far riferimento al prospetto A.2 contenuto nell'appendice A della Norma UNI EN 1341: 2013:

Classe	Carico di rottura minimo (kN)	Uso tipico
4	9,0	Aree pedonali, mercati occasionalmente utilizzati da veicoli per le consegne e veicoli di emergenza

Conseguentemente delle lastre campione opportunamente contrassegnate, depositate presso la Direzione dei Lavori, serviranno come termine di confronto per tutto il lavoro. Saranno rifiutati quei pezzi che non presenteranno omogeneità o compattezza e che non siano scevri di ghiaie, noccioli, smerigli perimarini ed in genere da qualunque sostanza eterogenea, come pure verranno rifiutati



quelli provenienti da filari superficiali e che abbiano risentito danno per prolungata esposizione agli agenti atmosferici.

I luoghi di provenienza di tutti i materiali e del lastrico, saranno quelli fissati dalla Direzione dei lavori in seguito all'accettazione dei materiali presentati dall'Appaltatore e di cui all'articolo precedente.

#### TIPOLOGIE:

**Lastre:** per lastra si intende unità di pietra naturale, ottenuta mediante taglio o spacco, utilizzata come materiale per pavimentazioni esterne e finiture stradali, nella quale la larghezza nominale superi il doppio dello spessore (UNI EN 1341: 2013)

**Pietra riciclata e/o ricostituita:** per pietra riciclata si intende unità carrabile rispondente alle caratteristiche di compressione e usura di cui alle norme (UNI EN 14021: 2016) Gli elementi dovranno essere forniti in lastre squadrate, di dimensioni variabili da, cm 60x40, 60x30, 60x20, 40x20, etc., e murate secondo i fili ed i piani con malta cementizia a 350 kg di cemento R32.5 e colla tipo Mapei P9 in proporzione del 30%, compresa la stuccatura dei giunti a colla di colore grigio, il tutto per dare il titolo compiuto e finito a regola d'arte.

Lo spessore delle pietre non potrà essere inferiore a 3,5 cm, fino a 5 cm, è inoltre compresa la movimentazione del lastrichino o lastroni con mezzi meccanici idonei o a mano.

**PAVIMENTAZIONE MARCIAPIEDE** Lastre rettangolari lavorate superficialmente con fiammatura e rigatura e saranno riquadrate con nastrino di rigiro;

l'andamento della rigatura sarà parallelo al lato lungo della lastra;

le dimensioni delle lastre di normale lavorazione saranno di:

- larghezza di normale lavorazione 30-35-40 cm
- lunghezza a correre, massimo 80 cm
- spessore 8/10 cm e, su richiesta, altre misure.

**CIMASA** Lastre rettangolari lavorate superficialmente con fiammatura e rigatura e saranno riquadrate con nastrino di rigiro;

la lavorazione di cui sopra sarà realizzata sulle due facce in vista della pietra;

l'andamento della rigatura sarà parallelo al lato corto della lastra;

le dimensioni delle lastre saranno di:

- larghezza di normale lavorazione 35 cm
- lunghezza a correre, massimo 80 cm
- spessore 15/16 cm e, su richiesta, altre misure.

**ACCESSORI RIBASSATI:** Lastre di forma trapezoidale e/o semicircolare lavorate superficialmente con fiammatura e rigatura e saranno riquadrate con nastrino di rigiro;

la lavorazione di cui sopra sarà realizzata sulle due facce in vista della pietra;

l'andamento della rigatura sarà parallelo al lato lungo della lastra;

- larghezza variabile
- lunghezza variabile
- spessore 10/12 cm e, su richiesta, altre misure.

#### CAMPIONE DI RIFERIMENTO

Un campione di riferimento deve consistere in un numero di pezzi di pietra naturale di dimensioni sufficienti a indicare l'aspetto generale del lavoro finito. Le dimensioni dei singoli pezzi devono essere di almeno 0,01mq e devono indicare la gamma d'aspetto in relazione a colorazione, schema della venatura, struttura fisica e finitura superficiale. In particolare il campione di riferimento deve mostrare caratteristiche specifiche della pietra.



Sul campione di riferimento devono essere indicati il nome e l'indirizzo del fabbricante o del fornitore della pietra, nonché la denominazione della pietra.

#### MARCATURA. ETICHETTATURA E IMBALLAGGIO

Come identificazione minima, su ogni consegna di lastre di pietra naturale devono essere apposte le indicazioni seguenti:

- la denominazione della pietra naturale, in conformità alla EN 12440
- la quantità e le dimensioni delle lastre
- la massa delle lastre
- le dimensioni e la massa dell'imballaggio

Queste indicazioni devono essere riportate sulle etichette, sull'imballaggio o sui documenti di accompagnamento.

#### 3.3 Malta

La manipolazione delle malte dovrà essere eseguita, se possibile, con macchine impastatrici oppure sopra un'area pavimentata; le malte dovranno risultare come una pasta omogenea, di tinta uniforme. I vari componenti, esclusi quelli forniti in sacchi di peso determinato, dovranno ad ogni impasto essere misurati a peso o a volume. La calce spenta in pasta dovrà essere accuratamente rimescolata in modo che la sua misurazione, a mezzo di cassa parallelepipedica, riesca semplice e di sicura esattezza.

Gli impasti dovranno essere preparati solamente nella quantità necessaria per l'impiego immediato e, per quanto possibile, in prossimità del lavoro. I residui di impasto che non avessero per qualsiasi ragione immediato impiego, dovranno essere gettati a rifiuto, ad eccezione di quelli formati con calce comune che dovranno essere utilizzati il giorno stesso della loro manipolazione. I componenti delle malte cementizie e idrauliche saranno mescolati a secco.

La Direzione si riserva la facoltà di poter variare le proporzioni dei vari componenti delle malte, in rapporto ai quantitativi stabiliti alla tabella che segue;

La Direzione potrà altresì ordinare, se necessario, che le malte siano passate allo staccio; tale operazione sarà comunque effettuata per le malte da impiegare nelle murature in mattoni o in pietra da taglio, per lo strato di finitura degli intonaci e per le malte fini e le colle.

Si richiamano le seguenti norme:

- UNI EN 998-1: Specifica per malte per opere murarie. Malte per intonaci interni ed esterni.
- UNI EN 998-2: Specifica per malte per opere murarie. Malte da muratura.
- UNI EN 934-3/4/6: Additivi per calcestruzzi, malte e malte per iniezione. Additivi per malte per opere murarie. P.3 – Definizioni, requisiti, conformità, marcatura ed etichettatura.

#### COMPOSIZIONE DELLE MALTE

I quantitativi dei diversi materiali da impiegare per la composizione delle malte in argomento dovranno corrispondere, salvo diversa specifica, alle proporzioni riportate in tabella:





Tipo di MALTA	QUALITÀ E IMPIEGHI (*materiali vagliati)	Riferimento	Calce spenta in pasta	Calce idraulica in polvere	Pozzolana	Cemento 325	Polvere di marmo	Sabbia
		N.	(m <sup>3</sup> )	(kg)	(m <sup>3</sup> )	(kg)	(m <sup>3</sup> )	(m <sup>3</sup> )
Malta comune	Magra per murature	1	0,33					1,00
	Grassa per murature	2	0,40					1,00
	Per opere di rifinitura	3	0,50					1,00*
	Per intonaci	4	0,66					1,00*
Malta idraulica	Magra per murature	5		300				1,00
	Grassa per murature	6		400				1,00
	Per opere di rifinitura	7		450				1,00*
	Per intonaci	8		550				1,00*
Malta cementizia	Magra per murature	9				300		1,00
	Grassa per murature	10				400		1,00
	Per opere di rifinitura	11				500		1,00*
	Per intonaci	12				600		1,00*
Malta pozzolanica	Grossa	13	0,20		1,00	Per murature a sacco Per murature ordinarie Per murature in laterizi Per intonaci		
	Mezzana	14	0,24		1,00			
	Fina	15	0,33		1,00			
	Colla di malta fina	16	0,48		1,00			
Malta bastarda cementizia	Media comune	17	0,30			100		1,00
	Energica comune	18	0,30			150		1,00
	Media idraulica	19		300		100		1,00
	Energica idraulica	20		200		200		1,00
Malta per stucchi	Normale	21	0,50				1,00	
	Colla di stucco	22	1,00				1,00	

Composizione delle malte comuni, pozzolaniche e bastarde (riferite a 1 m<sup>3</sup> di inerte)

Le malte per allettamento dovranno garantire prestazioni adeguate al loro impiego, in termini di durabilità e di prestazioni meccaniche, e dovranno essere dotate di attestato di conformità all'annesso ZA della norma europea EN 998-2 (Marcatura CE). Dette prestazioni meccaniche sono definite mediante la resistenza media a compressione delle malte, secondo la tabella sottostante. Non è ammesso l'impiego di malte con resistenza media inferiore a 1 N/mm<sup>2</sup>.

Nello specifico si prevede di utilizzare per la realizzazione dello strato di allettamento una malta cementizia realizzata con cemento R 325 dosato a 4 quintali, con classe di resistenza a compressione M 10, conforme al paragrafo 11.10.2.1 del DM 14/01/08 "Malta a prestazione garantita".

Classe	M 2,5	M 5	M 10	M 15	M 20	Md
Resistenza a compressione N/mm <sup>2</sup>	2,5	5	10	15	20	d

Classe di malte (d= dichiarata dal produttore e > 20 N/mm<sup>2</sup>)

### 3.4 Legante cementizio espansivo superfluido

Malta per la realizzazione delle fughe dei lastricati in pietra naturale, a base trass composta da:

- Cemento
- Trass
- Sabbie selezionate
- Parti organiche < 5%
- Caratteristiche tecniche:

granulometria	0-4 mm
resistenza a compressione (1 gg)	> 10 Mpa
resistenza a compressione (3 gg)	> 25 Mpa
resistenza a compressione (7 gg)	> 40 Mpa
resistenza a compressione (28 gg)	> 45 Mpa
resistenza a flessione (28 gg)	≥ 6 Mpa
classe di esposizione	XC4, XF4

Dovrà garantire una bassa tendenza all'efflorescenza, buona aderenza al supporto, resistenza al gelo e ai Sali scongelanti, una elevata resistenza alle intemperie.



Durante la fase di lavorazione e di essiccamento la temperatura dell'ambiente circostante e del supporto non dovrà scendere al di sotto di +5°C; fino a completo essiccamento dovrà essere protetta dal gelo, da un essiccamento troppo rapido (sole battente diretto, vento) e da umidità posteriore (pioggia).

Per la messa in opera su supporto legato (malta di allettamento) la costipazione va effettuata premendo manualmente le lastre sul letto di malta; la sigillatura delle fughe va effettuata sull'intera profondità della fuga.

### 3.5 Adesivo monocomponente

Adesivo monocomponente a tecnologia SAS – Shock Absorbing System ed elevata deformabilità, per la posa in opera delle lastre lapidee sullo strato di allettamento in malta cementizia. Il materiale sarà conforme alla normativa EN 12004 – classe C2 E. Il fondo di posa dovrà essere compatto, privo di parti friabili, pulito e stagionato, avendo già compiuto i ritiri da maturazione.

Per la posa sarà utilizzata una spatola dentata per uno spessore massimo di mm 10.

Caratteristiche tecniche:

- |                               |                                    |
|-------------------------------|------------------------------------|
| – natura mineralogica inerte  | silicatica-carbonatica cristallina |
| – intervallo granulometrico   | 0 – 800 µm                         |
| – massa volumica apparente    | 1,33 kg/dm <sup>3</sup>            |
| – peso specifico dell'impasto | 1,67 kg/dm <sup>3</sup>            |

### 3.6 Modalità di prova, controllo, collaudo

Il Direttore dei lavori per la realizzazione delle pavimentazioni opererà come segue:

a) Nel corso dell'esecuzione dei lavori (con riferimento ai tempi e alle procedure) verificherà, via via, che i materiali impiegati e le tecniche di posa siano effettivamente quelle prescritte ed inoltre, verificherà che il risultato finale sia coerente con le prescrizioni di progetto e comunque con la funzione che è attribuita all'elemento realizzato. In particolare verificherà: che a confine con le murature vi sia lo spazio di dilatazione prescritto a seconda della tipologia di pavimentazione, e che esso non sia occupato da sporcizia o dal materiale di colo; che siano rispettate le distanze tra giunti di sconnessione; che i colti nei giunti siano opportunamente induriti. Ove sono richieste lavorazioni in sito verificherà con semplici metodi da cantiere:

- 1) le resistenze meccaniche (portate, punzonamenti, resistenze a flessione);
- 2) adesioni fra strati (o quando richiesto l'esistenza di completa separazione);
- 3) tenute all'acqua, all'umidità ove compatibile.

b) A conclusione dell'opera eseguirà prove (anche solo localizzate) di funzionamento formando battenti di acqua, condizioni di carico, di punzonamento, ecc. che siano significativi delle ipotesi previste dal progetto o dalla realtà.

Avrà cura di far aggiornare e raccogliere i disegni costruttivi unitamente alla descrizione e/o schede tecniche dei prodotti impiegati (specialmente quelli non visibili a opera ultimata) e le prescrizioni attinenti alla successiva manutenzione.

### 3.7 Norme di misurazione

I pavimenti saranno valutati per la superficie a metro quadro. I prezzi di elenco per ciascun genere di pavimento comprendono l'onere per la fornitura dei materiali e per ogni lavorazione intesa a dare i pavimenti stessi completi e rifiniti come prescritto nelle norme sui materiali e sui modi di esecuzione.

Nei prezzi relativi è sempre compreso il letto di sabbia o di malta, ogni compenso per riduzione, tagli e sfridi di lastre, pietre, per difficoltà di costruzione dovuta ad angoli rientranti e sporgenti, per la preparazione, battitura e regolarizzazione del suolo, per la stuccatura o profilatura dei giunti con malta di cemento o bitumatura secondo la prescrizione delle Direzione Lavori e per qualunque altra opera o stato per dare i lavori ultimati ed in perfetto stato.



## Capo 6 Impianto fognatura bianca

### Art. 91 Qualità dei materiali e dei componenti

#### 1. Tubi per fognature e scarichi interrati non in pressione

I tubi in PVC devono essere realizzati con PVC-U (policloruro di vinile non plastificato) con aggiunta di additivi e contenuto di PVC non inferiore all'80% in massa per tubi e all'85% per i raccordi stampati.

Le caratteristiche fisiche, meccaniche e dimensionali devono essere conformi alla norma UNI EN 1401-1:1998.

#### 2. Giunzioni

Le giunzioni potranno essere, in rapporto alle prescrizioni, sia di tipo rigido, effettuate a mezzo di incollaggi e/o saldature, sia di tipo elastico, effettuate a mezzo di idonei anelli elastomerici di tenuta. La tenuta è assicurata dalla compressione radiale della guarnizione elastomerica.

Potranno essere del tipo a bicchiere incollato, del tipo a bicchiere incollato e saldato, del tipo a manicotto incollato (e saldato), del tipo a vite e manicotto ed infine del tipo a flangia mobile.

### Art. 92 Modalità di esecuzione delle opere

#### 1. Movimentazione

La movimentazione dei tubi in cantiere sia in fase di carico che di scarico, dovrà essere adeguata alle caratteristiche ed alla lunghezza delle singole barre per evitare eventuali danneggiamenti, sia alla struttura stessa dei tubi che ai rivestimenti.

Si consiglia l'utilizzo di fasce o di funi che non vadano ad incidere le pareti del tubo e che sollevino il tubo in due (escludendo le estremità) o più punti della barra.

Dovrà essere assolutamente evitato:

- l'utilizzo di ganci che afferrino il tubo dall'interno;
- la possibilità di urto col terreno o altro per effetto di caduta;
- il traino delle barre a contatto del terreno o di corpi che ne ostacolino lo scorrimento;
- il sollevamento di forza della barra incastrata.

Nella movimentazione dei tubi e pezzi speciali, si dovrà evitare tassativamente che i tubi siano fatti strisciare per terra o sulle sponde dei mezzi di trasporto sia in fase di carico che in fase di scarico, sollevandoli, invece, ed appoggiandoli accuratamente, utilizzando ganci e/o imbracature opportunamente rivestite di materiale morbido per evitare danneggiamenti alle estremità e/o ai rivestimenti. Qualora siano sospesi, di farli urtare contro corpi rigidi.

Non si dovrà lasciare mai cadere i tubi, aprire le ribalte laterali per il carico e lo scarico.

Lo scarico dei tubi dai mezzi di trasporto dovrà essere effettuato con tutte le precauzioni atte ad evitare danni di qualsiasi genere, sia alla struttura stessa dei tubi, che a rivestimenti.

Qualora i tubi provengano imballati, essi devono essere scaricati, se possibile, prima di sciogliere gli imballi. All'apertura di questi, si dovrà evitare che i tubi degli strati più alti rotolino al suolo.

Gli apparecchi utilizzati per le operazioni di carico e scarico (escavatori, gru, ecc.) devono essere equipaggiati con dispositivi di sollevamento ed abbassamento graduale, in modo tale da impedire movimenti bruschi del carico.

L'agganciamento a mezzo gru dovrà essere eseguito utilizzando appositi ganci piatti rivestiti di gomma od a mezzo di opportune braghe di tela gommata di adeguata robustezza o con cinghie di nylon o canapa; in ogni caso sarà vietato l'aggancio a mezzo cappio di funi metalliche.

I dispositivi di presa ed alloggiamento del carico (colli di cigno, catene, cinghie, ecc.) devono essere realizzati ed applicati in modo tale da non compromettere la sicurezza e non danneggiare il materiale trasportato, in particolare alle estremità ed ai rivestimenti protettivi; a tal fine, le imbracature devono essere opportunamente rivestite di materiale morbido. È vietato utilizzare per il sollevamento ganci inseriti forando il vertice dei tubi. Non è ammesso applicare dispositivi di imbracatura ai denti del cucchiaio di escavatori e pale caricatrici.



In ogni caso, qualora si verificano danneggiamenti ai rivestimenti protettivi esterni, i punti danneggiati devono essere trattati con la stessa sostanza protettiva prima di calare il tubo nella fossa.

Nelle operazioni di carico e scarico, si devono osservare le prescrizioni in materia di prevenzione degli infortuni ed in difetto le specifiche tecniche delle ditte costruttrici e delle associazioni di categoria. Gli operatori devono portare protezioni, come elmetto, guanti, scarpe rinforzate, ecc.

Sarà cura del personale addetto accertarsi che nessuno soste nella zona di pericolo.

## 2 Trasporto

Il mezzo di trasporto dovrà essere adatto al tipo di tubo trasportato. La superficie di carico dovrà essere libera da residui che possano favorire lo slittamento di tubi e pezzi speciali. A seconda del materiale con cui sono costituiti i tubi, questi possono presentare la superficie liscia e scivolosa, pertanto al fine di prevenire lo scivolamento durante il trasporto assicurare gli stessi con una rete.

I tubi verranno disposti sui mezzi di trasporto in orizzontale, parallelamente od ortogonalmente rispetto all'asse del veicolo, oppure in verticale. Nel trasporto ferroviario, si preferirà la disposizione parallela all'asse del veicolo.

Il carico deve essere assicurato mediante sponde, pezzi di legno, cunei e – in caso di necessità – mediante reggiature addizionali con catene di ancoraggio, cinghie o funi di acciaio. I mezzi per assicurare il carico devono essere applicati in modo tale da evitare sollecitazioni concentrate in punti singoli. Si dovrà fare attenzione che catene, cinghie e funi di acciaio siano ben tesi.

Nel caso di disposizione dei tubi in strati sovrapposti, i tubi dello strato superiore si devono collocare sopra tavole di legno squadrato, oppure nelle selle ricavate tra i tubi dello strato inferiore. Le tavole in legno devono essere disposte il più possibile una accanto all'altra ed assicurate con cunei anche nella parte inferiore. I cunei devono essere applicati alle tavole di legno in modo tale che non si possano muovere. Prima dell'uso, tavole e cunei devono essere accuratamente ispezionati.

Per evitare il danneggiamento delle estremità, a causa di vibrazione durante il trasporto, sarà opportuno supportare i tubi per tutta la loro lunghezza.

## 3. Accatastamento dei tubi in cantiere

L'accatastamento dei tubi in cantiere dovrà essere effettuato disponendo i tubi su un'area piana e stabile, protetta al fine di evitare pericoli di incendio, riparata dai raggi solari nel caso di tubi soggetti a deformazioni o deterioramenti determinati da sensibili variazioni termiche.

La base delle cataste dovrà poggiare su tavole opportunamente distanziate o su predisposto letto di appoggio.

L'altezza sarà contenuta entro limiti adeguati ai materiali ed ai diametri, per evitare deformazioni nelle tubazioni di base e per consentire un agevole prelievo.

I tubi accatastati devono essere bloccati con cunei onde evitare improvvisi rotolamenti; provvedimenti di protezione devono, in ogni caso, essere adottati per evitare che le testate dei tubi possano subire danneggiamenti di sorta.

Nel depositare i tubi sul ciglio dello scavo è indispensabile curare che i tubi siano in equilibrio ben stabile e sistemati in modo tale che non possa entrare terra o acqua di scorrimento per precipitazioni atmosferiche.

È consigliabile che la permanenza dei tubi sul ciglio dello scavo sia ridotta al minimo indispensabile.

Per tubi deformabili le estremità saranno rinforzate con crociere provvisori.

I tubi muniti di bicchiere devono essere accatastati interponendo appositi distanziatori, in modo che sia evitato il mutuo contatto tra i bicchieri, al fine di evitarne la deformazione. Per evitare che i bicchieri subiscano sollecitazioni, dovrà anche aversi cura che i tubi si appoggino l'uno all'altro lungo intere generatrici, disponendo i bicchieri alternativamente sistemati da una parte e dall'altra della catasta e sporgenti da essa.

I tubi in gres imballati devono essere accatastati negli imballi di fornitura.

Tutti i pezzi speciali devono essere depositati ed accatastati in modo tale da non essere danneggiati.



### 3.1 Deposito dei giunti, delle guarnizioni e degli accessori

I giunti, le guarnizioni, le bullonerie ed i materiali in genere, se deteriorabili, devono essere depositati, fino al momento del loro impiego, in spazi chiusi, entro contenitori protetti dai raggi solari o da sorgenti di calore, dal contatto con olii o grassi e non sottoposti a carichi.

In particolare, le guarnizioni in gomma devono essere conservate entro i sacchi o le scatole in cui sono pervenute in cantiere, in luoghi freschi, secchi e la cui temperatura non superi + 20°C e non scenda sotto - 10°C.

### 3.2 Sfilamento dei tubi

I tubi devono essere sfilati lungo il tracciato seguendo criteri analoghi a quelli indicati per lo scarico ed il trasporto, evitando pertanto qualsiasi manovra di strisciamento.

Nel depositare i tubi sul ciglio dello scavo, è necessario curare che gli stessi siano in equilibrio stabile per tutto il periodo di permanenza costruttiva.

Anche la stabilità della fossa di scavo non dovrà essere messa in pericolo dal materiale depositato; a tal fine, si deve lasciar libera una striscia di almeno 60 cm di larghezza lungo la fossa.

## 4 Particolari accorgimenti per la movimentazione dei alcuni tipi di tubi

### 4.1 Tubi in PVC

L'altezza massima della catasta non deve generalmente superare i 1,50 ÷ 2,00 m per evitare ai tubi deformazioni eccessive dovute al carico sovrastante.

Limitatamente ai tubi di diametro esterno superiore a 500 mm è consigliabile armare internamente le estremità per evitare eccessive ovalizzazioni.

## 5 Scavi delle trincee, coordinamento altimetrico e rispetto delle livellette per la posa in opera delle tubazioni

Gli scavi per la posa in opera delle tubazioni devono essere costituiti da tratte rettilinee (livellette) raccordate da curve. Qualora fossero necessarie deviazioni, si utilizzeranno i pezzi speciali di corrente produzione o loro combinazioni delle specifiche tubazioni. L'andamento serpeggiante, sia nel senso altimetrico sia planimetrico, dovrà essere quanto più possibile evitato.

La larghezza degli scavi dovrà essere tale da garantire la migliore esecuzione delle operazioni di posa in opera in rapporto alla profondità, alla natura dei terreni, ai diametri delle tubazioni ed ai tipi di giunti da eseguire.

In corrispondenza delle giunzioni dei tubi e dei pezzi speciali devono praticarsi, entro lo scavo, bocchette o nicchie allo scopo di facilitare l'operazione di montaggio.

L'appaltatore ha l'obbligo di effettuare, prima dell'inizio dei lavori, il controllo ed il coordinamento delle quote altimetriche delle fognature esistenti alle quali la canalizzazione da costruire dovrà eventualmente collegarsi.

Qualora, per qualunque motivo, si rendessero necessarie modifiche alle quote altimetriche di posa delle condotte od ai salti di fondo, prima dell'esecuzione dei relativi lavori, sarà necessaria l'autorizzazione della direzione dei lavori.

In caso di inosservanza a quanto prescritto e per le eventuali variazioni non autorizzate della pendenza di fondo e delle quote altimetriche, l'appaltatore dovrà, a propria cura e spese, apportare tutte quelle modifiche alle opere eseguite che, a giudizio della direzione dei lavori, si rendessero necessarie per garantire la funzionalità delle opere in appalto.

Non sono ammesse contropendenze o livellette in piano: eventuali errori d'esecuzione della livelletta che, a giudizio insindacabile della direzione dei lavori o del collaudatore, siano giudicati accettabili in quanto non pregiudicano la funzionalità delle opere, non daranno luogo all'applicazione di oneri a carico dell'appaltatore.

Qualora invece detti errori di livelletta, a giudizio insindacabile della direzione dei lavori o del collaudatore, dovessero pregiudicare la funzionalità delle opere, si applicheranno le penali previste dal presente capitolato.

Le radici degli alberi in corrispondenza della trincea nella zona interessata all'attraversamento della condotta devono essere accuratamente eliminate.

### 5.1 Interferenze con edifici



Quando gli scavi si sviluppino lungo strade affiancate da edifici esistenti, si dovrà operare in modo da non ridurre la capacità portante dell'impronta delle fondazioni. Gli scavi devono essere preceduti da attento esame delle loro fondazioni, integrato da sondaggi, tesi ad accertarne natura, consistenza e profondità, quando si possa presumere che lo scavo della trincea risulti pericoloso per la stabilità dei fabbricati. Verificandosi tale situazione, l'appaltatore dovrà ulteriormente procedere, a sue cure e spese, ad eseguire i calcoli di verifica della stabilità nelle peggiori condizioni che si possano determinare durante i lavori ed a progettare le eventuali opere di presidio, provvisorie o permanenti, che risulti opportuno realizzare.

Le prestazioni relative all'esecuzione dei sondaggi e alla realizzazione delle opere di presidio alle quali – restando ferma ed esclusiva la responsabilità dell'appaltatore – si sia dato corso secondo modalità consentite dalla direzione dei lavori, faranno carico alla stazione appaltante e verranno remunerate ai prezzi d'elenco.

Qualora, lungo le strade sulle quali si devono realizzare le opere, qualche fabbricato presenti lesioni o, in rapporto al suo stato, induca a prevederne la formazione in seguito ai lavori, sarà obbligo dell'appaltatore redigerne lo stato di consistenza in contraddittorio con le proprietà interessate, corredandolo di un'adeguata documentazione fotografica e installando, all'occorrenza, idonee spie.

## 5.2 Interferenze con servizi pubblici sotterranei

Prima dell'inizio dei lavori di scavo, sulla scorta dei disegni di progetto e/o mediante sopralluoghi con gli incaricati degli uffici competenti, si devono determinare con esattezza i punti dove la canalizzazione interferisce con servizi pubblici sotterranei (condutture per acqua e gas, cavi elettrici, telefonici e simili, nonché manufatti in genere).

Nel caso di intersezione, i servizi interessati devono essere messi a giorno ed assicurati solo alla presenza di incaricati degli uffici competenti. In ogni caso, appena venga scoperto un condotto non in precedenza segnalato, appartenente ad un servizio pubblico sotterraneo, o si verifichi un danno allo stesso durante i lavori, l'appaltatore dovrà avvertire immediatamente l'Ufficio competente.

I servizi intersecati devono essere messi a giorno mediante accurato scavo a mano, fino alla quota di posa della canalizzazione, assicurati mediante un solido sistema di puntellamento nella fossa e – se si tratta di acquedotti – protetti dal gelo nella stagione invernale, prima di avviare i lavori generali di escavazione con mezzi meccanici.

Le misure di protezione adottate devono assicurare stabilmente l'esercizio dei servizi intersecati. Qualora ciò non sia possibile, su disposizione della direzione dei lavori, sentiti gli uffici competenti, si provvederà a deviare dalla fossa i servizi stessi.

Saranno a carico della stazione appaltante esclusivamente le spese occorrenti per quegli spostamenti dei pubblici servizi che, a giudizio della direzione dei lavori, risultino strettamente indispensabili. Tutti gli oneri che l'impresa dovrà sostenere per le maggiori difficoltà, derivanti ai lavori a causa dei servizi stessi, si intendono già remunerati dai prezzi stabiliti dall'elenco per l'esecuzione degli scavi.

## 5.3 Particolari accorgimenti per lo scavo di trincee per alcuni tipi di tubi

La profondità della trincea sarà determinata dalla pendenza da imporre alla tubazione e/o alla protezione che si intende fornire alla medesima. La profondità, in generale, dovrà essere maggiore di entrambi i seguenti valori:

$$H \geq 1,0 \text{ m e } \geq 1,5 D$$

Per tubi sotto traffico stradale o sotto terrapieno.

Negli altri casi sarà:

$$H \geq 0,5 \text{ m e } \geq 1,5 D$$

Non possono essere comunque usati tubi del tipo UNI EN 1401 SN2 SDR 51 per  $H \leq 0,8 \text{ m}$ .

La larghezza minima del fondo sarà di norma:

$$B = D + 0,5 \text{ m (per } D \leq 400 \text{ mm)} \text{ e } B = 2 D \text{ (per } D \geq 500 \text{ mm)}$$

Tale larghezza sarà determinata dalla profondità di posa e dal diametro della tubazione, dovendo essere tale da consentire la sistemazione del fondo, la congiunzione dei tubi e naturalmente



l'agibilità del personale. In ogni caso la trincea sarà tanto più efficiente quanto minore sarà la sua larghezza.

## 6 Letto di posa

6.1 Il supporto deve essere realizzato da uno strato in sabbia o ghiaia-sabbia di riporto.

Potrà essere altresì prescritto il ricalzo della condotta, sopra la sella d'appoggio sagomata, con materiale non legante costipato a strati, in modo tale da fargli acquisire una compattezza almeno pari a quella del suolo naturale sottostante. In questo modo di regola dovrà essere aumentato l'angolo di supporto.

Come materiale per il ricalzo si possono usare sabbia e ghiaietto naturale fortemente sabbioso (percentuale di sabbia > 15%) con granulometria massima pari a 20 mm, ovvero sabbia di frantumazione e pietrischetto con granulometria massima pari a 11 mm.

## 6.2 Modalità esecutive per la posa in opera

### 6.2.1 Controllo e pulizia dei tubi

Prima di procedere alla loro posa in opera, i tubi devono essere controllati uno ad uno per scoprire eventuali difetti o danni. Le code, i bicchieri, le guarnizioni devono essere integre.

Prima di essere posto in opera ciascun tubo, giunto e/o pezzo speciale dovrà essere accuratamente controllato per scoprire eventuali rotture dovute a precedenti ed errate manipolazioni (trasporto, scarico, sfilamento), pulito dalle tracce di ruggine o di qualunque altro materiale estraneo.

Quelli che dovessero risultare danneggiati in modo tale da compromettere la qualità o la funzionalità dell'opera devono essere scartati e sostituiti. Nel caso in cui il danneggiamento abbia interessato soltanto l'eventuale rivestimento, si dovrà provvedere al suo ripristino.

Deve essere lubrificata l'estremità maschio per tutta la circonferenza, soprattutto nella zona dell'estremità arrotondata. Il lubrificante dovrà essere compatibile con la qualità della gomma.

### 6.2.2 Nicchie in corrispondenza dei giunti

Il sottofondo deve essere sagomato ed avere delle nicchie per l'alloggiamento delle giunzioni dei bicchieri, in corrispondenza dei giunti, onde evitare che la tubazione resti poggiata sui giunti stessi.

Le nicchie devono essere costruite dopo avere ultimato lo scavo a fondo livellato e devono avere la profondità minima indispensabile per consentire l'operazione di montaggio ed incasso del giunto.

### 6.2.3 Continuità del piano di posa

Il piano di posa dovrà garantire un'assoluta continuità d'appoggio e, nei tratti in cui si temano assestamenti, si devono adottare particolari provvedimenti quali: impiego di giunti adeguati; trattamenti speciali del fondo della trincea; o se occorresse, appoggi discontinui stabili, quali selle o mensole. In quest'ultimo caso la continuità di contatto tra tubo e selle sarà assicurata dall'interposizione di materiale idoneo.

### 6.2.4 Tubi danneggiati durante la posa in opera

I tubi che nell'operazione di posa avessero subito danneggiamenti devono essere riparati così da ripristinarne la completa integrità, ovvero saranno definitivamente scartati e sostituiti.

Nell'operazione di posa dovrà evitarsi che nell'interno delle condotte penetrino detriti o corpi estranei di qualunque natura e che venga comunque danneggiata la loro superficie interna.

Qualora, durante le operazioni di accostamento dei tubi, penetrasse della terra o altri materiali estranei tra le superfici frontali o nei giunti, si dovrà provvedere a sfilare l'ultimo tubo per effettuare le necessarie pulizie ed a posarlo nuovamente dopo aver ripristinato la suola.

### 6.2.5 Piano di posa

Per la corretta esecuzione delle livellette di posa, la direzione dei lavori si riserva di prescrivere l'uso di un'apparecchiatura a raggio laser, corredata di indicatori di pendenza, di dispositivo elettronico di autolivellamento, di spostamento della direzione destra/sinistra, di inclinazione laterale, di spia batteria, munita di livello a bolle d'aria e protetta contro l'inversione della polarità.



Ove si rendesse necessario costituire il letto di posa o impiegare per il primo rinterro materiali diversi da quelli provenienti dallo scavo, dovrà accertarsi la possibile insorgenza di fenomeni corrosivi adottando appropriate contromisure.

La condotta si poserà su un letto di sabbia di spessore  $(0,10 + D/10)$  m e, comunque maggiore di 15 cm, e di larghezza quanto lo scavo.

Il supporto deve essere eseguito con l'angolo minimo corrispondente al calcolo statico.

Per tubi rigidi senza piede, l'angolo di appoggio deve essere di regola  $90^\circ$ ; esso può essere realizzato mediante accurato ricalzo e compattazione a mano o con attrezzi leggeri. Angoli di appoggio superiori ( $120^\circ$ ) possono essere realizzati con tubi rigidi solo se gli interstizi del supporto vengono costipati a strati in modo intensivo e si assicura che la densità del materiale nell'ambito del supporto sia maggiore di quella sotto il tubo. Angoli di appoggio inferiori a  $90^\circ$  possono essere realizzati previo controllo statico; con tubi rigidi aventi diametro = 200 mm, l'angolo di appoggio non può comunque essere inferiore a  $60^\circ$ .

Per i tubi flessibili, di regola il calcolo statico è basato su un angolo di appoggio di  $180^\circ$ , realizzato mediante compattazione intensiva del materiale di supporto fino all'altezza delle imposte.

#### 6.2.6 Modalità di posa in opera

La posa in opera dei tubi sarà effettuata sul fondo della trincea spianato e livellato, eliminando ogni asperità che possa danneggiare tubi e rivestimenti.

I tubi si poseranno procedendo da valle verso monte e con i bicchieri disposti in senso contrario alla direzione del flusso.

In nessun caso si dovrà regolarizzare la posizione dei tubi nella trincea utilizzando pietre o mattoni ed altri appoggi discontinui.

Nessun tratto di tubazione dovrà essere disposto in orizzontale.

Per le operazioni di posa in opera, si devono osservare le raccomandazioni ed istruzioni del fornitore dei tubi.

I tubi verranno calati nello scavo solamente dopo aver controllato che il letto di posa in sabbia dello spessore di almeno 10 cm sia perfettamente piano e che siano state eseguite le nicchie per l'alloggiamento dei giunti.

##### a) Sicurezza statica della canalizzazione

La posa in opera di una condotta assume notevole importanza per la sicurezza statica della canalizzazione, dovendo assicurare una ripartizione uniforme dei carichi ed efficienza nel tempo.

Particolare cura si porrà pertanto nella posa dei condotti, in particolare devono essere posati in modo tale da assicurare:

- una distribuzione dei carichi trasmessi dalla condotta al terreno che non dia luogo a tensioni concentrate su di essa;
- un rinfianco laterale che limiti, specie per le condotte elastiche, le deformazioni della condotta (ovalizzazione) le quali, oltre ad incrementare le tensioni, potrebbero creare problemi di tenuta dei giunti;
- una sufficiente ripartizione dei carichi esterni, specie di quelli accidentali;
- la possibilità di eseguire correttamente i giunti e di poterne controllare il comportamento in fase di collaudo (prima del rinterro).

##### b) Impiego di personale specializzato

L'impresa incaricata della saldatura e posa in opera delle tubazioni, dovrà avvalersi di personale specializzato e richiedere l'assistenza tecnica per il montaggio e il controllo delle saldature in cantiere alla ditta fornitrice.

##### c) Sollevamento dei tubi

Per il sollevamento e la posa dei tubi nella trincea, su rilevato o su appoggi, devono adottarsi gli stessi criteri usati per le operazioni di movimentazione degli stessi, con l'impiego di mezzi adatti a seconda del tipo e del diametro, onde evitarne il deterioramento ed in particolare delle testate e degli eventuali rivestimenti protettivi.





Dopo essersi bene assicurati dell'integrità del materiale e dell'approntamento del fondo dello scavo i tubi potranno essere calati nella trincea.

d) Indicazioni tecniche fornite dall'appaltatore

L'impresa appaltatrice dovrà:

- produrrà le schede tecniche dei materiali che intende fornire, inerenti i tubi, le giunzioni, i pezzi speciali, le flange ed altro;
- indicare la ditta fornitrice delle tubazioni, giunti, pezzi speciali, ecc. la quale dovrà dare libero accesso nella propria azienda, agli incaricati della stazione appaltante affinché questi possano procedere alle verifiche sulla rispondenza delle tubazioni alle prescrizioni di fornitura.

7 Modalità di posa in opera dei vari tipi di tubi

7.1 Criteri di esecuzione delle giunzioni delle tubazioni

L'appaltatore verificati allineamento e pendenza dei tubi alle prescrizioni del progetto esecutivo, procederà alla loro giunzione.

Le estremità dei tubi e dei pezzi speciali da giuntare e le eventuali guarnizioni devono essere perfettamente pulite.

Le giunzioni devono essere eseguite secondo la migliore tecnica relativa a ciascun tipo di materiale, con le prescrizioni più avanti riportate e le specifiche di dettaglio indicate dal fornitore.

La giunzione dovrà garantire la continuità idraulica e il comportamento statico previsto in progetto e dovrà essere realizzata in maniera conforme alle norme di esecuzione dipendenti dal tipo di tubo e giunto impiegati nonché dalla pressione di esercizio.

Le tubazioni collegate mediante sistema di giunzione elastico devono essere in grado di garantire una omogenea velocità di scorrimento, la perfetta tenuta idraulica con pressioni esterne ed interne pari ad almeno 0,5 bar oltre a sopportare, con adeguato margine di sicurezza, tutti i carichi esterni (carico stradale, terra, falda, ecc.) e ad essere pienamente conforme alle disposizioni legislative, in particolare al D.M. 12 dicembre 1985.

Le giunzioni non devono dar luogo a perdite d'alcun genere, qualunque possa essere la causa determinante (uso, variazioni termiche, assestamenti, ecc.) e questo sia in prova, che in anticipato esercizio e fino al collaudo.

Ove pertanto si manifestassero delle perdite, l'appaltatore sarà tenuto ad intervenire con immediatezza per le necessarie riparazioni restando a suo carico ogni ripristino o danneggiamento conseguente. A garanzia della perfetta realizzazione dei giunti, devono, di norma, essere predisposti dei controlli sistematici con modalità esecutive specificatamente riferite al tipo di giunto ed al tubo impiegato.

A tal fine, per l'esecuzione delle giunzioni, l'appaltatore dovrà assicurare l'assistenza del fornitore, con riserva, per la direzione dei lavori, di chiedere che l'esecuzione sia direttamente affidata ad operai specializzati indicati dal fornitore stesso.

7.2 Tubi in PVC

7.2.1. Giunti con anello in elastomero

Il montaggio dei tubi dovrà avvenire nel seguente modo:

- verifica dell'integrità dello smusso
- pulizia da eventuali corpi estranei
- misura accurata della lunghezza del bicchiere
- riporto della misura anzidetta (ridotta di 10/20 mm) sul maschio del tubo tracciando un segno con matita o pennarello
- inserimento della guarnizione elastomerica di tenuta nella sua sede accuratamente, e con l'avvertenza che la parte sottile sia rivolta verso la parte esterna del bicchiere



- lubrificazione con lubrificante apposito della superficie interna della guarnizione e della superficie esterna della punta del tubo (non usare grassi od oli minerali).

Non deve essere lubrificata la sede interna della guarnizione.

Introdurre la parte cilindrica smussata del tubo dentro il bicchiere, sino al segno precedentemente fatto, verificando che la guarnizione rimanga in sede. La perfetta riuscita di questa operazione dipende dal preciso allineamento dei tubi e dall'accurata lubrificazione.

#### 7.2.1. Giunti con anello di tipo rigido ottenuti mediante incollaggio

Posato il tubo si procederà al rinfianco con sabbia fino alla generatrice superiore, costipando accuratamente in modo da non lasciare vani al di sotto del tubo. Ultimata la posa, l'appaltatore dovrà procedere, prima del rinterro definitivo, allo stendimento di uno strato di sabbia di almeno 20 cm di spessore al di sopra della generatrice superiore del tubo. Si fa obbligo all'appaltatore di adottare tutte le misure idonee alla salvaguardia delle tubazioni con particolare riguardo al trasporto, allo stoccaggio ed alla posa in opera, al fine di non danneggiare i materiali con abrasioni od intagli di sorta.

I tratti di tubazione danneggiati, per qualsiasi motivo ed accidentalmente, devono essere immediatamente allontanati dal cantiere.

Gli accessori devono essere sostenuti autonomamente da un loro appoggio e non essere posizionati in modo tale da danneggiare il tubo.

Inoltre l'appaltatore dovrà eseguire tutti i lavori di posa secondo le raccomandazioni dell'Istituto Italiano Plastici.

Nella posa in opera, dovrà evitarsi che le tubazioni siano sistemate in prossimità di sorgenti di calore.

### 8 Rinterro delle tubazioni

Non si procederà in alcun caso al rinterro se prima non sia stata controllata la corretta posizione della canalizzazione mediante esami condotti con funi, traguardi, tabelle di mira, apparecchi di livellazione, o con altri idonei mezzi.

Per l'esecuzione si rimanda all'articoloinerente ai rinterri e le specifiche negli elaborati grafici di progetto.

### 9 Caditoie stradali

Si intendono i dispositivi che hanno la funzione di raccolta delle acque defluenti nelle cunette stradali o ai bordi di superficie scolanti opportunamente sagomate.

Le caditoie devono essere costituite da un pozzetto di raccolta interrato, generalmente prefabbricato, dotate di un dispositivo di coronamento formato da un telaio che sostiene un elemento mobile detto griglia o coperchio, che consente all'acqua di defluire nel pozzetto di raccolta per poi essere convogliata alla condotta di fognatura.

La presa dell'acqua avviene a mezzo di una bocca superiore, orizzontale o verticale, i cui principali tipi sono: a griglia; a bocca di lupo; a griglia e bocca di lupo; a fessura.

Un idoneo dispositivo posto tra la griglia di raccolta e la fognatura deve impedire il diffondersi degli odori verso l'esterno (caditoia sifonata).

Le caditoie potranno essere disposte secondo le prescrizioni del punto 5 della UNI EN 124 – Dispositivi di coronamento e di chiusura per zone di circolazione. Principi di costruzione, prove di tipo, marcatura e controllo qualità – che classifica i dispositivi di chiusura e di coronamento nei seguenti gruppi in base al luogo di impiego:

- Gruppo 1 (classe A 15) per zone usate esclusivamente da ciclisti e pedoni
- Gruppo 2 (classe B 125) per marciapiedi, zone pedonali, aree di sosta e parcheggi multipiano
- Gruppo 3 (classe C 250), per banchine carrabili e cunette e parcheggi per automezzi pesanti, che si estendono al massimo per 50 cm nella corsia di circolazione e fino a 20 cm sul marciapiede, a partire dal bordo



- Gruppo 4 (classe D 400), per strade provinciali e statali e aree di parcheggio per tutti i tipi di veicoli
- Gruppo 5 (classe E 600), per aree soggetti a transito di veicoli pesanti
- Gruppo 6 (classe F 900) per aree soggetti a transito di veicoli particolarmente pesanti.

#### 9.1 Pozzetti per la raccolta delle acque stradali

I pozzetti per la raccolta delle acque stradali potranno essere costituiti da pezzi speciali intercambiabili, prefabbricati in conglomerato cementizio armato vibrato ad elevato dosaggio di cemento e pareti di spessore non inferiore a 4 cm, ovvero confezionato in cantiere, con caditoia conforme alle prescrizioni della norma UNI EN 124.

Potranno essere realizzati mediante associazione dei pezzi idonei: pozzetti con o senza sifone e con raccolta dei fanghi attuata mediante appositi cestelli tronco-conici in acciaio zincato muniti di manico, ovvero con elementi di fondo installati sotto lo scarico. La dimensione interna del pozzetto dovrà essere maggiore o uguale a 45 x 45 cm e di 45 x 60 cm per i pozzetti sifonati; il tubo di scarico deve avere diametro interno minimo 150 mm.

I pozzetti devono essere forniti perfettamente lisci e stagionati, privi di cavillature, fenditure, scheggiature o altri difetti; l'eventuale prodotto impermeabilizzante deve essere applicato nella quantità indicata dalla direzione dei lavori.

I pozzetti stradali prefabbricati in calcestruzzo armato saranno posti in opera su sottofondo in calcestruzzo dosato a 200 kg di cemento tipo 325 per m<sup>3</sup> d'impasto; la superficie superiore del sottofondo dovrà essere perfettamente orizzontale ed a quota idonea a garantire l'esatta collocazione altimetrica del manufatto rispetto alla pavimentazione stradale.

Prima della posa dell'elemento inferiore, si spalmerà il sottofondo con cemento liquido, e, qualora la posa avvenga a sottofondo indurito, questo dovrà essere convenientemente bagnato.

I giunti di collegamento dei singoli elementi prefabbricati devono essere perfettamente sigillati con malta cementizia.

Nella posa dell'elemento contenente la luce di scarico, si avrà cura di angolare esattamente l'asse di questa rispetto alla fognatura stradale, in modo che il condotto di collegamento possa inserirsi in quest'ultima senza curve o deviazioni.

Per consentire la compensazione di eventuali differenze altimetriche, l'elemento di copertura dovrà essere posato su anelli di conguaglio dello spessore occorrente.

#### 9.2 Materiali

Il punto 6.1.1 della norma UNI EN 124 prevede per la fabbricazione dei dispositivi di chiusura e di coronamento, escluso le griglie, l'impiego dei seguenti materiali:

- ghisa a grafite lamellare
- ghisa a grafite sferoidale
- getti in acciaio
- acciaio laminato
- uno dei materiali ai punti precedenti abbinati con calcestruzzo
- calcestruzzo armato.

L'eventuale uso di acciaio laminato sarà ammesso previa adeguata protezione contro la corrosione; il tipo di protezione richiesta contro la corrosione dovrà essere stabilito previo accordo fra direzione dei lavori e appaltatore.

La citata norma UNI EN 124 prevede per la fabbricazione delle griglie i seguenti materiali:

- ghisa a grafite lamellare
- ghisa a grafite sferoidale
- getti in acciaio.



Il riempimento dei coperchi potrà essere realizzato in calcestruzzo o in altro materiale adeguato, solo previo consenso della direzione dei lavori.

I materiali di costruzione devono essere conformi alle norme di cui al punto 6.2 della UNI EN 124.

Nel caso di coperchio realizzato in calcestruzzo armato: per le classi da B 125 a F 900, il calcestruzzo dovrà avere una resistenza a compressione a 28 giorni, secondo le norme DIN 4281, pari ad almeno 45 N/mm<sup>2</sup>, nel caso di provetta cubica con 150 mm di spigolo, e pari a 40 N/mm<sup>2</sup> nel caso di provetta cilindrica di 150 mm di diametro e 300 mm di altezza; per la classe A 15 la resistenza a compressione del calcestruzzo non deve essere inferiore a 20 N/mm<sup>2</sup>.

Il copriferro in calcestruzzo dell'armatura del coperchio dovrà avere uno spessore di almeno 2 cm su tutti i lati, eccettuati i coperchi che hanno il fondo in lastra di acciaio, getti d'acciaio, ghisa a grafite lamellare o sferoidale.

Il calcestruzzo di riempimento del coperchio dovrà essere additivato con materiali indurenti per garantire una adeguata resistenza all'abrasione.

### 9.3 Marcatura

Secondo il punto 9 della UNI EN 124, tutti i coperchi, griglie e telai devono portare una marcatura leggibile e durevole e visibile dopo la posa in opera, indicante:

- la norma UNI
- la classe o le classi corrispondenti
- il nome e/o la sigla del produttore
- marchio dell'eventuale ente di certificazione
- eventuali indicazioni previste dalla lett. e) del citato punto 9 della UNI EN 124
- eventuali indicazioni previste dalla lett. f) del citato punto 9 della UNI EN 124.

### 9.4 Caratteristiche costruttive

I dispositivi di chiusura e di coronamento devono essere esenti da difetti che possano comprometterne l'uso.

I dispositivi di chiusura dei pozzetti possono essere previsti con o senza aperture di aerazione.

Nel caso in cui i dispositivi di chiusura sono con aperture d'aerazione, la superficie minima d'aerazione dovrà essere conforme ai valori del prospetto II del punto 7.2 della UNI EN 124.

#### a) sedi

La superficie di appoggio dei coperchi e delle griglie dovrà essere liscia e sagomata in modo tale da consentire una perfetta aderenza ed evitare che si verifichino spostamenti e rotazioni, ed emissione di rumore; a tal fine, la direzione dei lavori si riserva di prescrivere l'impiego di idonei supporti elastici per prevenire tali inconvenienti.

#### b) Protezione spigoli

Gli spigoli e le superfici di contatto fra telaio e coperchio dei dispositivi di chiusura in calcestruzzo armato di classe da A 15 a D 400 devono essere protetti con idonea guarnizione in ghisa o in acciaio dello spessore previsto dal prospetto III della UNI EN 124.

La protezione degli spigoli e delle superfici di contatto fra telaio e coperchio dei dispositivi di chiusura delle classi da E 600 a F 900 deve essere conforme alle prescrizioni progettuali.

#### c) Fessure

Le fessure, per le classi da A 15 a B 125, devono essere conformi alle prescrizioni del prospetto IV della UNI EN 124, e al prospetto V della citata norma per le classi da C 250 a F 900.

#### d) Stato della superficie

La superficie superiore delle griglie e dei coperchi delle classi da D 400 a F 900 dovrà essere piana con tolleranza dell'1%.

Le superfici superiori in ghisa o in acciaio dei dispositivi di chiusura devono essere conformate in modo da risultare non sdruciolevoli e libere da acque superficiali.

#### e) Sbloccaggio e rimozione dei coperchi



Dovrà essere previsto un idoneo dispositivo che assicuri lo sbloccaggio e l'apertura dei coperchi.

## 9 Camerette di ispezione

### 9.1 Dispositivi di chiusura e di coronamento

I pezzi di copertura dei pozzetti saranno costituiti da un telaio nel quale troveranno alloggiamento le griglie, per i pozzetti da cunetta, ed i coperchi, per quelli da marciapiede.

Prima della posa in opera, la superficie di appoggio dei dispositivi di chiusura e di coronamento dovrà essere convenientemente pulita e bagnata; verrà quindi steso un letto di malta a 5 q di cemento tipo 425 per m<sup>3</sup> di impasto, sopra il quale sarà infine appoggiato il telaio.

La superficie superiore del dispositivo dovrà trovarsi, a posa avvenuta, al perfetto piano della pavimentazione stradale.

Lo spessore della malta che si rendesse a tale fine necessario non dovrà tuttavia eccedere i 3 cm; qualora occorressero spessori maggiori, dovrà provvedersi in alternativa, a giudizio della direzione dei lavori, o all'esecuzione di un sottile getto di conglomerato cementizio a 4 q di cemento tipo 425 per m<sup>3</sup> d'impasto, confezionato con inerti di idonea granulometria ed opportunamente armato, ovvero all'impiego di anelli di appoggio in conglomerato cementizio armato prefabbricato. Non potranno in nessun caso essere inseriti sotto il quadro, a secco o immersi nel letto di malta, pietre, frammenti, schegge o cocci.

Qualora, in seguito ad assestamenti sotto carico, dovesse essere aggiustata la posizione del quadro, questo dovrà essere rimosso e i resti di malta indurita saranno asportati. Si procederà quindi alla stesura del nuovo strato di malta, in precedenza indicato, adottando, se del caso, anelli d'appoggio.

I dispositivi di chiusura e di coronamento potranno essere sottoposti a traffico non prima che siano trascorse 24 ore dalla loro posa. A giudizio della direzione dei lavori, per garantire la corretta collocazione altimetrica, devono essere impiegate armature di sostegno, da collocarsi all'interno delle camerette e da recuperarsi a presa avvenuta.

Per consentire la compensazione di eventuali differenze altimetriche, l'elemento di copertura dovrà essere posato su anelli di conguaglio dello spessore occorrente.

#### a) Pozzetti prefabbricati

I pozzetti potranno essere di tipo prefabbricato in c.a., PRFV, ghisa, PVC, PEad, ecc.

Il pozzetto prefabbricato deve essere costituito da un elemento di base provvisto di innesti per le tubazioni, un elemento di sommità a forma tronco conica o tronco piramidale che ospita in alto, con l'inserimento di anelli o riquadri (detti raggiungi-quota), il chiusino; da una serie di elementi intermedi, di varia altezza, che collegano la base alla sommità.

Le giunzioni con le parti prefabbricate devono essere adeguatamente sigillate, con materiali plastici ed elastici ad alto potere impermeabilizzante. Solo eccezionalmente, quando non sono richieste particolari prestazioni per l'assenza di falde freatiche e la presenza di brevi sovrappressioni interne (in caso di riempimento della cameretta), potrà essere ammessa l'impermeabilizzazione con malta di cemento; in ogni caso, sul lato interno del giunto, si devono asportare circa 2 cm di malta, da sostituire con mastici speciali resistenti alla corrosione.

Per i manufatti prefabbricati in calcestruzzo si farà riferimento alla norma DIN 4034.

#### b) Pozzetti realizzati in opera

I pozzetti realizzati in opera potranno essere in muratura di mattoni o in calcestruzzo semplice o armato.

Le pareti dei muri devono essere ortogonali all'asse delle tubazioni per evitare il taglio dei tubi. Le pareti devono essere opportunamente impermeabilizzate, secondo le prescrizioni progettuali, al fine di prevenire la dispersione delle acque reflue nel sottosuolo.

Il conglomerato cementizio dovrà essere confezionato con cemento R = 325 dosato a 200 kg per m<sup>3</sup> di impasto per il fondo e a 300 kg per m<sup>3</sup> per i muri perimetrali; per le solette si impiegherà invece cemento tipo R = 425 nel tenore di 300 kg per m<sup>3</sup>. In tal caso sarà opportuno impiegare nel confezionamento additivi idrofughi.

La superficie interna del pozzetto se in calcestruzzo, in presenza di acque fortemente aggressive, dovrà essere rifinita con intonaci speciali o rivestita con mattonelle di gres ceramico; in presenza



di acque mediamente aggressive, si potrà omettere il rivestimento protettivo rendendo il calcestruzzo impermeabile e liscio e confezionandolo con cemento resistente ai solfati. Tutti gli angoli e gli spigoli interni del pozzetto devono essere arrotondati.

I pozzetti realizzati in murature o in calcestruzzo semplice devono avere uno spessore minimo di 20 cm, a meno di 2 m di profondità e di 30 cm per profondità superiori.

L'eventuale soletta in c.a. di copertura, con apertura d'accesso, dovrà avere uno spessore minimo di 20 cm ed un'armatura minima con 10 Ø 8 mm/m e 3 Ø 7 mm/m, e opportunamente rinforzata in corrispondenza degli elementi di raccordo tra chiusino e cameretta.

## 9.2 Collegamento del pozzetto alla rete

L'attacco della rete al pozzetto dovrà essere realizzato in modo da evitare sollecitazioni di taglio, ma consentendo eventuali spostamenti relativi tra la tubazione e il manufatto; a tal fine devono essere impiegati appositi pezzi speciali, con superficie esterna ruvida, di forma cilindrica, oppure a bicchiere od incastro, entro cui verrà infilato il condotto con l'interposizione di un anello in gomma per la sigillatura elastica. A tal fine i due condotti di collegamento della canalizzazione al manufatto, in entrata e in uscita, devono avere lunghezze adeguate per consentire i movimenti anche delle due articolazioni formate dai giunti a monte e a valle del pozzetto.

## 10 Ripristini stradali

### 10.1 Compiti del direttore dei lavori

Il direttore dei lavori dovrà accertarsi:

- della presenza in cantiere della prevista autorizzazione da parte del comune, rilasciata ai sensi dell'art. 27, comma 10 del D.Lgs. n. 285 del 30 aprile 1992 (Nuovo codice della strada – Titolo II – Della costruzione e della tutela delle strade);
- che gli scavi siano protetti con i prescritti sbarramenti, in conformità al Nuovo codice della strada (D.Lgs. 285/1992 – Titolo II – Della costruzione e della tutela delle strade);
- verificare, qualora fossero prescritte, il rispetto delle norme esecutive imposte dall'amministrazione comunale.

### 10.2 Disposizioni tecniche specifiche

Nella esecuzione dei ripristini e di tutte le opere di natura stradale in genere, devono essere osservate le disposizioni tecniche specifiche riportate nel presente capitolato speciale d'appalto:

- le tracce dello scavo devono essere ben delineate;
- gli scavi eseguiti in sede di carreggiata, prima del ritombamento, devono venire allargati in superficie in modo da permettere l'uso di un rullo compressore, per ottenere un adeguato costipamento del rinterro;
- sarà cura dell'appaltatore allontanare immediatamente il materiale proveniente dagli scavi, evitando in particolare l'eventuale accatastamento sull'area dei marciapiedi, che potrebbe causare pericolo per i pedoni;
- il rinterro dovrà essere eseguito completamente con idoneo materiale arido (tout-venant) a strati consecutivi, non superiori a 20 cm, costipati con mezzi meccanici e bagnati a rifiuto sino all'allargamento dello scavo e quindi costipati con idoneo rullo compressore, sino al piano di posa della successiva pavimentazione in conglomerato bituminoso, o in pietra (in carreggiata), oppure in calcestruzzo (in sede di marciapiede);
- in sede di carreggiata, per il ripristino di scavi, sopra il rinterro in cls, devono essere eseguiti due strati successivi di, uno strato di conglomerato semiaperto – binder – per uno spessore reso di 6 cm ed uno strato di conglomerato chiuso – tappeto – per uno spessore reso di 3 cm;
- il tappeto d'usura si dovrà estendere in modo da raccordare adeguatamente il ripristino dello scavo alla pavimentazione preesistente eliminando anche, se presenti, piccoli cedimenti laterali o danneggiamenti alla pavimentazione procurati dalle macchine operatrici impiegate per l'esecuzione dei lavori;



- in sede di carreggiata, per il ripristino di scavi longitudinali e di tutti gli attraversamenti trasversali per posa di condotte, il cui intervento interessa una lunghezza superiore ai 50 m, il rinterro degli scavi, compresa la stesa dello strato di binder e tappetino, adeguatamente costipati, arriverà fino al filo dell'esistente pavimentazione;
- il ripristino degli scavi in sede di marciapiede, il sottofondo in calcestruzzo ed il tappeto di usura della stessa natura di quello esistente, dovrà essere esteso per tutta la larghezza del marciapiede stesso, previa demolizione del sottofondo precedente;
- l'uso del conglomerato bituminoso a freddo (stoccabile) dovrà essere limitato ai soli ripristini provvisori necessari per la rapida riapertura al traffico di piccole zone di strada (es. attraversamenti per allacciamenti, piccoli scavi).

## 10 Riparazione di sottoservizi

L'appaltatore ha l'obbligo e l'onere di riparare o provvedere al pagamento delle spese di riparazione alle aziende erogatrici di eventuali sottoservizi (allacci fognari, tubazione di adduzione acqua, ecc.) danneggiati con o senza incuria dall'impresa durante gli scavi e demolizioni e certificati dalla direzione dei lavori.

### Art. 93 Modalità di esecuzione delle prove

#### 1 Dispositivi di chiusura di caditoie stradali

##### 1.1 Prove

Tutti i dispositivi di chiusura devono essere sottoposti a prove nelle condizioni di servizio secondo le prescrizioni del punto 8 e seguenti della UNI EN 124, ad eccezione dei dispositivi da riempire che devono essere sottoposti a prova prima del loro riempimento:

- misura della freccia residua del coperchio o della griglia dopo l'applicazione di 2/3 del carico di prova (punto 8.3 UNI EN 124);
- applicazione del complessivo carico di prova (punto 8.3 UNI EN 124).

I carichi di prova saranno applicati con una pressa idraulica mediante punzone di prova con asse verticale applicato al centro geometrico della superficie del coperchio. Tali carichi, che dovranno essere distribuiti uniformemente su tutta la superficie del punzone applicato sul coperchio, dipenderanno dalla classe come indicato nel prospetto VI della UNI EN 124.

L'apparecchiatura di prova dovrà avere le caratteristiche prescritte dal punto 8.2 della UNI EN 124.

##### 1.2 Misura della freccia residua

Il carico di prova dovrà essere applicato, con velocità di incremento compresa fra 1 kN/s e 3 kN/s, fino ai due terzi del carico di prova e rilasciandolo successivamente, ripetendo l'operazione per 5 volte.

Al termine dei cicli dovrà essere misurata la freccia residua come differenza dei valori misurati all'applicazione del primo e dopo l'ultimo incremento di carico, i valori della freccia residua non dovranno superare quelli ammissibili riportati nel prospetto VIII della UNI EN 124.

Nei coperchi in calcestruzzo armato, dopo l'esecuzione della prova, non devono manifestarsi fessurazioni, di larghezza superiore a 0,2 mm.

##### 1.3 Applicazione del carico di prova

Il carico di prova dovrà essere applicato dopo l'esecuzione della prova di misura della freccia residua con gli stessi incrementi di velocità e senza interruzioni fino al suo raggiungimento.

La prova si riterrà valida se non si manifesteranno:

- fessurazioni per i coperchi composti da ghisa e acciaio, eventualmente in associazione al calcestruzzo;
- perdite di aderenza tra il calcestruzzo e le armature

#### 2 Tubazioni: prove e verifiche varie



Al termine delle operazioni di giunzione relative a ciascun tratto di condotta ed eseguiti gli ancoraggi, si procederà al rinterro parziale dei tubi sino a raggiungere un opportuno spessore sulla generatrice superiore, lasciando scoperti i giunti.

Le prove in opera non hanno lo scopo di controllare le caratteristiche dei materiali (tubi, giunti, raccordi, apparecchi vari) dato che tali caratteristiche devono essere state verificate tramite le prove d'accettazione da eseguirsi presso le fabbriche prima della spedizione. Con esse s'intende invece verificare la perfetta esecuzione delle giunzioni e controllare se qualche tubo, giunto, raccordo o apparecchio abbia subito danni durante le operazioni di trasporto e di posa.

### 2.1 Pressioni di prova

Le pressioni di collaudo in campo per le tubazioni con funzionamento non a pressione (fognature) sono riferite alle pressioni realizzabili tra l'asse della condotta ed il piano stradale o di campagna, per tratte caratterizzate da dislivello non superiore a m 0,50 circa.

Tabella- Fognature (D.M. 12 dicembre 1985)

Materiale	Prova di riferimento	Modalità di prova	Rapporto tra condizioni di lavoro e condizioni di riferimento
PVC rigido non plastico	Prova per pressione interna T = 20°C, t = 1 <sup>h</sup> T = 60°C, t = 1 <sup>h</sup> T = 60°C, t = 1000 <sup>h</sup>	UNI EN 1401:1 (sostituisce UNI 7447)	UNI EN 1401:1 (sostituisce UNI 7447)
Polietilene ad alta densità	Prova per pressione interna T = 20°C, t = 1 <sup>h</sup> T = 80°C, t = 170 <sup>h</sup>	UNI 7613 par. 9	

(\*) Per adeguarsi alle grandezze del S.I. si ricordano le seguenti uguaglianze:

1 Newton = 1 kgf/9.81;

1 Pascal = 1 Newton/m<sup>2</sup>

Le norme richiamate devono intendersi riferite all'anno indicato e ai successivi aggiornamenti.

## 3 La prova idraulica

### 3.1 Compiti del direttore dei lavori

Prima della prova idraulica il direttore dei lavori dovrà accertarsi della stagionatura degli eventuali blocchi di ancoraggio e, se occorre, predisporre i contrasti necessari. In particolare, dovrà essere verificato che i giunti adiacenti a tali blocchi risultino a accessibili ed ispezionabili, soprattutto durante il collaudo.

La prova, deve essere eseguita a giunti scoperti, fatta eccezione i casi in cui lo richieda la stabilità delle trincee.

Data la delicatezza delle operazioni connesse con la esecuzione della prova idraulica e della interpretazione dei dati per giudicare della sua accettabilità, sarà opportuno che il direttore dei lavori richieda all'impresa che sia assicurata in tutte le fasi di prova, l'assistenza della ditta fornitrice dei tubi.

### 3.2 Riempimento della condotta

Il riempimento della condotta deve essere eseguito dopo averne eseguito l'accurata pulizia interna.

Prima di procedere al riempimento della linea bisognerà accertarsi che la stessa possa essere pressurizzata cioè che sia completa di sfiati, scarichi, valvole e/o di flange cieche e di quant'altro richiesto dal progetto.

Durante la prova le estremità del tronco di condotta da collaudare dovranno essere chiuse con piatti di chiusura dotati di rubinetto per il riempimento e la fuoriuscita dell'aria.

La linea deve essere riempita lentamente, preferibilmente dal basso, per facilitare la fuoriuscita dell'aria attraverso gli sfiati.

Dopo il riempimento si deve verificare che tutti gli sfiati e le valvole siano ben chiusi. Dovrà accertarsi, inoltre, che non ci siano perdite lungo il percorso della linea. In caso di perdita dovrà svuotarsi la linea ed effettuare le necessarie riparazioni.

### 3.3 Stabilizzazione della condotta

Questa fase è fondamentale per consentire la stabilizzazione termica e meccanica della condotta.





Se la linea è fuori terra si dovrà controllare che la supportazione sia stata eseguita correttamente e che le forze che si manifestano per la pressione idraulica interna, siano adeguatamente contrastate.

Se la linea è interrata bisognerà accertarsi che la stessa sia tutta stabilizzata e che le forze, che si manifestano per la pressione idraulica interna, siano tutte contrastate opportunamente mediante un idoneo sistema d'ancoraggio: sipario di palandole, tavole di legno incastrate trasversalmente nella trincea, ecc.

Tarati gli strumenti di prova, prima e dopo, gli stessi dovranno essere collegati alla linea possibilmente nel punto più basso della stessa, in caso contrario, per la valutazione della pressione, bisognerà tenere conto del dislivello geodetico del manometro rispetto al punto più basso e del peso specifico del fluido utilizzato per il collaudo onde correggere la lettura dello stesso.

Ad evitare ritardi nelle operazioni di posa, che sono da eseguirsi con continuità, sarà opportuna l'interposizione di apposite scatole di prova, destinate a ricevere diaframmi di separazione delle tratte in prova e conformate in modo da consentire idoneo ancoraggio contro la spinta idrostatica.

Qualora la condotta sia stata sottoposta a prova idraulica prima del rinterro, si dovrà disporre nella parte centrale un cavallotto di terra di lunghezza pari a 2/3 della lunghezza del tubo, per impedire lo sfilamento e il movimento del tratto di condotta.

### 3.4 Criteri di non accettazione della prova

La prova di tenuta idraulica si considererà non valida o interrotta nei seguenti casi:

- perdita di liquido accertata;
- evidenti deformazioni di supporti e cedimenti dei blocchi d'ancoraggio o del terreno, che non si stabilizzano, e che possono causare danni alle tubazioni;
- impossibilità di mantenere stabile la pressione dopo 12 ore senza integrazioni per almeno due ore.

Eventuali cali di pressione possono essere dovuti a variazioni di temperatura, presenza d'aria, assestamenti del terreno e blocchi d'ancoraggio, espansione dei giunti non rigidi. La fase di stabilizzazione si considera conclusa se non si manifestano apprezzabili variazioni pressione per almeno 2 ore, senza ricorrere ad integrazioni di acqua.

### 3.5 Criteri di accettazione della prova

La prova di tenuta idraulica sarà considerata positivo se alla fine del tempo stabilito per la prova, sarà conseguito almeno uno dei seguenti punti:

- durante la durata della prova idraulica la pressione si è mantenuta stabile;
- non si sono manifestate perdite visibili nella condotta, nei giunti e nella strumentazione di collaudo;
- la variazione di pressione tra l'inizio e la fine della prova di tenuta idraulica è consequenziale alla variazione di temperatura dell'acqua di collaudo;
- la variazione di pressione tra l'inizio e la fine della prova di tenuta idraulica è consequenziale alla presenza di sacche d'aria nella linea;
- qualora i giunti della linea siano stati realizzati con elastomeri e ci sia un calo di pressione, la pressione iniziale si ripristinata pompando una quantità d'acqua non superiore (AWWA M 11 – Manual of water supply practice):

$$Q = 0,0001 \cdot D \cdot L \cdot H$$

dove:

Q quantità d'acqua (litri)

D diametro del tubo (mm)

L lunghezza della linea (m)

H tempo (12 ore)



- una combinazione dei punti di cui alle lettere precedenti.

Comunque la buona riuscita di ogni prova sarà dimostrata dai concreti risultati dell'esame dei giunti e del manometro registratore. Non potrà convalidarsi una prova in base all'indicazione, ancorché buone, del solo manometro registratore, senza che sia stata effettuata la completa ispezione dei giunti.

Il direttore dei lavori potrà, in particolari casi, considerare la prova con esito positivo sulla scorta delle risultanze del grafico del manometro registratore ufficialmente tarato e dell'esame visivo dei giunti.

Tutte le operazioni di riparazione o sostituzione di elementi di condotta che in seguito a questa prova si siano rivelati inadeguati saranno a carico dell'appaltatore.

### 3.6 Rinterro

Eseguita la prova di tenuta idraulica si procederà al primo rinterro dei tratti di condotta ancora scoperti con le modalità ed i materiali idonei.

La prova di tenuta idraulica potrà essere ripetuta dopo il rinterro definitivo della condotta, salvo le diverse disposizioni della direzione dei lavori.

A rinterro ultimato, si avrà cura di effettuare gli opportuni ricarichi laddove si potessero manifestare assestamenti.

## 4. Condotte in PVC per fognature

### 4.1 Prova di tenuta idraulica

Una pressione minima di 0,3 m d'acqua (misurata al punto più alto del tubo), sarà applicata alla parte più alta della canalizzazione e una pressione massima non superiore a 0,75 m d'acqua sarà applicata alla parte terminale più bassa. Nel caso di canalizzazioni con forti pendenze, può essere necessario effettuare la prova per sezioni, onde evitare pressioni eccessive.

Il sistema dovrà essere lasciato pieno d'acqua almeno un'ora prima di effettuare qualsiasi rilevamento.

La perdita d'acqua, trascorso tale periodo, sarà accertata aggiungendo, ad intervalli regolari, con un cilindro graduato e prendendo nota della quantità necessaria per mantenere il livello originale.

La perdita d'acqua non deve essere superiore a 3 l/km per ogni 25 mm di diametro interno, per 3 bar e per 24 ore.

In accordo con la direzione lavori potrà essere utilizzato anche un altro, idoneo, sistema di collaudo della tubazione.

### 4.2 Norme di riferimento

UNI 7448 – Tubi di PVC rigido (non plastificato). Metodi di prova.

UNI 7449 – Raccordi e flange di PVC rigido (non plastificato). Metodi di prova.

UNI EN 917 – Sistemi di tubazioni di materia plastica – Valvole di materiale termoplastico – Metodi di prova per la resistenza alla pressione interna ed alla tenuta.

UNI EN 921 – Sistemi di tubazioni di materia plastica. Tubi di materiale termoplastico.

Determinazione della resistenza alla pressione interna a temperatura costante.

## Art. 94 Norme di misurazione

### 1 Tubazioni, pozzetti prefabbricati e pezzi speciali

#### a) Posa in opera di tubazioni

La fornitura e posa in opera di tubazioni saranno valutati a metro lineare a seguito di misurazione effettuata in contraddittorio sull'asse delle tubazioni posate, senza tenere conto delle parti sovrapposte, detraendo la lunghezza dei tratti innestati in pozzetti o camerette.

#### b) Pezzi speciali per tubazioni

I pezzi speciali per la posa in opera di tubazioni (flange, flange di riduzione, riduzioni, curve, gomiti, manicotti, riduzioni, tazze, tappi di chiusura, piatti di chiusura, ecc.) saranno compensati nei metri lineari della tubazione.

#### c) Valvole, saracinesche



Le valvole e le saracinesche varie saranno valutate nel prezzo della caditoia/griglia.

Sono compresi i materiali di tenuta.

d) Pozzetti prefabbricati

I pozzetti prefabbricati saranno pagati ad elemento componente (elemento di base, elemento di sopralzo, piolo in acciaio rivestito, soletta di copertura, raggiungi quota, chiusino, ecc.) fornito e posto in opera, compresa la sigillatura degli elementi assemblati con idoneo materiale.

e) Caditoie prefabbricate

Le caditoie prefabbricate saranno pagate ad elemento componente (elemento di base, anello di prolunga, anello d'appoggio, cestello in acciaio zincato, chiusino in ghisa sferoidale, ecc.) fornito e posto in opera, compresa la sigillatura degli elementi assemblati con idoneo materiale.

## Capo 7 Cavidotti

### Art.95 Qualità dei materiali e dei componenti

#### 1. Tubazioni in polietilene ad alta densità

I tubi ed i tritubi devono essere di polietilene ad alta densità, caricato con nero fumo di adatta granulometria e disperso uniformemente nella massa polimerica. I materiali impiegati devono ridurre l'impatto ambientale durante l'intero ciclo di vita del prodotto, in conformità alle seguenti normative:

ISO guide 64.2, Guide for the inclusion of environmental aspects in product standard, draft 9/96;

IEC guide 109, Environmental aspects – Inclusion in electrotechnical product standard, 1st edition 1995/08.

In questo senso costituisce preferenza l'impiego di materiali per i quali sono previste procedure di riciclaggio ai sensi del Decreto Legge del 5.2.97, n° 22, emesso sul Supplemento Ordinario Gazzetta Ufficiale del 15.2.97, n° 33.

Nella tabella sottostante sono riportate le dimensioni con le relative tolleranze e i pesi per unità di lunghezza dei tubi e dei tritubi oggetto della presente specifica.

Tipo	Diametro interno [mm]	Spessore tubo [mm]	Larghezza complessiva [mm]	Peso minimo [g/m]
Monotubo 18	15 +0 -0,5	1,5 +0,5 -0	18 +0,3 -0	95
Monotubo 25	22 +0 -0,5	1,5 +0,5 -0	25 +0,3 -0	105
Monotubo 40	34 +0,5 -0	3 +/- 0,3	40 +1,1 -0,6	
Monotubo 50	44 +0,5 -0	3 +/- 0,3	50 +1,1 -0,6	390
Tritubo 18	15 +0 -0,5	1,5 +0,5 -0	36 +1,9 -0	
Tritubo 50	44 +0,5 -0	3 +/- 0,3	156 +4,3 -2,8	1160

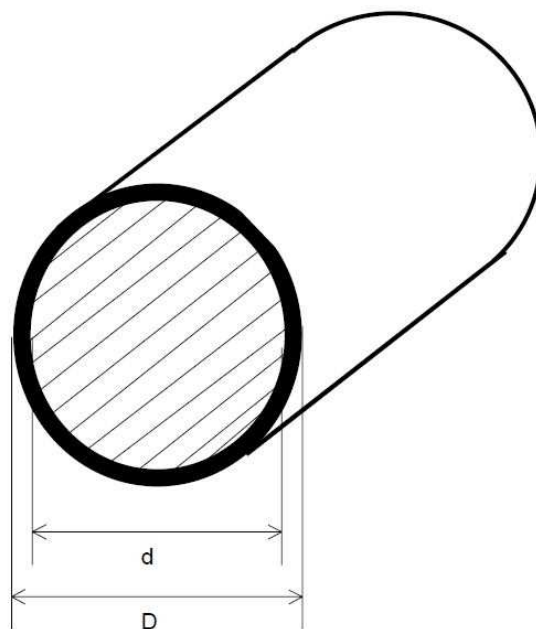

Monotubo da 18:  
D = 18 mm  
d = 15 mm

Monotubo da 25:  
D = 25 mm  
d = 22 mm

Monotubo da 40:  
D = 40 mm  
d = 34 mm

Monotubo da 50:  
D = 50 mm  
d = 44 mm

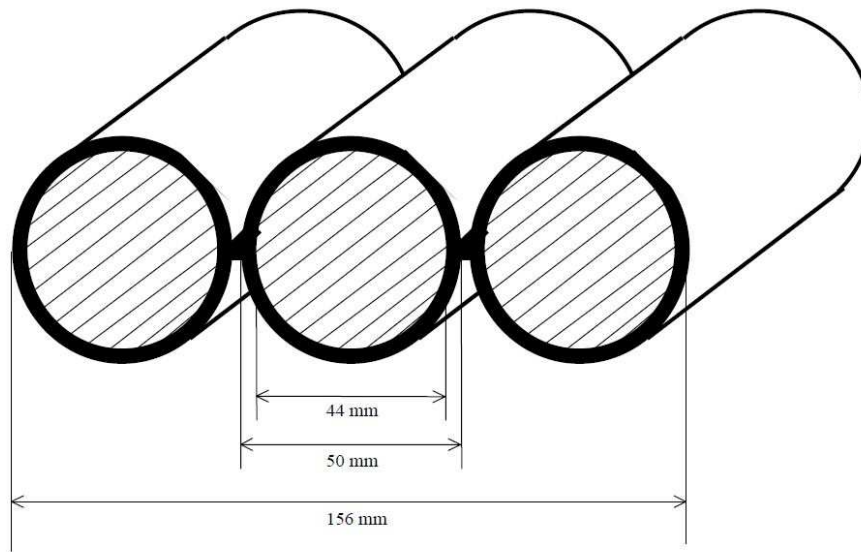

## 2. Prove di accettazione

### 2.1 Ispezione visiva

Si deve controllare lo stato delle superfici e la finitura del prodotto. I tubi e i tritubi devono essere privi di difetti quali bolle, bruciature, cavità, deformazioni, ammanchi di materiale, inclusioni d'aria, grinze, screpolature, e di quanto altro possa compromettere l'efficienza del materiale.

Le verifiche dello stato delle superfici devono essere effettuate in conformità alle norme ASTM D 2563. I risultati devono corrispondere alla qualità del livello I di dette norme.

### 2.2 Verifica delle dimensioni e dei pesi

Deve essere verificata la conformità alle dimensioni ed ai pesi riportati nella tabella.

### 2.3 Verifica della marcatura

La conformità deve essere verificata mediante ispezione visiva e strofinando la marcatura a mano per 15 s con un pezzo di tessuto imbevuto d'acqua ed ancora per 15 s con un pezzo di tessuto imbevuto di benzina.

### 2.4 Prova di schiacciamento

La prova di compressione deve essere eseguita secondo la norma EN 50086-2-4.

### 2.5 Prova di piegatura

La verifica del raggio minimo di piegatura deve essere eseguita secondo la norma EN 50086-2-4 e deve confermare quanto dichiarato dal costruttore.

### 2.6 Prova d'urto

La prova d'urto deve essere eseguita secondo la norma EN 50086-2-4. Le condizioni di prova devono essere quelle previste per il tubo classificato "normale" (non "leggero").

### 2.7 Livello di qualità

I lotti approvvigionati devono essere collaudati in conformità alla norma UNI ISO 2859 parte prima. Deve essere garantito un LQA almeno pari a quello minimo, rilevato con un piano di campionamento doppio per il livello di collaudo speciale S3.

## 3 Giunti

Ove la lunghezza della tratta di posa superi la pezzatura del tritubo sarà necessario provvedere ad una giunzione.

Tale giunzione sarà realizzata in modo da evitare che:

- acqua e polvere entrino nei tubi
- le estremità da giuntare siano disallineate.



Il giunto dovrà garantire la tenuta pneumatica (> 6 bar) per consentire eventuali pose mediante fluidi.

I giunti nel tritubo debbono essere eseguiti tagliando i singoli tubi in maniera sfalsata. Le distanze fra i tagli saranno in dipendenza del materiale e dalla tecnologia utilizzata. Nei singoli tubi vengono poi inseriti i manicotti ad innesto rapido in polipropilene certificati PN 16 e successivamente terminata la sigillatura con i termorestringenti.

#### Art. 96 Modalità di esecuzione delle opere

##### 1. Scavi e sbancamenti in generale

La profondità della trincea o la profondità dello scavo dovrà essere tale da ottenere una profondità minima di interrimento, cioè la distanza fra la superficie superiore dell'infrastruttura o del manufatto di protezione della stessa e il piano di calpestio del marciapiede, pari a 60 cm.

##### 2. Modalità di posa in opera dei vari tipi di tubi

Le tubazioni dovranno essere posate ad una distanza planimetrica di 30 cm (distanza minima) dalle altre infrastrutture. Rimane in ogni caso fatta salva l'applicazione di normative specifiche e/o più restrittive (cfr, norme CEI /CIG, prescrizioni relative al contro tubaggio nel caso di presenza di infrastrutture di distribuzione del gas, alta tensione, ecc.);

La posa del tritubo deve essere eseguita con andamento il più possibile rettilineo. Qualora sia necessario curvare i tritubo sul piano verticale od orizzontale, occorre rispettare il raggio di curvatura prescritto nelle specifiche del materiale.

Prima del rinterro devono essere corretti eventuali serpeggiamenti verificatesi durante la posa.

Prima di procedere alla chiusura dello scavo nella parte più prossima ai tubi deve essere verificato che a contatto con gli stessi non vi siano frammenti rocciosi che potrebbero danneggiare i tubi stessi in fase successiva.

Per ogni tratta di tubi da giuntare, ove non siano previsti pozzetti, si devono lasciare le teste sovrapposte di circa un metro e chiuse con tappi.

L'esecuzione dei lavori e le distanze di rispetto dovranno essere conformi alle norme tecniche specifiche dei vari servizi, per quanto riguarda i parallelismi e gli attraversamenti.

Onde evitare che corpi estranei, come polvere ed acqua penetrino nei tubi, in tutte le fasi operative i tritubi saranno sempre sigillati alle estremità con appositi tappi ad espansione. Nel caso sia previsto di mantenere a lungo i tubi inutilizzati, oltre ai tappi ad espansione, si provvederà ad una ulteriore protezione con cappucci termorestringenti. In ciascuno dei tubi sarà inserito un cordino di tiro per le successive operazioni di posa del cavo ottico. Il cordino sarà assicurato alle estremità ai tappi ad espansione con apposita asola.

##### 3. Letto di posa

###### 3.1 Appoggio su suoli naturali

Il supporto deve essere realizzato da uno strato in sabbia o ghiaia-sabbia di riporto.

###### 3.2 Rinfianchi

Il rinfianco ai lati della condotta e sopra l'estradosso verrà realizzato con materiale legante o non legante secondo le specifiche degli elaborati grafici.

Come materiale non legante si possono usare sabbia e ghiaietto naturale fortemente sabbioso (percentuale di sabbia > 15%) con granulometria massima pari a 20 mm, ovvero sabbia di frantumazione e pietrischetto con granulometria massima pari a 11 mm. Lo strato non dovrà avere spessore inferiore a 10 cm.

Come materiale legante si possono utilizzare calcestruzzi Rck 15 gettati in opera a creare degli spessori non inferiori a 10 cm.

#### Art. 97 Camerette di ispezione

I pozzetti sono manufatti in calcestruzzo equipaggiati con un coperchio in ghisa provvisto di chiusure con chiavi di sicurezza. Il monotubo o il tritubo devono fare il loro ingresso nel pozzetto dal lato più stretto, salvo cambi di direzione e spillamento, caso in cui è consentito l'ingresso del monotubo / tritubo anche dal lato più lungo del pozzetto.



### 1. Pozzetti prefabbricati

I pozzetti per fibre ottiche dovranno essere di tipo prefabbricato in conglomerato cementizio vibrato, composti da un elemento di base provvisto di innesti per le tubazioni, un elemento di sommità a forma tronco conica o tronco piramidale che ospita in alto, con l'inserimento di anelli o riquadri (detti raggiungi-quota), il chiusino; da una serie di elementi intermedi, di varia altezza, che collegano la base alla sommità.

Le dimensioni interne dei pozzetti saranno di:

- 900 x 700 mm con alloggiamento per chiusino 600 x 600 mm
- 400 x 400 mm

Le giunzioni con le parti prefabbricate devono essere adeguatamente sigillate, con materiali plastici ed elastici ad alto potere impermeabilizzante. Solo eccezionalmente, quando non sono richieste particolari prestazioni per l'assenza di falde freatiche e la presenza di brevi sovra-pressioni interne (in caso di riempimento della cameretta), potrà essere ammessa l'impermeabilizzazione con malta di cemento; in ogni caso, sul lato interno del giunto, si devono asportare circa 2 cm di malta, da sostituire con mastici speciali resistenti alla corrosione.

Per i manufatti prefabbricati in calcestruzzo si farà riferimento alla norma DIN 4034.

### 2 Dispositivi di chiusura

I chiusini e le caditoie saranno in ghisa secondo norma UNI 4544, realizzati secondo norme UNI EN 124 di classe adeguata al luogo di utilizzo:

Luogo di utilizzo: carreggiata veicolare

Classe Portata: D 400 t 40I

Le dimensioni interne saranno di:

- 600 x 600 mm
- 400 x 400 mm

Prima della posa in opera, la superficie di appoggio dei dispositivi di chiusura dovrà essere convenientemente pulita e bagnata; verrà quindi steso un letto di malta a 5 q di cemento tipo 425 per m<sup>3</sup> di impasto, sopra il quale sarà infine appoggiato il telaio.

La superficie superiore del dispositivo dovrà trovarsi, a posa avvenuta, al perfetto piano della pavimentazione stradale.

Lo spessore della malta che si rendesse a tale fine necessario non dovrà tuttavia eccedere i 3 cm; qualora occorressero spessori maggiori, dovrà provvedersi in alternativa, a giudizio della direzione dei lavori, o all'esecuzione di un sottile getto di conglomerato cementizio a 4 q di cemento tipo 425 per m<sup>3</sup> d'impasto, confezionato con inerti di idonea granulometria ed opportunamente armato, ovvero all'impiego di anelli di appoggio in conglomerato cementizio armato prefabbricato. Non potranno in nessun caso essere inseriti sotto il quadro, a secco o immersi nel letto di malta, pietre, frammenti, schegge o cocci.

Qualora, in seguito ad assestamenti sotto carico, dovesse essere aggiustata la posizione del quadro, questo dovrà essere rimosso e i resti di malta indurita saranno asportati. Si procederà quindi alla stesura del nuovo strato di malta, in precedenza indicato, adottando, se del caso, anelli d'appoggio.

I dispositivi di chiusura e di coronamento potranno essere sottoposti a traffico non prima che siano trascorse 24 ore dalla loro posa. A giudizio della direzione dei lavori, per garantire la corretta collocazione altimetrica, devono essere impiegate armature di sostegno, da collocarsi all'interno delle camerette e da recuperarsi a presa avvenuta.

Per consentire la compensazione di eventuali differenze altimetriche, l'elemento di copertura dovrà essere posato su anelli di conguaglio dello spessore occorrente.

### 3 Marcatura

Secondo il punto 9 della UNI EN 124, tutti i coperchi, griglie e telai devono portare una marcatura leggibile e durevole e visibile dopo la posa in opera, indicante:

- la norma UNI



- la classe o le classi corrispondenti
- il nome e/o la sigla del produttore
- marchio dell'eventuale ente di certificazione
- eventuali indicazioni previste dalla lett. e) del citato punto 9 della UNI EN 124
- eventuali indicazioni previste dalla lett. f) del citato punto 9 della UNI EN 124.





## – Capo 8 Opere stradali

### Art. 98 Demolizione di sovrastrutture esistenti

#### 1. Di aree destinate ad aiuole inerbite (scarifica)

Per le superfici stradali già pavimentate sulle quali dovrà procedersi alla realizzazione delle aiuole circolari interne alle rotatorie o a quelle con funzioni direzionali (spartitraffico) l'Impresa dovrà dapprima ripulire accuratamente il piano viabile, provvedendo poi alla scarificazione della massicciata esistente adoperando, all'uopo, apposito scarificatore opportunamente trainato e guidato.

La scarificazione sarà spinta fino alla profondità ritenuta necessaria dalla Direzione dei Lavori in relazione alla quota della giacitura del terreno naturale e dei tipi di essenze vegetali da impiantare. I materiali di risulta riutilizzabili dovranno essere vagliati e raccolti in cumuli su aree di deposito procurate a cura e spese dell'Impresa.

#### 2. Di aree destinate a nuove carreggiate stradali

Per le superfici stradali già pavimentate sulle quali dovrà procedersi alla realizzazione dei corpi stradali con la relativa sovrastruttura previsti in progetto, l'Impresa dovrà procedere come prescritto nel precedente.

La scarificazione sarà spinta fino alla profondità ritenuta necessaria dalla Direzione dei Lavori in relazione alle quote delle giaciture del terreno naturale, che in questo caso equivale ad uno strato di rilevato, e dell'eventualmente preesistente massicciata (costituente il sottofondo della nuova pavimentazione bituminosa), e alle loro rispettive capacità portanti.

#### 3. Fresatura di strati in conglomerato bituminoso

Per i tratti di strada già pavimentati sui quali dovrà procedersi a ricarichi o risagomature da realizzarsi in conglomerato bituminoso, L'Impresa dovrà procedere alla fresatura della sovrastruttura per la parte legata a bitume per l'intero spessore o parte di esso.

Tale operazione dovrà essere effettuata con idonee attrezzature, munite di frese a tamburo, funzionanti a freddo, munite di nastro caricatore per il carico del materiale di risulta. Potranno essere eccezionalmente impiegate anche attrezzature tradizionali quali ripper, escavatore, demolitori, ecc., a discrezione della Direzione Lavori ed a suo insindacabile giudizio.

Nei casi in cui non è prevista l'integrale demolizione degli strati bituminosi, la superficie del cavo dovrà risultare perfettamente regolare in tutti i punti, priva di residui di strati non completamente fresati che possano compromettere l'aderenza delle nuove stese di conglomerato bituminoso. La pulizia del piano di fresato, nel caso di fresature corticali o subcorticali dovrà essere eseguita con attrezzature munite di spazzole rotanti e/o dispositivi aspiranti o simili in grado di dare un piano perfettamente pulito.

Per quanto riguarda gli spessori di demolizione, L'Impresa dovrà operare in modo da realizzare scrupolosamente le sagome e rispettare le quote dei piani viabili indicate nel Progetto. Le pareti dei tagli longitudinali dovranno risultare perfettamente verticali e con andamento longitudinale rettilineo e privo di sgretolature.

Prima della posa in opera dei nuovi strati di conglomerato bituminoso, il piano fresato e le pareti dei tagli dovranno essere rivestiti da una mano di attacco in emulsione bituminosa cationica applicata con un dosaggio di bitume residuo almeno pari a 0,4 Kg/m<sup>2</sup>.

### Art. 99 Formazione di strati in misto granulare

Il misto granulare è costituito da una miscela di aggregati lapidei di primo impiego, eventualmente corretta mediante l'aggiunta o la sottrazione di determinate frazioni granulometriche per migliorarne le proprietà fisico-meccaniche. Nella sovrastruttura stradale il misto granulare è impiegato per la costruzione di strati di fondazione e di base.

#### 1. *Materiali costituenti e loro qualificazione*

##### 1.1 Aggregati

Aggregati: gli aggregati grossi (trattenuti al crivello UNI n.5) e gli aggregati fini sono gli elementi lapidei che formano il misto granulare.

L'aggregato grosso può essere costituito da elementi ottenuti dalla frantumazione di rocce di cava massive o di origine alluvionale, da elementi naturali a spigoli vivi o arrotondati. Tali elementi possono essere di provenienza o natura petrografica diversa purché, per ogni tipologia, risultino soddisfatti i requisiti indicati nelle Tabelle.



L'aggregato fino deve essere costituito da elementi naturali o di frantumazione che possiedano le caratteristiche riassunte nella Tabella.

**Tabella 2**

AGGREGATO FINO				
Passante al crivello UNI n. 5				
Indicatori di qualità			Strato pavimentazione	
Parametro	Normativa	Unità di misura	Fondazione	Base
Equivalente in Sabbia	CNR 27/72	%	≥ 40	(*)
Indice Plasticità	CNR-UNI 10014	%	N.P.	(*)
Limite Liquido	CNR-UNI 10014	%	≤ 25	(*)
Passante allo 0.075	CNR 75/80	%	≤ 6	(*)

Ai fini dell'accettazione, prima dell'inizio dei lavori, l'Impresa è tenuta a predisporre la qualificazione degli aggregati tramite certificazione attestante i requisiti prescritti. Tale certificazione deve essere rilasciata da un Laboratorio riconosciuto dal Ministero delle Infrastrutture e dei Trasporti.

### 1.2 Miscele

La miscela di aggregati da adottarsi per la realizzazione del misto granulare deve avere una composizione granulometrica contenuta nei fusi riportati nella Tabella 3.

**Tabella 3**

Serie crivelli <sup>1</sup> e setacci UNI		Passante (%)
Crivello	70	100
Crivello	30	70 - 100
Crivello	15	-
Crivello	10	30 - 70
Crivello	5	23 - 55
Setaccio	2	15 - 40
Setaccio	0.4	8 - 25
Setaccio	0.075	2 - 15

<sup>1</sup> In luogo dei crivelli indicati potranno essere impiegati setacci aventi un'apertura della maglia pari a 0.8 volte il diametro dei fori del crivello.

La dimensione massima dell'aggregato non deve in ogni caso superare la metà dello spessore dello strato di misto granulare ed il rapporto tra il passante al setaccio UNI 0.075 mm ed il passante al setaccio UNI 0.4 mm deve essere inferiore a 2/3.

L'indice di portanza CBR (CNR-UNI 10009) dopo quattro giorni di imbibizione in acqua (eseguito sul materiale passante al crivello UNI 25 mm) non deve essere minore del valore assunto per il calcolo della pavimentazione ed in ogni caso non minore di 30. È inoltre richiesto che tale condizione sia verificata per un intervallo di  $\pm 2\%$  rispetto all'umidità ottimale di costipamento.

### 2. Accettazione del misto granulare

L'impresa è tenuta a comunicare alla Direzione Lavori, con congruo anticipo rispetto all'inizio delle lavorazioni e per ciascun cantiere di produzione, la composizione dei misti granulari che intende adottare. Per ogni provenienza del materiale, ciascuna miscela proposta deve essere corredata da una documentazione dello studio di composizione effettuato, che deve comprendere i risultati delle prove sperimentali, effettuate presso un Laboratorio riconosciuto dal Ministero delle Infrastrutture e dei Trasporti., attestanti il possesso dei requisiti elencati al punto precedente. Lo studio di laboratorio deve comprendere la determinazione della curva di costipamento con energia AASHO modificata (CNR 69/78).

Una volta accettato da parte della Direzione Lavori lo studio delle miscele, l'Impresa deve rigorosamente attenersi ad esso.



## 2. Confezionamento del misto granulare

L'impresa deve indicare, per iscritto, le fonti di approvvigionamento, le aree ed i metodi di stoccaggio (con i provvedimenti che intende adottare per la protezione dei materiali dalle acque di ruscellamento e da possibili inquinamenti), il tipo di lavorazione che intende adottare, il tipo e la consistenza dell'attrezzatura di cantiere che verrà impiegata.

## 3. Posa in opera del misto granulare

Il piano di posa dello strato deve avere le quote, la sagoma, i requisiti di portanza prescritti ed essere ripulito da materiale estraneo. Il materiale va steso in strati di spessore finito non superiore a 25 cm e non inferiore a 10 cm e deve presentarsi, dopo costipamento, uniformemente miscelato in modo da non presentare segregazione dei suoi componenti. L'eventuale aggiunta di acqua, per raggiungere l'umidità prescritta in funzione della densità, è da effettuarsi mediante dispositivi spruzzatori. La stesa va effettuata con finitrice o con grader appositamente equipaggiato.

Tutte le operazioni anzidette sono sospese quando le condizioni ambientali (pioggia, neve, gelo) siano tali da danneggiare la qualità dello strato stabilizzato.

Quando lo strato finito risulti compromesso a causa di un eccesso di umidità o per effetto di danni dovuti al gelo, esso deve essere rimosso e ricostituito a cura e spese dell'Impresa.

Il materiale pronto per il costipamento deve presentare in ogni punto la prescritta granulometria. Per il costipamento e la rifinitura verranno impiegati rulli vibranti, rulli gommati o combinati, tutti semoventi. Per ogni cantiere, l'idoneità dei mezzi d'opera e le modalità di costipamento devono essere, determinate, in contraddittorio con la Direzione Lavori, prima dell'esecuzione dei lavori, mediante una prova sperimentale di campo, usando le miscele messe a punto per quel cantiere.

Il costipamento di ciascuno strato deve essere eseguito sino ad ottenere una densità in sito non inferiore al 98% della densità massima fornita dalla prova AASHO modificata.

## 4. Controlli

Il controllo della qualità dei misti granulari e della loro posa in opera, deve essere effettuato mediante prove di laboratorio sui materiali costituenti, sul materiale prelevato in sito al momento della stesa oltre che con prove sullo strato finito.

a) Materiali: le caratteristiche di accettazione dei materiali elencate al punto 108.1, vanno verificate prima dell'inizio dei lavori, ogni qualvolta cambino i luoghi di provenienza dei materiali e successivamente ogni 2 mesi.

b) Miscele: la granulometria del misto granulare va verificata giornalmente, prelevando il materiale in sito già miscelato, subito dopo avere effettuato il costipamento. Rispetto alla qualificazione delle forniture, nella curva granulometrica sono ammessi variazioni delle singole percentuali dell'aggregato grosso di  $\pm 5$  punti e di  $\pm 2$  punti per l'aggregato fino. In ogni caso non devono essere superati i limiti del fuso di cui alle tabelle precedenti. L'equivalente in sabbia dell'aggregato fino va verificato almeno ogni tre giorni lavorativi.

c) Costipamento: a compattazione ultimata la densità del secco in sito, nel 95% dei prelievi, non deve essere inferiore al 98% del valore di riferimento ( $\gamma_s$ -max) misurato in laboratorio sulla miscela di progetto e dichiarato prima dell'inizio dei lavori. Le misure della densità sono effettuate secondo la norma (CNR 22/72). Per valori di densità inferiori a quello previsto viene applicata una detrazione per tutto il tratto omogeneo a cui il valore si riferisce:

- del 10 % dell'importo dello strato, per densità in sito comprese tra 95 e 98 % del valore di riferimento;
- del 20 % dell'importo dello strato, per densità in sito comprese tra 93 e 95 % del valore di riferimento.
- Il confronto tra le misure di densità in sito ed i valori ottenuti in laboratorio può essere effettuato direttamente quando la granulometria della miscela in opera è priva di elementi trattenuti al crivello UNI 25 mm. In caso contrario, se il trattenuto al crivello UNI 25 mm è inferiore al 20%, si può effettuare il controllo previa correzione del peso di volume del secco in sito, per tenere conto della presenza di elementi lapidei di dimensioni maggiori di 20 mm:

$$\gamma_{d,sito} = \frac{P_d - P'_d}{V - V'}$$

- $P_d$  : Peso secco totale del materiale prelevato  $V$  : Volume totale occupato in sito
- $P'_d$  : Peso secco della frazione trattenuta al crivello UNI 25 mm  $V' = P'_d / \gamma_s$  : Volume della frazione trattenuta al crivello UNI 25 mm  $\gamma_s$  : Peso specifico della frazione trattenuta al crivello UNI 25 mm;



d) Portanza: per la misura della portanza sono ammesse sia prove di carico con piastra per la determinazione del modulo  $M_d$ , in alternative a misure o a prove ad elevato rendimento.

- Il modulo di deformazione ( $M_d$ ) dello strato addensato, determinato secondo la Norma (CNR 146/92) al primo ciclo di carico nell'intervallo compreso tra 0,15 e 0,25 N/mm<sup>2</sup> deve risultare:
- $M_d \geq 150$  N/mm<sup>2</sup>,
- valore minimo per consentire la corretta stesa e rullatura degli strati sovrastanti. Al momento della costruzione degli strati di pavimentazione sovrastanti, la media dei valori di portanza del misto granulare su ciascun tronco omogeneo, non dovrà essere inferiore a quella prevista in progetto. Per valori medi di  $M_d$  inferiori fino al 10%, rispetto a quello di cui sopra, al misto granulare viene applicata una detrazione del 10% del prezzo, per carenze comprese tra il 10 ed il 20% viene applicata una detrazione del 20% del prezzo, mentre per carenze superiori al 20%, il tratto considerato deve essere demolito e ricostruito.

e) Sagoma: le superfici finite devono risultare perfettamente piane, con scostamenti rispetto ai piani di progetto non superiori a 10 mm, controllati a mezzo di un regolo di 4m di lunghezza e disposto secondo due direzioni ortogonali.

La verifica delle quote di progetto va eseguita con procedimento topografico, prevedendo in senso longitudinale un distanziamento massimo dei punti di misura non superiore a 20 metri nei tratti a curvatura costante e non superiore a 5 metri nei tratti a curvatura variabile, di variazione della pendenza trasversale. Nelle stesse sezioni dei controlli longitudinali di quota va verificata la sagoma trasversale, prevedendo almeno due misure per ogni parte a destra ed a sinistra dell'asse stradale.

Lo spessore medio deve essere quello prescritto, con una tolleranza in più o in meno del 5% purché tale differenza si presenti solo saltuariamente.

#### Art. 100 Formazione di strato bituminoso di misto bitumato, base, binder, tappeto d'usura

La miscela destinata al misto bitumato e al binder dovrà essere composta di materiale naturale debitamente modificato per ottenere la granulometria richiesta degli inerti.

La miscela del tappeto di usura sarà composta di materiale inerte grossolano, di materiale inerte fine, di materiale di riempimento e di materiale bituminoso.

Le svariate pezzature dovranno essere debitamente graduate, avere una granulometria uniforme ed essere mescolate in proporzioni tali da ottenere miscele conformi alle caratteristiche granulometriche del corrispondente strato previsto dal presente Capitolato. A dette miscele di materiale inerte (considerato come 100% in peso) sarà aggiunto bitume entro i limiti percentuali stabiliti.

## Art. 101 Caratteristiche di accettazione dei materiali inerti da impiegare per la confezione dei conglomerati bituminosi

Gli aggregati dovranno avere i requisiti prescritti dalle "Norme per l'accettazione dei pietrischi, dei pietrischetti, delle graniglie, della sabbia, degli additivi per costruzioni stradali" del fascicolo n. 4, anno 1953, del Consiglio Nazionale delle Ricerche (CNR).

Sia i conglomerati bituminosi, sia quelli con resine sintetiche, che i materiali loro componenti avranno caratteristiche diverse a seconda che vengano impiegati nella stesa degli strati di BASE, di COLLEGAMENTO (BINDER), di RISAGOMATURA, di USURA, o di RINFORZO TRANSITABILE.

### 1. Aggregati naturali

#### 1.1 Aggregato grosso

Per l'aggregato grosso si fa riferimento ai precedenti articoli del presente capitolato ma comunque rispondente ai seguenti requisiti :

**TAB. 103 - Misti stabilizzati a bitume. Requisiti granulometrici**

CRIVELLI E SETACCI			MISCELA
UNI		mm	Passante totale in peso %
Crivello	2334	40	100
"	"	30	80 ÷ 95
"	"	20	65 ÷ 90
"	"	10	45 ÷ 70
"	"	5	28 ÷ 50
Setaccio	2332	2	15 ÷ 32
"	"	0,4	6 ÷ 18
"	"	0,18	4 ÷ 8
"	"	0,075	0 ÷ 4

#### a) per strati di BASE:

- Granulometria con andamento continuo ed uniforme compresa tra le curve limiti determinate dalla Tabella 103<sup>1</sup>.
- Coefficiente di frantumazione (ex norme CNR, Fasc. IV/53), ove richiesto, non superiore a 160.
- Perdita in peso alla prova Los Angeles (Norme ASTM C 131 – AASHO T 96 – UNI EN 1097-2) inferiore al 30%.
- Equivalente in sabbia (prove AASHO T 176/56 – CNR, B.U. 27/92 – UNI EN 933-8), maggiore di 45.
- Limiti di liquidità (LL – ricercato sul passante al setaccio 40 ASTM) inferiore a 30 ed indice di plasticità (IP) non superiore a 10.

#### b) per strati di COLLEGAMENTO (BINDER):

- Coefficiente di frantumazione, ove richiesto, inferiore a 140 (ex norme CNR – Fasc. IV/1953).
- Perdita in peso alla prova Los Angeles (Norme ASTM C 131 – AASHO T 96 – UNI EN 1097-2) inferiore al 25%
- Indice dei vuoti delle singole pezzature inferiore a 0,80 (CNR, B.U. n. 65/1978 – UNI EN 1097-3).
- Coefficiente di imbibizione inferiore a 0,015 (norma CNR, B.U. n. 137/1992).
- Materiale non idrofilo.

#### c) per strati di USURA e di RINFORZO TRANSITABILE:

<sup>1</sup> Ove non diversamente prescritto. In ogni caso la Direzione dei lavori avrà facoltà di prescrivere fusi granulometrici diversi tra cui, ad esempio, le miscele 0/56 o 0/63, categoria G., della norma UNI EN 13285.



- Coefficiente di frantumazione inferiore a 120 (ex norma CNR, Fasc. IV/1953); coefficiente Deval ove richiesto superiore a 14 (ex norma CNR, Fasc. IV/1953); coefficiente micro-Deval umido (MDE) non superiore al 15% (prove CNR, B.U. n. 109/85 - UNI EN 1097-1).
- Perdita in peso alla prova Los Angeles inferiore al 20% (norme ASTM C 131 – AASHTO T 96 – UNI EN 1097-2).
- Indice dei vuoti delle singole pezzature inferiore a 0,85 (ex norma CNR, Fasc. IV/1953)<sup>2</sup>.
- Coefficiente di imbibizione inferiore a 0,015 (ex norma CNR, Fasc. IV/1953); v. anche, per l'assorbimento d'acqua, le prove UNI EN 1097-6.
- Materiale non idrofilo, con limitazione per la perdita in peso allo 0,5 % (ex norma CNR, Fasc. IV/1953).

Si precisa inoltre:

- che i pietrischetti e le graniglie, devono provenire dalla frantumazione di (materiale litoide) rocce ignee, di natura preferibilmente silicea, costituiti da granuli duri, non lamellari o lenticolari, poliedrici, con spigoli vivi, a superficie ruvida, non idrofili, puliti da sostanze estranee ed esenti da polveri (comunque sostanzialmente uniforme, compatto ed esente da parti alterate); Le caratteristiche dell'aggregato grosso dovranno essere tali da assicurare la realizzazione di superfici di transito resistenti allo slittamento dei pneumatici degli autoveicoli in qualsiasi condizione ambientale e meteorologica: tale caratteristica dovrà essere mantenuta entro limiti di sicurezza accettabili per almeno 5 anni.
- che i pietrischetti e le graniglie devono inoltre essere costituiti da elementi approssimativamente poliedrici con spigoli vivi e superficie ruvida, puliti ed esenti da polvere e da materiali estranei;

## 1.2 Aggregato fine

a) per strati di COLLEGAMENTO (BINDER):

- l'aggregato fino sarà costituito in ogni caso da sabbie naturali o di frantumazione che dovranno soddisfare ai requisiti di cui alle norme CNR, B.U. n. 139/92 (v. anche il punto 4, della UNI EN 13043). Avrà inoltre un equivalente in sabbia non inferiore a 50 (CNR, B.U. n. 27/77) ed una perdita per decantazione inferiore al 2%.

b) per strati di USURA e di RINFORZO TRANSITABILE:

- l'aggregato fino e gli additivi avranno le stesse caratteristiche di cui al punto precedente; inoltre gli additivi dovranno essere tali che l'equivalente in sabbia della frazione di aggregato passante al crivello 5 UNI 2334 subisca una riduzione compresa tra un minimo di 30 ed un massimo di 50 per percentuali di additivo (calcolate in massa sul totale della miscela di aggregato) comprese tra il 5 ed il 10%.

## 1.3 Additivi minerali (fillers)

- Gli additivi minerali (fillers) saranno costituiti da polvere di rocce preferibilmente calcaree o asfaltiche, o da cemento, calce idrata, calce idraulica e dovranno risultare, alla setacciatura a secco, interamente passanti al setaccio n. 30 ASTM e per almeno il 65% al setaccio n. 200 ASTM<sup>3</sup>.
- Per fillers diversi da quelli indicati dovrà essere richiesta preventiva approvazione della D.L..

## 1.4 Bitumi

- Il bitume da impiegare per la confezione dei conglomerati bituminosi sarà rispondente alle prescrizioni indicate

<sup>2</sup> L'indice dei vuoti "e" (rapporto tra il volume dei vuoti, compreso quello occupato dall'acqua, ed il volume dei granuli) e la porosità "n" (rapporto tra il volume dei vuoti e quello totale) sono legati dalla relazione:  $n = e / (1 + e)$ .

<sup>3</sup> Per i requisiti dei fillers v. anche il punto 5 della norma UNI EN 13043.

- Dovranno rispettare le prescrizioni di cui alla seguente norma:
- UNI EN 12591 - Bitumi e leganti bituminosi. Specifiche per i bitumi per applicazioni stradali.
- La designazione dei bitumi sarà effettuata sulla base delle classi di penetrazione a 25 °C<sup>4</sup> riportate nel prospetto 1 della norma delle quali, in Tab. 44 a, si riportano quelle di maggior uso in Italia.

TAB. 44 a - Bitumi per usi stradali. Caratteristiche parziali per i bitumi di maggior uso (da App. NA della norma)

"Caratteristica"	Unità	Metodo di prova	Designazione delle classi			
			35/50	50/70	70/100	160/220
Valore della penetrazione	x 0,1 mm	EN 1426	35-50	50-70	70-100	160-220
Punto di rammollimento	°C	EN 1427	50-58	46-54	43-51	35-43
Punto di rottura Fraass, valore massimo	°C	EN 12593	-5	-8	-10	-15
Punto di infiammabilità, valore minimo	°C	EN 22592	240	230	230	220
Solubilità, valore minimo	%	EN 12592	99	99	99	99
Resistenza all'indurimento		EN 12607-1	0,5	0,5	0,8	1

- Per gli usi stradali il campo di applicazione sarà definito dal 20/30 per l'asfalto colato, dal 35/50 e dal 50/70, per i conglomerati chiusi, dal 70/100 per i trattamenti a penetrazione ed i pietrischetti bitumati e dal 160/220 per i trattamenti a semipenetrazione.
- Potranno venire impiegati anche bitumi modificati o bitumi sfusi rispondenti alle norme UNI EN 14023 e prEN 13924.
- Per gli strati d'usura e di rinforzo transitabile saranno impiegati attivanti di adesione nella proporzione ottimale risultante dalle prove di laboratorio. In tal caso l'attivante dovrà essere aggiunto all'atto del travaso del bitume nella cisterna di deposito ed opportunamente mescolato fino ad ottenere una perfetta omogeneità di miscelazione. L'onere dell'impiego dell'attivante sarà a totale carico dell'Impresa.

### 1.5 Attivanti di adesione

Nella confezione dei conglomerati bituminosi dei vari strati, anche in relazione alla natura litologica dell'aggregato, dovranno essere impiegate sostanze chimiche speciali attivanti l'adesione bitume-aggregato ("dopes" di adesività) da utilizzare negli strati di base, collegamento ed usura.

Il dosaggio potrà variare a seconda della natura degli aggregati e delle caratteristiche del prodotto tra lo 0,3% e lo 0,6% del bitume da trattare. I tipi, i dosaggi e le tecniche di impiego dovranno ottenere il preventivo benessere della Direzione Lavori.

Per verificare che l'attivante sia stato effettivamente aggiunto al bitume del conglomerato, la Direzione Lavori preleverà in contraddittorio con l'Impresa un campione di bitume additivato che dovrà essere provato su inerti acidi naturali (graniti, quarziti, silicei etc.) od artificiali tipo ceramico od altro) con esito favorevole mediante la prova di spogliazione di miscele bitume-aggregato eseguita secondo le modalità della norma A.S.T.M- D 1664/80, procedimento 8.4: la prova si riterrà soddisfatta per risultati di spogliazione max del 5%.

In alternativa si potrà valutare la riduzione di resistenza meccanica (DELTA %) a rottura e di rigonfiamento del conglomerato bituminoso mediante la prova Marshall secondo le norme CNR BU 149/1992.

### 1.6 Bitume o resine modificate

Per applicazioni impegnative e, comunque, per modificare le caratteristiche reologiche dei leganti bituminosi, a giudizio della D.L., al fine di incrementare le prestazioni dei conglomerati, dovranno essere impiegati bitumi opportunamente additivati con polimeri.

Ciò determina, nei bitumi modificati, un aumento dell'intervallo di plasticità e quindi la riduzione della suscettibilità termica, un aumento dell'adesione ed un aumento della viscosità. Conseguentemente nei conglomerati tale modifica del legante comporterà una maggiore resistenza alle sollecitazioni ed una migliore resistenza a fatica.

I bitumi modificati, in funzione del tipo di modifica, vengono così definiti:

<sup>4</sup> Secondo le norme CNR, Fasc. n. 68/78 la designazione era costituita dalla lett. B seguita dall'intervallo di penetrazione che caratterizza il legante.



- Bitume con modifica “MEDIUM” ;
- Bitumi con modifica “HARD”.

Per i bitumi modificati, sia “ MEDIUM ” che “HARD”, il produttore deve certificare le seguenti caratteristiche: penetrazione a 25°C, punto di rammollimento, recupero elastico a 25°C e la stabilità allo stoccaggio. La certificazione deve accompagnare tassativamente il quantitativo trasportato.

Il produttore deve, inoltre, indicare, nella stessa modulistica di certificazione del prodotto trasportato, le condizioni di temperatura da attuare per le operazioni di: pompaggio, stoccaggio e di lavorazione (miscelazione).

La produzione di bitumi modificati può avvenire anche agli impianti di fabbricazione dei conglomerati bituminosi, certificati in Qualità, purché i bitumi prodotti abbiano le caratteristiche richieste nella tabella seguente:

Requisiti dei bitumi con modifica MEDIUM e HARD per conglomerati bituminosi ad elevate prestazioni

Bitume				
Parametro	Normativa	unità di misura	Modifica MEDIUM	Modifica HARD
Penetrazione a 25°C	UNI EN 1426	dmm	50-70	50-70
Punto di rammollimento	UNI EN 1427	°C	<input type="checkbox"/> 60	<input type="checkbox"/> 70
Punto di rottura (Fraass)	UNI EN 12593	°C	<input type="checkbox"/> - 10	<input type="checkbox"/> - 15
Viscosità dinamica a 160°C, $\square = 10s^{-1}$	PrEN 13072-2	Pa□s	<input type="checkbox"/> 0,25	<input type="checkbox"/> 0,4
Ritorno elastico a 25 °C	UNI EN 13398	%	<input type="checkbox"/> 50%	<input type="checkbox"/> 75%
Stabilità allo stoccaggio 3gg a 180°C	UNI EN 13399	°C	<input type="checkbox"/> 3	<input type="checkbox"/> 3
Variatione del punto di Rammollimento				
Valori dopo RTFOT	UNI EN 12607-1	–	–	–
Volatilità	UNI EN 12607	%	<input type="checkbox"/> 0,8	<input type="checkbox"/> 0,8
Penetrazione residua a 25°C	UNI EN 1426	%	<input type="checkbox"/> 60	<input type="checkbox"/> 60
Incremento del punto di rammollimento	UNI EN 1427	°C	<input type="checkbox"/> 5	<input type="checkbox"/> 5

In questo caso sul bitume base modifica devono essere controllati almeno i valori del punto di rammollimento P.A. e della penetrazione a 25°C.

#### a) Bitumi con modifica MEDIUM

I bitumi con modifica MEDIUM possono essere impiegati nelle miscele di base, binder e usura e vanno usati quando i bitumi tal quali non rientrano nelle caratteristiche richieste o non consentano di ottenere le volute prestazioni dei conglomerati bituminosi per tali strati. La modifica deve conseguire sul legante i risultati riportati nella tabella di cui sopra.

#### b) Bitumi con modifica HARD

I bitumi a modifica “HARD”, pur essendo utilizzabili in tutte le miscele, sono però utilizzati per la realizzazione di conglomerati bituminosi ad alto modulo con elevata durata a fatica . La modifica deve conseguire sul legante i risultati riportati nella tabella di cui sopra.

#### c) Certificazione di qualità

I bitumi modificati da impiegare nelle lavorazioni, devono essere forniti da Produttori “Certificati in Qualità” che dimostrino la disponibilità di un efficiente sistema per il controllo qualitativo della produzione.

Le verifiche di rispondenza, in conformità a quanto previsto dalle Norme UNI EN ISO 9001, devono essere certificate da Enti riconosciuti, in conformità alla Circolare del Ministero dei Lavori Pubblici n° 2357 del 16.05.1996 (Gazzetta Ufficiale n° 125 del 30.05.1996).





La D.L. potrà effettuare in contraddittorio ed a spese dell'Impresa, in ogni momento a suo insindacabile giudizio, in cantiere, alla stesa ed in impianto, prelievi e controlli sul prodotto finito.

La non rispondenza dei requisiti, comporta, dopo eventuale ulteriore verifica, la sospensione dei lavori sino alla risoluzione delle anomalie rilevate e/o l'applicazione delle penali previste.

### 1.7 Composizione delle miscele

La miscela degli aggregati, per conglomerati con legante di tipo tradizionale, da adottarsi per i diversi strati, deve avere una granulometria compresa nel fuso di cui alla tabella seguente. La percentuale di legante riferita al peso degli aggregati, deve essere compresa nei limiti indicati nella stessa tabella:

#### – Requisiti granulometrici delle miscele di aggregati

Serie stacci UNI (mm)		Base	Binder	Usura	
				A	B
Staccio	31.5	100	—	—	—
Staccio	20	70 – 95	100	100	—
Staccio	16	—	70 – 100	—	—
Staccio	12.5	45 – 70	65 – 90	90 – 100	100
Staccio	8	35 – 58	50 – 73	70 – 90	70 – 90
Staccio	4	27 – 45	35 – 55	40 – 55	40 – 60
Staccio	2	20 – 35	25 – 38	25 – 38	25 – 38
Staccio	0.5	7 – 21	11 – 21	12 – 21	12 – 21
Staccio	0.25	4 – 15	6 – 16	9 – 16	9 – 16
Staccio	0.125	4 – 10	4 – 10	6 – 11	6 – 11
Staccio	0.063	4 – 8	4 – 8	6 – 10	6 – 10
— % di bitume		4,0 – 5,5	4,5 – 6,0	4,8 – 6,3	5,0 – 6,5

(Il fuso A è da impiegare per strati di usura con spessori superiori ai 4 cm; il fuso B per spessori compresi tra 3 cm e 4 cm).

La quantità di bitume di effettivo impiego, per tutti i tipi di conglomerato bituminoso, deve essere determinata mediante lo studio della miscela con metodo volumetrico; in via transitoria, si potrà utilizzare il metodo Marshall. Nelle tabelle seguenti sono riportate le caratteristiche che devono possedere le miscele in queste due casistiche:

#### – Requisiti delle miscele di conglomerato tradizionale e ad elevate prestazioni studiate con metodo volumetrico

METODO VOLUMETRICO	Strato pavimentazione			
Condizioni di prova	unità di misura	Base	Binder	Usura
Angolo di rotazione		1.25° ± 0.02		
Velocità di rotazione	Rotazioni/min	30		
Pressione verticale	kPa	600		
Diametro del provino	mm	150	100	100
Risultati richiesti		—	—	—
Vuoti a 10 rotazioni	%	10 – 14	10 – 14	10 – 14
Vuoti a 100 rotazioni <sup>(1)</sup>	%	3 – 5	3 – 5	4 – 6
Vuoti a 180 rotazioni	%	> 2	> 2	> 2

(1) La densità ottenuta con 100 rotazioni della pressa giratoria viene indicata nel seguito con D<sub>G</sub>



- Requisiti meccanici delle miscele per strati di usura, binder e base di conglomerato bituminoso tradizionale e ad elevate prestazioni studiate con metodo volumetrico

Requisiti meccanici	Unità di misura	Bitume al quale	Bitume Medium e Hard
Resistenza a trazione indiretta a 25°C <sup>0</sup> (CNR 97/84)	N/mm <sup>2</sup>	> 0,6	> 0,7
Efficiente di trazione indiretta <sup>2</sup> a 25 °C <sup>0</sup> (CNR 97/84)	N/mm <sup>2</sup>	>50	>70
Perdita di resistenza a trazione indiretta a 25°C dopo 15 giorni di immersione in acqua	%	≤ 25	≤ 25
– ( ) Su provini confezionati con 100 rotazioni della pressa giratoria			

- Requisiti delle miscele di conglomerato tradizionale studiate con metodo Marshall

METODO MARSHALL	Strato pavimentazione			
Condizioni di prova	Unità di misura	Base	Binder	Usura
Costipamento	75 colpi x faccia			
Risultati richiesti				
Stabilità Marshall	kN	9	10	11
Rigidezza Marshall	kN/mm	> 2,5	3–4,5	3–4,5
Vuoti residui <sup>0</sup>	%	4 – 7	4 – 6	3 – 6
Perdita di Stabilità Marshall dopo 15 giorni di immersione in acqua	%	≤ 25	≤ 25	≤ 25
( ) La densità Marshall viene indicata nel seguito con D <sub>M</sub>				

- Requisiti delle miscele di conglomerato ad elevate prestazioni studiate con metodo Marshall

METODO MARSHALL	Strato pavimentazione			
Condizioni di prova	Unità di misura	Base	Binder	Usura
Costipamento	75 colpi x faccia			
Risultati richiesti				
Stabilità Marshall	kN	11	11	12
Rigidezza Marshall	kN/mm	> 2,5	3–4,5	3–4,5
Vuoti residui <sup>0</sup>	%	4 – 7	4 – 6	3 – 6
Perdita di Stabilità Marshall dopo 15 giorni di immersione in acqua	%	≤ 25	≤ 25	≤ 25
( ) La densità Marshall viene indicata nel seguito con D <sub>M</sub>				



- Requisiti meccanici delle miscele per strati di usura di conglomerato tradizionale e ad elevate prestazioni studiate con metodo Marshall

Requisiti meccanici	Unità di misura	Bitume tal quale	Bitume Medium e Hard
Resistenza a trazione indiretta a 25 °C	N/mm <sup>2</sup>	> 0,7	> 0,8
Coefficiente di trazione indiretta a 25 °C <sup>5</sup>	N/mm <sup>2</sup>	> 70	> 80

- Requisiti dei bitumi con modifica MEDIUM e HARD per manti di usura speciali

Bitume				
Parametro	Normativa	unità di misura	Modifica MEDIUM	Modifica HARD
Penetrazione a 25°C	UNI EN 1426	dmm	50-70	50/70
Punto di rammollimento	UNI EN 1427	°C	□ 60	□ 7
Punto di rottura (Fraass)	UNI EN 12593	°C	□ - 10	□ - 15
Viscosità dinamica a 160°C, □ =10s <sup>-1</sup>	PrEN 13072-2	Pa□s	□ 0,25	□ 0,4
Ritorno elastico a 25 °C	UNI EN 13398	%	□ 50%	□ 75%
Stabilità allo stoccaggio 3gg a 180°C	UNI EN 13399	°C	□ 3	□ 3
Variazione del punto di Rammollimento				
<u>Valori dopo RTFOT</u>	UNI EN 12607-1			
Volatilità	UNI EN 12607	%	□ 0,8	□ 0,8
Penetrazione residua a 25°C	UNI EN 1426	%	□ 60	□ 60
Incremento del punto di rammollimento	UNI EN 1427	°C	□ 5	□ 5

5

Coefficiente di trazione indiretta

$$CTI = \frac{1}{2} \frac{D \cdot Rt}{Dc}$$

dove

D = dimensione in mm della sezione trasversale del provino

Dc = deformazione a rottura

Rt = resistenza a trazione indiretta



La quantità di bitume di effettivo impiego deve essere determinata mediante lo studio della miscela con metodo volumetrico. In alternativa ed in via transitoria, si potrà utilizzare il metodo Marshall. Le caratteristiche da rispettare per le miscele di conglomerati bituminosi drenanti, come riportate nelle tabelle seguenti:

– Requisiti delle miscele per C.B. drenante studiate con metodo volumetrico

METODO VOLUMETRICO		
Condizioni di prova	Unità di misura	Valori
Angolo di rotazione		1.25° ± 0.02
Velocità di rotazione	rotazioni/min	30
Pressione verticale	kPa	600
Diametro del provino	mm	150
<i>Risultati richiesti</i>		
Vuoti a 10 rotazioni	%	≥ 20
Vuoti a 50 rotazioni ( )	%	≥ 16
Vuoti a 130 rotazioni	%	□ 13
Resistenza a trazione indiretta a 25°C ( )	N/mm <sup>2</sup>	> 0,4
Coefficiente di trazione indiretta a 25 °C ( )	N/mm <sup>2</sup>	> 30
Perdita di resistenza a trazione indiretta a 25°C dopo 15 giorni di immersione in acqua	%	≤ 25
La massa volumica ottenuta con 50 rotazioni della pressa giratoria viene indicata nel seguito con D <sub>G</sub> ( ) Su provini confezionati con 50 rotazioni della pressa giratoria		

– Requisiti delle miscele per C.B. drenante studiate con metodo Marshall

– METODO MARSHALL		
Condizioni di prova	Unità di misura	Valori
<i>Costipamento</i>		
50 colpi x faccia		
<i>Risultati richiesti</i>		
Stabilità Marshall	kN	> 5
Rigidità Marshall	kN/mm	> 2,0
Vuoti residui ( )	%	> 18
Perdita di Stabilità Marshall dopo 15 giorni di immersione in acqua	%	≤ 25
Resistenza a trazione indiretta a 25°C	N/mm <sup>2</sup>	> 0,4
Coefficiente di trazione indiretta 25°C	N/mm <sup>2</sup>	> 30
( ) La massa volumica Marshall viene indicata nel seguito con D <sub>M</sub>		

E' facoltà dell'Amministrazione accettare composizioni delle miscele diverse da quelle sopra riportate qualora l'efficacia e le prestazioni delle nuove miscele proposte siano comprovate da studi effettuati con risultati adeguati e/o da prove o realizzazioni che abbiano dimostrato ottime prestazioni di quanto proposto.

### 1.8 Accettazione delle miscele

Almeno tre mesi prima dell'inizio delle lavorazioni, l'Impresa è tenuta a presentare alla Direzione Lavori, per ciascun cantiere di produzione, lo studio di progetto della miscela che intende adottare, in originale e firmato dal responsabile dell'Impresa. Esso deve essere corredato da una completa documentazione degli studi effettuati e contenere i risultati delle prove di accettazione e d'idoneità delle miscele di progetto e di tutti gli elementi che la compongono (aggregati, leganti, additivi); tali prove devono essere eseguite presso un laboratorio di fiducia dell'Amministrazione. Durante i



lavori l'Impresa dovrà attenersi rigorosamente alla formulazione di progetto accettata, operando i controlli di produzione e di messa in opera secondo il Sistema di Qualità da essa adottato. Presso i Cantieri di produzione deve essere a disposizione della Amministrazione un registro, vidimato dalla D.L., in cui siano riportati tutti i controlli di qualità operati dall'impresa con i risultati ottenuti.

La D.L., in contraddittorio ed a spese dell'impresa, in ogni momento e a suo insindacabile giudizio, in cantiere, alla stesa ed in impianto, potrà effettuare prelievi, controlli, misure e verifiche sia sui singoli componenti della miscela che sul prodotto finito, sulle attrezzature di produzione, accessorie e di messa in opera. L'esito positivo dei suddetti controlli e verifiche non elimina le responsabilità dell'Impresa sull'ottenimento dei risultati finali del prodotto in opera che sono espressamente richiamati in questo articolo.

#### 1.9 Tolleranze sui risultati

Nella curva granulometrica sono ammessi scostamenti delle singole percentuali dell'aggregato grosso di  $\pm 5$  punti percentuali per lo strato di base e di  $\pm 3$  punti percentuali per gli strati di binder ed usura; sono ammessi scostamenti dell'aggregato fino contenuti in  $\pm 2$  punti percentuali; scostamenti del passante allo staccio UNI 0,063 mm contenuti in  $\pm 1,5$  punti percentuali. Per la percentuale di bitume è tollerato uno scostamento di  $\pm 0,25\%$ . I precedenti valori devono essere rispettati sia dalle miscele prelevate alla stesa, sia dalle carote prelevate in sito, tenuto conto per queste ultime della quantità teorica del bitume di ancoraggio.

Gli scostamenti predetti si riferiscono anche alle miscele proposte ed accettate dalla D.L.

#### 1.10 Esecuzione dei lavori

##### 1.10.1 Confezionamento delle miscele

Il confezionamento del conglomerato deve essere eseguito in impianti fissi automatizzati, di idonee caratteristiche, mantenuti sempre perfettamente funzionanti in ogni loro parte.

Al fine di garantire il perfetto essiccamento e l'uniforme riscaldamento della miscela, nonché una perfetta vagliatura che assicuri una idonea riclassificazione delle singole classi degli aggregati, la produzione di ciascun impianto non deve essere spinta oltre la sua potenzialità. Si possono impiegare anche impianti continui (tipo drum-mixer) purché il dosaggio dei componenti la miscela sia eseguito a peso, mediante idonee apparecchiature la cui efficienza deve essere costantemente controllata.

In ogni caso, l'impianto deve garantire uniformità di produzione ed essere in grado di realizzare le miscele rispondenti a quelle indicate nello studio presentato ai fini dell'accettazione: ogni impianto deve, poi, assicurare il riscaldamento del bitume alla temperatura richiesta ed a viscosità uniforme fino al momento della miscelazione oltre al perfetto dosaggio sia del bitume che dell'additivo.

Se è previsto l'impiego di conglomerato riciclato, l'impianto deve essere attrezzato per il riscaldamento separato del materiale riciclato ad una temperatura compresa tra 90°C e 110°C.

Per evitare che sostanze argillose e ristagni di acqua possano compromettere la pulizia degli aggregati, la zona destinata allo stoccaggio degli inerti deve essere preventivamente e convenientemente sistemata: inoltre, i cumuli delle diverse classi devono essere nettamente separati tra di loro e l'operazione di rifornimento nei predosatori deve essere eseguita con la massima cura.

Lo stoccaggio del conglomerato bituminoso riciclato deve essere al coperto. L'umidità del conglomerato riciclato prima del riscaldamento deve essere comunque inferiore al 4%. Nel caso di valori superiori l'impiego del riciclato deve essere sospeso.



Il tempo di miscelazione deve essere stabilito in funzione delle caratteristiche dell'impianto, in misura tale da permettere un completo ed uniforme rivestimento degli inerti con il legante.

L'umidità degli aggregati all'uscita dell'essiccatore non deve superare lo 0,25% in peso.

La temperatura degli aggregati all'atto della miscelazione deve essere compresa tra 160°C e 180°C e quella del legante tra 150°C e 170°C, in rapporto al tipo di bitume impiegato.

Gli essiccatori, le caldaie e le tramogge degli impianti devono essere muniti di termometri fissi perfettamente funzionanti e periodicamente tarati per consentire la verifica delle suddette temperature.

#### 1.10.2 Preparazione delle superfici di stesa

La preparazione delle superfici di stesa va eseguita prima della realizzazione di uno strato di conglomerato bituminoso allo scopo di garantire una adeguata adesione all'interfaccia mediante l'applicazione, con dosaggi opportuni, di emulsioni bituminose aventi caratteristiche specifiche. A seconda che lo strato di supporto sia in misto granulare oppure in conglomerato bituminoso la lavorazione corrispondente prenderà il nome rispettivamente di mano di ancoraggio e mano d'attacco.

Per mano di ancoraggio si intende l'applicazione di emulsione bituminosa a rottura lenta e bassa viscosità sopra uno strato in misto granulare prima della realizzazione di uno strato in conglomerato bituminoso allo scopo di riempire i vuoti dello strato non legato irrigidendone la parte superficiale e fornendo, al contempo, una migliore adesione per l'ancoraggio del successivo strato in conglomerato bituminoso.

Il materiale da impiegare a tale fine è rappresentato da una emulsione bituminosa cationica al 55%, le cui caratteristiche sono riportate in tabella sottostante, applicata con un dosaggio di bitume residuo almeno pari a 1,0 kg/m<sup>2</sup>.

Per mano d'attacco si intende l'applicazione di una emulsione bituminosa a rottura media oppure rapida (in funzione delle condizioni di utilizzo) al di sopra di una superficie di conglomerato bituminoso prima della realizzazione di un nuovo strato, con lo scopo di evitare possibili scorrimenti relativi aumentando l'adesione all'interfaccia tra i due strati.

Il dosaggio del materiale da impiegare, nonché le sue caratteristiche, variano a seconda che l'applicazione riguardi la costruzione di una nuova sovrastruttura oppure un intervento di manutenzione: nel caso di nuove costruzioni, si utilizzerà una emulsione bituminosa cationica (al 60 % oppure al 65 % di legante), le cui caratteristiche sono riportate in tabella sottostante, dosata in modo che il bitume residuo risulti pari a 0.30 kg/m<sup>2</sup>. Se il nuovo strato deve essere realizzato sopra una pavimentazione esistente è consigliato l'utilizzo di una emulsione bituminosa modificata avente le caratteristiche riportate in tabella sottostante dosata in modo che il bitume residuo risulti pari a 0.35 kg/m<sup>2</sup>.

Prima della stesa della mano d'attacco l'Impresa dovrà rimuovere tutte le impurità presenti e provvedere alla sigillatura di eventuali zone porose e/o fessurate mediante l'impiego di una malta bituminosa sigillante.

Nel caso in cui il conglomerato bituminoso debba essere steso su pavimentazione precedentemente fresata, è ammesso l'utilizzo di emulsioni bituminose cationiche e modificate maggiormente diluite (fino ad un massimo del 55 % di bitume residuo) a condizione che gli indicatori di qualità (valutati sul bitume residuo) e le prestazioni richieste rispettino gli stessi valori riportati nella tabella riportata di seguito per ciascun tipo di emulsione.



## – Requisiti delle emulsioni bituminose cationiche per mani di ancoraggio e di attacco

Indicatore di qualità	Normativa	Unità di misura	Modificata 70%	Cationica		
				55%	60%	65%
Polarità	JNI EN 1430		> 0	> 0	> 0	> 0
Contenuto di acqua % peso	JNI EN 1428	%	30 ± 1	45 ± 2	50 ± 2	35 ± 2
Contenuto di bitume+flussante	JNI EN 1431	%	70 ± 1	55 ± 2	60 ± 2	65 ± 2
Flussante (%)	CNR 100/84	%	0	1-6	1-4	1-4
Viscosità Engler a 20 °C	JNI EN 12846	°E	> 20	2-6	5-10	15-20
Sedimentazione a 5 gg	JNI EN 1430	%	< 5	< 5	< 10	< 8
Residuo bituminoso						
Penetrazione a 25 °C	JNI EN 1426	dmm	50-70	> 70		–
Punto di rammollimento	JNI EN 1427	°C	> 65	> 35	> 40	> 40
Ritorno elastico a 25°C	JNI EN 1430	%	> 75			–

Prima dell'inizio dei lavori, ai fini dell'accettazione del legante per mani d'attacco, l'Impresa è tenuta a predisporre la qualificazione del prodotto tramite certificazione attestante i requisiti indicati.

## 1.10.3 Posa in opera delle miscele

I conglomerati bituminosi saranno posti in opera mediante macchine vibrofinitrici in perfetto stato di efficienza e dotate di automatismi di autolivellamento: in ogni caso, le vibrofinitrici devono lasciare uno strato finito perfettamente sagomato, privo di sgranamenti, fessurazioni ed esente da difetti dovuti a segregazione degli elementi litoidi più grossi.

Nella fase di stesa si deve porre la massima cura alla formazione dei giunti longitudinali preferibilmente ottenuti mediante tempestivo affiancamento di una strisciata alla precedente con l'impiego di due finitrici: qualora ciò non sia possibile, il bordo della striscia già realizzata deve essere spalmato con emulsione bituminosa cationica per assicurare la saldatura della striscia successiva. Se il bordo risulterà danneggiato o arrotondato si dovrà procedere al taglio verticale con idonea attrezzatura.

I giunti trasversali derivanti dalle interruzioni giornaliere devono essere realizzati sempre previo taglio ed asportazione della parte terminale di azzeramento.

Si devono programmare e realizzare le sovrapposizioni dei giunti longitudinali tra i vari strati in maniera tale che essi risultino fra di loro sfalsati di almeno 20 cm e non cadano mai in corrispondenza delle due fasce della corsia di marcia normalmente interessata dalle ruote dei veicoli pesanti.

Il conglomerato dovrà essere trasportato dall'impianto di confezione al cantiere di stesa mediante mezzi di trasporto di adeguata portata, efficienti e veloci e comunque sempre dotati di telone di copertura per evitare i raffreddamenti superficiali eccessivi e formazione di crostoni: inoltre, la temperatura della miscela all'atto della stesa, controllata immediatamente dietro la finitrice, deve risultare in ogni momento non inferiore a 140° C.

Qualora le condizioni meteorologiche generali possano pregiudicare la perfetta riuscita del lavoro, si dovrà procedere alla sospensione della stesa: gli strati eventualmente compromessi devono essere immediatamente rimossi e successivamente ricostruiti a spese dell'Impresa.

La compattazione dei conglomerati deve iniziare appena stesi dalla vibrofinitrice e deve essere condotta a termine senza interruzioni.

L'addensamento deve essere realizzato preferibilmente con rulli gommati.

Per gli strati di base e di binder possono essere utilizzati anche rulli con ruote metalliche vibranti e/o combinati, di idoneo peso e caratteristiche tecnologiche avanzate in modo da assicurare il raggiungimento delle massime densità ottenibili. Per lo strato di usura può essere utilizzato un rullo tandem a ruote metalliche del peso massimo di 15t.

La compattazione deve essere condotta con la metodologia più adeguata per ottenere uniforme addensamento in ogni punto ed evitare fessurazioni e scorrimenti nello strato appena steso.

A compattazione ultimata, la superficie degli strati deve presentarsi priva di irregolarità ed ondulazioni in modo tale che un'asta rettilinea lunga 4 m posta in qualunque direzione sulla superficie finita di ciascuno strato vi aderisca uniformemente; può essere tollerato uno scostamento massimo di 5 mm.



Si potrà procedere alla stesa della miscela bituminosa dello strato di base solo dopo che sia stata accertata, da parte della Direzione Lavori, la rispondenza della fondazione ai requisiti di quota, sagoma, densità e portanza indicati in progetto.

Prima di stendere il conglomerato bituminoso su strati di fondazione in misto cementato, al fine di garantire l'ancoraggio dei due strati, si dovrà procedere alla rimozione della sabbia eventualmente non trattenuta dall'emulsione stesa precedentemente a protezione del misto cementato stesso: nel caso di stesa in doppio strato, essi devono essere sovrapposti nel più breve tempo possibile. Qualora la seconda stesa non sia realizzata entro le 24 ore successive tra i due strati deve essere interposta una mano di attacco di emulsione bituminosa in ragione di 0,3 kg/m<sup>2</sup> di bitume residuo. La miscela bituminosa del binder e del tappeto di usura verrà stesa sul piano finito dello strato sottostante dopo che sia stata accertata dalla Direzione Lavori la rispondenza di quest'ultimo ai requisiti di quota, sagoma, densità e portanza indicati in progetto.

#### 1.11 Controlli

Il controllo della qualità dei conglomerati bituminosi e della loro posa in opera deve essere effettuato mediante prove di laboratorio sui materiali costituenti, sulla miscela, sulle carote estratte dalla pavimentazione e in sito.

##### 1.11.1 Controllo delle forniture

Oltre ai controlli iniziali, necessari per l'accettazione, (vedi art. 100.23.1 del presente capitolato) anche in corso d'opera, per valutare che non si verifichino variazioni nella qualità dei materiali, devono essere effettuate prove di laboratorio su campioni prelevati in contraddittorio con la D.L.

Il controllo della qualità dei misti granulari di primo impiego deve essere effettuato mediante prove di laboratorio su campioni prelevati in impianto prima della miscelazione. Il controllo della qualità del bitume dovrà essere eseguito su campioni prelevati all'impianto direttamente dalla cisterna.

##### 1.11.1 Controllo delle miscele prelevate al momento della stesa

Il prelievo del conglomerato bituminoso sfuso avverrà in contraddittorio al momento della stesa. Il numero dei prelievi da eseguire è riportato nella tabella sottostante. Sui campioni prelevati alla vibrofinitrice saranno effettuati, presso un laboratorio di fiducia dell'Amministrazione, i seguenti controlli:

- la percentuale di bitume (UNI EN 12697 -1/39);
- la granulometria degli aggregati (UNI EN 12697-2);
- la quantità di attivante d'adesione mediante prova di separazione cromatografica su strato sottile.
- Inoltre, mediante la Pressa Giratoria saranno controllate le caratteristiche di idoneità della miscela. I provini confezionati mediante l'apparecchiatura Pressa Giratoria devono essere sottoposti a prova di resistenza a trazione indiretta a 25 °C (UNI EN 12697-23).
- In mancanza della Pressa Giratoria e in via transitoria vengono effettuate prove secondo il metodo Marshall per le seguenti determinazioni:
  - - massa volumica (DM), stabilità e rigidità (prEN 12697-34);
  - - percentuale dei vuoti residui (prEN 12697-8 );
  - - perdita di Stabilità dopo 15 giorni di immersione in acqua (EN 12697-12);
  - - resistenza alla trazione indiretta (Prova Brasiliana, EN 12697-23).
- I valori rilevati in sede di controllo dovranno essere conformi a quelli dichiarati nello studio di progetto della miscela di cui in precedenza. Per lo strato di usura e per quello di collegamento, viene controllata la deformabilità viscoplastica con prove a carico costante (UNI EN 12697). Il parametro J1 a 10 °C deve essere compreso tra 25 e 40 cm<sup>2</sup>/(daN\*s) mentre lo Jp a 40 °C deve essere compreso tra 14 x 10<sup>6</sup> e 26 x 10<sup>6</sup> cm<sup>2</sup>/(daN\*s).

##### – Controlli delle miscele prelevate al momento della stesa

STRATO	TIPO DI CAMPIONE	UBICAZIONE PRELIEVO	FREQUENZA PROVE	REQUISITI RICHIESTI
Base, Binder,	Conglomerato	Vibrofinitrice	Giornaliera	Caratteristiche





Usura	sfuso		oppure ogni 5.000 m <sup>2</sup> di stesa	risultanti dallo studio della miscela
Usura e Binder	Conglomerato sfuso	Vibrofinitrice	Giornaliera oppure ogni 5.000 m <sup>2</sup> di stesa	J1 a 10 °C compreso tra 25 e 40 cm <sup>2</sup> /(daN*s) - Jp a 40 °C compreso tra 14 x 10 <sup>6</sup> e 26 x 10 <sup>6</sup> cm <sup>2</sup> /(daN*s).

– Controlli prestazionali sugli strati finiti

Dopo la stesa, la Direzione Lavori preleverà, in contraddittorio con l'Impresa, delle carote per il controllo delle caratteristiche del conglomerato in opera e la verifica degli spessori. Il numero di carote da prelevare è riportato in tabella seguente.

- Sulle carote verranno determinati:
- Lo spessore dello strato (medio di quattro misure in ciascuna carota);
- la massa volumica;
- la percentuale dei vuoti residui;
- il modulo complesso E (UNI EN 12697-26).

Qualora l'altezza ridotta delle carote non consenta l'esecuzione di quest'ultima prova, il modulo complesso verrà determinato su provini confezionati in laboratorio con la corrispondente miscela prelevata in corso d'opera, costipata fino al raggiungimento della massa volumica in situ.

– Controlli prestazionali sugli strati finiti

STRATO	PO DI CAMPIONE O DI PROVA	UBICAZIONE PRELIEVO O DELLA PROVA	EQUENZA PROVE	QUISITI RICHIESTI
base, Binder, Usura	carote per spessori	Pavimentazione	ogni 1000 m <sup>2</sup> di fascia di stesa	Spessore previsto in progetto
base, Binder, Usura	carote vuoti in sito	Pavimentazione	ogni 2000 m <sup>2</sup> di fascia di stesa	% dei vuoti della miscela di progetto
base, Binder, Usura	prove di portanza	Sito	ogni 250 m <sup>2</sup> di fascia stesa	E > E di progetto o E > 6000 MPa
Usura	aderenza e tessitura	Sito	su tratte di almeno 200 m per un totale pari al 10% della lunghezza complessiva di ogni corsia	HS ≥ 0,4 mm (media su 50m) BPN ≥ 60 ~ (ogni 50 m)



#### – Portanza

Per quanto riguarda invece le caratteristiche strutturali degli strati in conglomerato bituminoso messi in opera, il parametro di riferimento è il modulo elastico dinamico che sarà ricavato interpretando una serie di misure di deflessione dinamica effettuate con attrezzature di tipo F.W.D; per l'interpretazione delle misure di deflessione, è necessario conoscere gli spessori degli strati in conglomerato bituminoso della pavimentazione che verranno rilevati dalla D.L. durante l'esecuzione dei lavori e/o potranno essere ricavati mediante una campagna di carotaggi successivi da eseguire con le frequenze indicate dalla D.L..

Per un maggiore dettaglio nella determinazione degli spessori, tale campagna di carotaggi potrà essere integrata dal rilievo in continuo della stratigrafia della pavimentazione eseguito con apparecchiatura georadar equipaggiata con antenne aventi frequenze di 0.6 GHz e 1.6 Ghz.

Le prove di deflessione dinamica tipo F.W.D., in relazione al tipo di intervento effettuato e ai controlli che si vogliono effettuare, dovranno rispettare le seguenti modalità di esecuzione:

Pavimentazione nuova o strati legati a bitume completamente rinnovati :

a) Valutazione del modulo medio complessivo del Pacchetto degli strati legati a bitume (spessore complessivo del Pacchetto degli strati legati a bitume  $\square$  10 cm) :

le prove di deflessione dinamica saranno eseguite sulla superficie finita della pavimentazione in un periodo di tempo variabile fra il 3° ed il 90° giorno dal termine della stesa dell'ultimo strato.

b) Valutazione del modulo dello strato di Base legato a bitume (spessore della Base  $\square$  10 cm) e del modulo medio complessivo degli strati di Binder e Usura sovrastanti (spessore complessivo  $\square$  4 cm):

saranno eseguite due serie di prove di deflessione dinamica; la prima serie dovrà essere effettuata, almeno un giorno dopo la stesa, direttamente sulla superficie finita dello strato di base in conglomerato bituminoso mentre la seconda serie dovrà essere effettuata sulla superficie finita della pavimentazione in un periodo di tempo variabile fra il 3° ed il 90° giorno dal termine della stesa dell'ultimo strato. Le posizioni delle prove della prima serie dovranno essere identificate in maniera visibile a terra e/o a lato della piattaforma in maniera da poter posizionare le prove della seconda serie esattamente negli stessi punti.

Pavimentazione risanata superficialmente o ricoperta:

a) Valutazione del modulo complessivo del Pacchetto degli strati legati a bitume rinnovati od aggiunti (spessore complessivo del Pacchetto degli strati rinnovati o aggiunti  $>$  4 cm):

saranno eseguite due serie di prove di deflessione dinamica; la prima serie dovrà essere effettuata entro i 60 giorni precedenti l'intervento sulla vecchia superficie della pavimentazione, mentre la seconda serie dovrà essere effettuata sulla superficie finita della pavimentazione in un periodo di tempo variabile fra il 3° ed il 120° giorno dal termine della stesa dell'ultimo strato. Le posizioni delle prove della prima serie dovranno essere identificate in maniera visibile a terra e/o a lato della piattaforma in maniera da poter posizionare le prove della seconda serie esattamente negli stessi punti.

Le prove di deflessione dinamica verranno interpretate per il calcolo del valore del modulo elastico mediante un programma di retrocalcolo di provata affidabilità e preventivamente accettato da parte della D.L. Il valore del modulo calcolato dovrà essere riportato alla temperatura di riferimento del conglomerato di 20°C secondo curve di correzione proposte dalla D.L. o determinate sperimentalmente sulla stessa pavimentazione..

Nel caso di esecuzione di una doppia serie di prove come descritto al punto B.1 si procederà all'interpretazione delle misure di deflessione della prima e della seconda serie di prove calcolando il modulo complessivo del pacchetto degli strati legati a bitume, rispettivamente, nelle condizioni precedenti l'intervento ed in quelle modificate ( dopo la sua realizzazione ) per il contributo offerto dagli strati aggiunti o rinnovati. Confrontando le rigidità nelle due condizioni del pacchetto degli strati legati a bitume sarà possibile allora calcolare il modulo elastico complessivo degli strati aggiunti o rinnovati.

Nel caso di esecuzione di una doppia serie di prove come descritto al punto A.2 la procedura da seguire è del tutto identica a quella appena descritta salvo il fatto che dalla prima serie di prove si otterrà il modulo elastico dello strato di Base e dalla seconda serie il modulo medio complessivo di



tutto il pacchetto degli strati legati a bitume; confrontando le rigidzze nelle due condizioni sarà possibile calcolare il modulo elastico complessivo degli strati superiori (Usura+Binder).

Le prove dinamiche tipo F.W.D. non saranno eseguite con temperature superficiali della pavimentazione oltre i 35°C evitando, nell'avanzata primavera e nella stagione estiva, le ore comprese tra le 10.00 ed il tramonto in giornate particolarmente calde. Le misure di F.W.D. verranno effettuate al massimo ogni 50 m di corsia per aver a disposizione un campione di dati di ampiezza statisticamente accettabile, eccezionalmente, per motivi operativi e di interferenza con il traffico, l'intervallo tra le prove potrà essere esteso fino ad un massimo di 100 m. Per ciascuna tratta con tipo di intervento omogeneo, il numero di prove da eseguire, perché il campione abbia una ampiezza statisticamente accettabile, non deve essere inferiore a 12, qualsiasi sia la sua lunghezza.

Per la valutazione delle caratteristiche strutturali si farà riferimento al valore medio del modulo espresso in MPa, ricavato dai valori risultanti dalle misure puntuali di F.W.D., relativo a ciascuna tratta omogenea in cui è possibile suddividere l'intera lunghezza di stesa. Per tratte omogenee si intendono quei tratti di pavimentazione nei quali ricadono almeno 12 punti di misura e nei quali i valori dei moduli elastici sono distribuiti statisticamente secondo una distribuzione "normale". Le tratte omogenee saranno individuate con metodi statistici. I valori dei moduli calcolati non potranno essere inferiori ai valori limite dichiarati nello studio di progetto della miscela o a quelli indicati in progetto quando questi ultimi siano superiori. In assenza di precise indicazioni, il valore del modulo elastico dinamico del pacchetto di strati legati a bitume non dovrà essere inferiore a 6000 Mpa.

#### – Caratteristiche superficiali

Sulle pavimentazioni finite dovranno essere eseguite prove per il controllo dei valori di aderenza e macrotestitura superficiale dello strato di usura con le frequenze indicate dalla D.L. Le misure di resistenza ad attrito radente, eseguite con lo Skid Tester secondo la norma CNR 105/85, dovranno fornire valori di BPN (British Pendulum Number) uguali o maggiori di 60; la tessitura superficiale, misurata con l'altezza di sabbia (HS), determinata secondo la metodologia CNR 94/83, deve essere maggiore o uguale a 0.4 mm. In alternativa, per la misura dell'aderenza e della macrotestitura, potranno essere eseguite prove ad alto rendimento utilizzando una delle apparecchiature che hanno partecipato all'esperienza di armonizzazione dell'AIPCR (1992).

I valori di aderenza ottenuti con tali attrezzature dovranno essere ricondotti a valori di BPN utilizzando la relazione per il calcolo dell'IFI (AIPCR 1992), preventivamente accettata dalla D.L., con i coefficienti relativi alla particolare attrezzatura impiegata; in aggiunta potranno essere forniti anche i valori dell'IFI (F60, Sp). Le misure di aderenza e di macrotestitura dovranno essere effettuate in un periodo compreso tra il 60° e il 180° giorno dall'apertura al traffico. Le tratte da misurare, aventi lunghezze pari almeno a 200 m, potranno essere localizzate nei punti dove a giudizio della D.L. la tessitura e/o la rugosità risulti non sufficiente o dubbia; in ogni caso, l'aderenza dovrà essere controllata almeno per il 50% della lunghezza complessiva della stesa. Le misure di aderenza e di tessitura dovranno essere effettuate con un "passo di misura" di 10 m e i valori misurati potranno, eventualmente, essere mediati ogni 50 m per filtrare disomogeneità occasionali e localizzate delle superfici. Per la valutazione delle caratteristiche di aderenza e tessitura superficiale si farà riferimento ai valori medi, ricavati dalle misure puntuali (passo 10 m) o dai valori già mediati ogni 50 m, relativi a ciascuna tratta omogenea in cui è possibile suddividere la tratta misurata; per tratte omogenee si intendono quei tratti di pavimentazione, nei quali ricadono almeno 12 valori dell'indicatore e per cui i valori dell'indicatore sono distribuiti statisticamente secondo una distribuzione "normale"; i valori così ricavati dovranno risultare in accordo con le prescrizioni sopra riportate.

Le tratte omogenee saranno individuate con una procedura statistica.

Per quanto riguarda le misure di aderenza e tessitura eseguite con il profilometro laser il valore da assumere come riferimento è la media dei quattro valori ottenuti misurando quattro strisciate longitudinali, distanziate in senso trasversale di 50 cm, preferibilmente ubicate nelle zone più battute dalle ruote. Lo strumento fornisce valori di tessitura media ogni 10 m ed ogni 50 m lungo ogni striscia longitudinale, pertanto, ai fini del controllo, dovrà risultare in accordo con le prescrizioni la media (una sola cifra decimale) dei quattro valori ottenuti ogni 50 m (uno per ciascuna striscia longitudinale).



– Regolarità

L'indice I.R.I.(International Roughness Index), calcolato (come definito dalla World Bank nel 1986 - The International Road Roughness Experiment) a partire dal profilo longitudinale della pavimentazione, dovrà essere:

- inferiore a 1,8 mm/m nel caso di intervento con strato di superficie steso su tutta la carreggiata;
- inferiore a 2,0 mm/m nel caso di intervento limitato a una parte della carreggiata.
- Le misure di profilo longitudinale dovranno essere eseguite in un periodo di tempo compreso tra il 15° ed il 180° giorno dall'apertura al traffico utilizzando un profilometro laser e dovranno essere effettuate con un "passo di misura" di 10 cm.
- Dovrà essere rilevato almeno il 50% della lunghezza coperta da ogni singolo cantiere e le tratte da misurare (di lunghezza sempre superiore a 200 m) potranno essere localizzate nei punti dove a giudizio della D.L. la regolarità risulti non sufficiente o dubbia.
- I valori dell'indice IRI verranno calcolati con un "passo" di 20 m a partire dal profilo longitudinale misurato. Per la valutazione della caratteristica di regolarità superficiale, nel caso di utilizzo dell'indice IRI, si farà riferimento ai valori medi, ricavati dai valori puntuali (passo 20 m), relativi a ciascuna tratta omogenea in cui è possibile suddividere la tratta misurata; per tratte omogenee si intendono quei tratti di pavimentazione, nei quali ricadono almeno 12 valori dell'indicatore e per cui i valori dell'indicatore sono distribuiti statisticamente secondo una distribuzione "normale"; i valori di IRI così ricavati dovranno risultare in accordo con le prescrizioni sopra riportate. Le tratte omogenee saranno individuate da un programma di calcolo collegato al programma di restituzione dei dati di regolarità.

#### 1.11 *Strato di usura drenante - fonoassorbente*

Lo strato di usura drenante e fonoassorbente è costituito da una miscela di aggregati lapidei, eventuali additivi e bitume modificato ad alta viscosità ed è confezionato a caldo. Il conglomerato bituminoso drenante-fonoassorbente contiene un elevato tenore di vuoti intercomunicanti che hanno lo scopo di consentire la permeabilità dell'acqua e, al contempo, diminuire il rumore indotto dal rotolamento dei pneumatici sulla

superficie stradale. Il materiale viene steso in opera mediante idonea macchina vibrofinitrice assistita da

meccanismi di auto livellamento e munita di rasatore per la precompattazione ed è costipato con rulli gommati e/o metallici vibranti. Lo spessore dello strato è determinato dal Progettista. Il conglomerato bituminoso utilizzato per lo strato di usura drenante e fonoassorbente deve essere caratterizzato in conformità ai requisiti delle miscele utilizzate per uso stradale specificati nella norma UNI EN 13108-7.

##### 1.11.1 Materiali costituenti

###### a) aggregati lapidei

Per il confezionamento del conglomerato bituminoso per lo strato d'usura drenantefonoassorbente il Produttore potrà utilizzare filler di apporto e calce idrata o filler di apporto e microfibre.

###### b) caratteristiche della miscela

La miscela ottimale degli aggregati lapidei impiegati per il confezionamento del conglomerato bituminoso per lo strato drenante - fonoassorbente dovrà avere una composizione granulometrica, determinata in conformità alle norme UNI EN 933-1 e UNI EN 12697-2 utilizzando i setacci appartenenti al gruppo base + 2, compresa nei



limiti del fuso riportato nella seguente tabella:

APERTURA SETACCI (mm)	PASSANTE IN MASSA (%)
20	100
16	90- 100
12,5	70 - 90
8	23- 43
4	16- 30
2	12 - 21
0,5	8 - 15
0,06	34 - 8

La miscela ottimale dovrà avere un contenuto minimo di legante secondo quanto riportato nella seguente tabella:

Contenuto minimo di legante (miscela per lo strato di usura drenante-fonoassorbente)

REQUISITO	METODO DI PROVA	SIMBOLO	UM	VALORE LIMITE	CATEGORIA (UNI EN 13108-7)
Contenuto di legante (riferito alla miscela)	UNI EN 12697-1 e 39	Bmin	%	≥ 4,4	Bmin 4,4

Il Produttore dovrà determinare la quantità ottimale di legante da impiegare in fase di qualifica della miscela.

Le caratteristiche richieste per il conglomerato bituminoso da impiegare nello strato di usura drenante e fonoassorbente dovranno essere conformi ai requisiti riportati nella seguente tabella:

Caratteristiche della miscela per lo strato di usura drenante-fonoassorbente

REQUISITO	METODO DI PROVA	SIMBOLO	UM	VALORE LIMITE	CATEGORIA (UNI EN 13108-7)
Densità al numero di giri Np	UNI EN 12697-31 UNI EN 12697-6 D	$\rho(np)$	<i>Kg/m<sup>3</sup></i>		<i>Dp</i>
Sensibilità all'acqua	UNI N 12697-12	ITSR	%	> 75	<i>ITSR 80</i>
Perdita di particelle	UNI EN 12697-17	<i>PL</i>	%	< 25	<i>PL30</i>
Drenaggio del legante	UNI EN 12697-18	<i>D</i>	%	0	<i>D0</i>
Permeabilità verticale	UNI EN 12697-19	<i>KV</i>	10-3m/s	> 2,5	<i>KV2,5</i>

Il metodo di preparazione del campione ed il contenuto dei vuoti dovranno essere determinati in conformità alla norma UNI EN 13108-20

#### 1.11.2 Condizioni di prova:

I requisiti di resistenza e di rigidità saranno valutati su provini compattati alla DP densità di progetto.

Condizioni di controllo del materiale sciolto posato in opera da parte del laboratorio autorizzato:

Il materiale deve essere compattato alla T°C di costipamento indicata nel mix design.

Il costipamento del materiale sciolto deve essere condotto fino a Np.



La densità del provino compattato Dp deve essere determinata secondo la UNI EN 12697-6 (impiegando la stessa procedura di prova del mix design).

La prova di addensamento con pressa giratoria dovrebbe essere condotta *in opera al momento del prelievo*; per tale ragione è auspicabile prevedere la presenza di laboratori mobili.

I limiti della temperatura, massimo in produzione e minimo alla stesa, devono essere conformi ai valori riportati nella seguente tabella:

Limiti della temperatura (miscela per lo strato di usura drenante-fonoassorbente)

REQUISITO	METODO DI PROVA	UM	VALORE MINIMO (alla stesa)	VALORE MASSIMO (alla produzione)
Temperatura della miscela	UNI EN 12697-13	°C	≥ 150	≤ 180

Caratteristiche dimensionali dello strato

Lo strato della pavimentazione dovrà essere realizzato nel rispetto degli spessori e delle sagome di progetto e la superficie finale dovrà presentarsi in qualunque direzione priva di irregolarità ed ondulazioni. Le caratteristiche che lo strato dovrà avere sono relative al requisito di addensamento della miscela, alle dimensioni (spessore) dello strato ed alle proprietà di aderenza della superficie. Le caratteristiche di addensamento della miscela in opera saranno determinate preferibilmente secondo il metodo del grado di compattazione o, in alternativa a 43 scelta della Direzione lavori, secondo il metodo dei vuoti residui, in conformità con i requisiti riportati nelle seguenti tabelle:

ADDENSAMENTO DELLO STRATO DI USURA DRENANTE-FONOASSORBENTE (Grado di compattazione per confronto delle densità)			
REQUISITO	METODO DI PROVA	UM	VALORE LIMITE
Grado di addensamento (per ogni campione)	UNI EN 12697-6	%	≥ 95

Il grado di compattazione è il rapporto tra la densità della miscela compattata in opera e la densità Dp della miscela compattata in laboratorio riferita allo stesso lotto/giorno di produzione (addensamento teorico di progetto).

ADDENSAMENTO DELLO STRATO DI USURA DRENANTE-FONOASSORBENTE (Vuoti residui del campione prelevato in opera)				
REQUISITO	METODO DI PROVA	SIMBOLO	UM	VALORE LIMITE
Vuoti residui (massimo per ogni campione)	UNI EN 12697-8	Vmax	%	< 22
Vuoti residui (minimo per ogni campione)	UNI EN 12697-8	Vmin	%	> 14
Vuoti residui (media dei campioni)	UNI EN 12697-8	-	%	da 14 a 20

Campione prelevato mediante carotaggio in conformità alla norma UNI EN 12697-27.

Le caratteristiche di drenaggio verticale dello strato in opera dovranno essere conformi ai requisiti definiti nella seguente tabella:

DRENAGGIO VERTICALE DELLO STRATO DI USURA DRENANTE-FONOASSORBENTE
---



REQUISITO	METODO DI PROVA	SIMBOLO	UM	VALORE LIMITE
Capacità di permeabilità in opera	“prova con permeametro cilindrico secondo la normativa Belga”	-	l/min	> 5

In alternativa al metodo di misura mediante cilindro Belga, la caratteristica di drenaggio verticale potrà essere determinata in conformità alla norma UNI EN 12697-40, qualora disponibili dati di correlazione.

Caratteristiche di aderenza superficiale dello strato

Le caratteristiche di aderenza superficiale dello strato saranno determinate in conformità con i requisiti riportati nelle seguenti tabelle:

CARATTERISTICHE SUPERFICIALI DELLO STRATO (USURA DRENANTE-FONOASSORBENTE)			
TRATTI DI LUNGHEZZA INFERIORE A m 400			
REQUISITO	METODO DI PROVA	UM	VALORE LIMITE
Resistenza all'attrito radente	UNI EN 13036-4	PTV	> 55
Macrorugosità superficiale (HS)	UNI EN 13036-1	mm	> 0,40

#### Art. 102 Prescrizioni sul confezionamento della miscela e sulle lavorazioni

Poiché i conglomerati bituminosi descritti nelle presenti Prescrizioni tecniche non sono compiutamente caratterizzati con un approccio prestazionale, l'Impresa dovrà attenersi alle prescrizioni di seguito specificate per le fasi di confezionamento della miscela, di consegna e di posa in opera.

##### 1 Confezionamento della miscela

Il conglomerato bituminoso sarà confezionato in impianti fissi automatizzati, mantenuti in perfette condizioni di funzionamento ed idonei per assicurare la continua conformità del prodotto alle caratteristiche definite. L'impianto di produzione dovrà avere la potenzialità produttiva necessaria per garantire la continuità di fornitura durante la stesa, evitando soste od interruzioni di approvvigionamento. La produzione di ciascun impianto non dovrà comunque essere spinta oltre la sua potenzialità per assicurare il perfetto essiccamento, l'uniforme riscaldamento della miscela e la perfetta vagliatura che assicuri un'ideale riclassificazione delle singole classi degli aggregati lapidei utilizzati. Il dosaggio dei componenti della miscela dovrà essere eseguito a peso mediante idonea apparecchiatura la cui efficienza dovrà essere costantemente verificata e prontamente tarata in caso di necessità; diverse modalità di dosaggio dovranno essere esplicitamente accettate dalla Direzione Lavori. Ogni impianto dovrà assicurare il riscaldamento del bitume alla temperatura richiesta (non superiore a 190°C) ed il mantenimento uniforme della viscosità fino al momento della miscelazione nonché il perfetto dosaggio sia del bitume sia dell'additivo.

La zona destinata al deposito degli aggregati lapidei sarà preventivamente e convenientemente confinata per evitare il contatto con elementi estranei (particelle argillose, ristagni di acqua, ecc.) che possono compromettere la pulizia degli aggregati stessi. Inoltre, i cumuli delle diverse classi dovranno essere nettamente separati tra di loro e l'operazione di alimentazione dei predosatori sarà eseguita con la massima cura onde evitare contaminazioni. Si farà uso del numero minimo di predosatori corrispondenti alle classi di aggregato

impiegate. Il tempo di mescolazione effettivo sarà stabilito in funzione delle caratteristiche dell'impianto e dell'effettiva temperatura raggiunta dai componenti la miscela ed in misura tale da permettere la corretta miscelazione dei materiali costituenti; gli aggregati lapidei dovranno essere completamente rivestiti dal bitume in modo uniforme.

La temperatura degli aggregati, all'atto della miscelazione, dovrà essere compresa tra 160°C e 180°C, e quella del legante non superiore ai 180°C, salvo diverse disposizioni della Direzione Lavori, in rapporto al tipo di bitume impiegato. Per la verifica delle suddette temperature, gli essiccatori, i serbatoi e le tramogge degli



impianti dovranno essere muniti di termometri fissi perfettamente funzionanti e periodicamente tarati.

## 2. Consegna e posa in opera della miscela

La miscela bituminosa verrà stesa sul piano finito della fondazione o, in generale dello strato inferiore, dopo che sia stata accertata dalla Direzione Lavori la rispondenza di quest'ultimo ai requisiti di quota, sagoma, densità e portanza indicati per fondazioni stradali. Prima di ogni posa dello strato di conglomerato bituminoso, deve sempre essere effettuata la stesa di una mano d'attacco cationica al 55% di bitume residuo sullo strato inferiore, in ragione di 0,7 kg/m<sup>2</sup>. Allo scopo di garantire una adeguata adesione tra gli strati, prima della stesa è necessario attendere la *rottura* dell'emulsione bituminosa; il tempo di rottura dipende dalle condizioni climatiche e dalla tipologia di emulsione fornite dal produttore. La messa in opera del conglomerato bituminoso deve avvenire in un unico strato compattato con rullo gommato e rullo metallico o con due rulli metallici a seconda degli strati.

In alternativa, limitatamente allo strato di base, l'Impresa può procedere alla stesa in doppio strato; i due strati dovranno essere sovrapposti nel più breve tempo possibile; 45 tra di essi dovrà essere interposta una mano di attacco di emulsione bituminosa, cationica al 55 %, in ragione di 0,3 kg/m<sup>2</sup> di residuo secco bituminoso. La posa in opera dei conglomerati bituminosi dovrà essere effettuata mediante macchine vibrofinitrici aventi piastra riscaldante, con sistema vibrante in perfetto stato di efficienza e dotate di automatismi di autolivellamento. Le vibrofinitrici dovranno lasciare uno strato finito perfettamente sagomato, privo di sgranamenti, fessurazioni ed esente da difetti dovuti a segregazioni degli elementi litoidi più grossi. La velocità di avanzamento della vibrofinitrice, di norma, dovrà essere di circa 5 metri al minuto e comunque non superiore al limite di garanzia per la costipazione dello strato in conformità alle prescrizioni definite.

La posa in opera del conglomerato bituminoso per gli strati superficiali dovrà essere effettuata a mezzo di vibrofinitrici, di cui almeno una cingolata od a quattro assi, comunque appartenenti ai tipi approvati dalla Direzione Lavori. L'impresa, all'atto della consegna dei lavori, dovrà avere la proprietà o la disponibilità, per tutta la durata contrattuale dei lavori, di almeno UNA VIBROFINITRICE E RELATIVA SQUADRA PER LA POSA. Su richiesta della D.L per lavori di lieve entità, per risagome sui fianchi stradali,

l'Impresa dovrà mettere a disposizione almeno una vibrofinitrice gommata mediopiccola (banco di stesa mt. 1,70 – 3,20). Nella stesa si dovrà porre la massima cura nella formazione dei giunti longitudinali preferibilmente ottenuti mediante tempestivo affiancamento di una striscia alla precedente con l'impiego di una o più vibrofinitrici. Qualora ciò non sia possibile, il bordo della striscia già realizzata dovrà essere trattato con emulsione bituminosa per assicurare la saldatura della striscia successiva.

L'Impresa dovrà predisporre idonee opere provvisorie per impedire ai mezzi pesanti che devono accedere al cassonetto di deteriorare il bordo verticale del cavo fresato; qualora venisse danneggiato o arrotondato si dovrà procedere al taglio verticale con idonea attrezzatura. I giunti trasversali derivanti dalle interruzioni giornaliere dovranno essere eseguiti sempre previo taglio ed asportazione della parte terminale di azzeramento. La sovrapposizione dei giunti longitudinali tra i vari strati sarà programmata e realizzata in modo da risultare sfalsati, fra loro, per almeno 20 cm e non coincidenti con le zone di passaggio delle ruote di veicoli pesanti.

Per garantire comunque la tempestività degli interventi, è necessario che ogni ditta partecipante alla gara dovrà presentare idonea attestazione di essere proprietaria di un impianto "funzionante" per la produzione del conglomerato bituminoso indicandone l'esatta ubicazione; oppure dichiarazione regolarmente convalidata da un titolare di un impianto, di averne la disponibilità.

Per far sì che il materiale arrivi sul cantiere di impiego alla giusta temperatura e mantenga la sua omogenea composizione, elementi fondamentali per il buon esito dei lavori, l'impianto per la produzione del conglomerato bituminoso dovrà essere ubicato entro un raggio di km. 35 dal baricentro del Reparto SUD (identificato nel Centro Operativo di Castelnuovo ne Monti). La distanza massima dell'impianto dal baricentro dei lavori è stata calcolata tenendo conto della velocità media a cui viaggiano gli automezzi adibiti al trasporto e alle condizioni medie del traffico.

Il trasporto del conglomerato dall'impianto di confezione al cantiere di stesa dovrà avvenire mediante mezzi di trasporto di adeguata portata, efficienti e veloci e 46 comunque sempre dotati di telone di copertura per evitare eccessivi raffreddamenti superficiali e conseguente formazione di





grumi. L'Impresa dovrà disporre di un numero sufficiente di mezzi di trasporto atti ad assicurare una regolare e continua alimentazione del cantiere di stesa al fine di evitare arresti della vibrofinitrice che possano avere effetti negativi sulla qualità della stesa e sul regolare costipamento. La stesa dei conglomerati dovrà essere sospesa quando le condizioni meteorologiche generali possono pregiudicare la perfetta riuscita del lavoro; gli strati eventualmente compromessi (con densità inferiori a quelle richieste) dovranno essere immediatamente rimossi e successivamente ricostruiti a cura e spese dell'Impresa.

La stesa del conglomerato bituminoso drenante – fonoassorbente dovrà essere effettuata preferibilmente nelle ore della giornata in cui le temperature dell'aria sono più elevate e con temperatura dell'ambiente non inferiore a + 5°C. La compattazione del conglomerato bituminoso dovrà iniziare appena steso dalla vibrofinitrice e condotta a termine senza soluzione di continuità. L'Impresa dovrà assicurarsi che la compattazione sia condotta con la metodologia più adeguata per ottenere l'uniforme addensamento in ogni punto ed evitare fessurazioni e scorrimenti nello strato appena steso.

La compattazione sarà effettuata mediante l'utilizzo di rulli, combinati e tandem a ruote metalliche vibranti, tutti in numero adeguato (minimo due rulli per ogni vibrofinitrice impiegata) ed aventi idoneo peso compreso tra 8 e 14 Ton a seconda dello strato e dello spessore, e caratteristiche tecnologiche avanzate in modo da assicurare il raggiungimento delle massime densità ottenibili. Il conglomerato bituminoso di usura drenante-fonoassorbente dovrà essere compattato con rulli a ruote metalliche del peso compreso tra 8-10 Ton, senza fare ricorso a sistemi di vibrazione.

#### Art. 103 Requisiti di accettazione dei conglomerati bituminosi e penalità

Il Direttore dei Lavori oppure il Collaudatore in corso d'opera, secondo le rispettive competenze, controllerà che le opere vengano eseguite nel rispetto di quanto previsto dal presente Capitolato.

I controlli della DL saranno eseguiti presso un Laboratorio riconosciuto dal Ministero delle Infrastrutture e dei Trasporti. Durante la produzione del conglomerato bituminoso ed in fase di esecuzione dei lavori saranno effettuate sistematiche ispezioni e prove sui materiali impiegati, su campioni di forniture e sul conglomerato bituminoso sciolto e costipato, intese a controllarne la rispondenza alla miscela ottimale validata ed alle caratteristiche richieste. I controlli inerenti alle caratteristiche per l'accettazione dei materiali saranno effettuati

prima dell'inizio dei lavori e/o in corso d'opera. I risultati delle ispezioni, delle prove e della documentazione mediante certificati o rapporti di prova dovranno essere riportate su registro tenuto dal Direttore dei Lavori. L'Impresa dovrà assicurare che i requisiti dei materiali costituenti, delle miscele e delle opere eseguite siano rigorosamente rispettati. La Direzione Lavori procederà con l'esecuzione dei controlli periodici, a carico della Società, secondo le modalità descritte nei Piani dei controlli minimi di seguito specificati. La Direzione Lavori ha la facoltà di effettuare ulteriori accertamenti sui requisiti dei materiali e delle lavorazioni.

Le modalità di esecuzione dei controlli periodici da effettuare sui materiali costituenti sono riportati nella tabella seguente:

CONTROLLI PERIODICI SUI MATERIALI COSTITUENTI			
MATERIALE	UBICAZIONE PRELIEVO	REQUISITI DA CONTROLLARE	FREQUENZA
Aggregato lapideo	Impianto di produzione	<input type="checkbox"/> Composizione granulometrica <input type="checkbox"/> Resistenza al gelo/disgelo <input type="checkbox"/> Percentuale superfici frantumate <input type="checkbox"/> Coefficiente di appiattimento <input type="checkbox"/> Assorbimento d'acqua	A richiesta della Direzione Lavori o in caso di prolungate interruzioni nella fornitura di aggregati
Legante bituminoso	Cisterna di stoccaggio	<input type="checkbox"/> Penetrazione <input type="checkbox"/> Punto di rammollimento <input type="checkbox"/> Ritorno elastico <input type="checkbox"/> Viscosità <input type="checkbox"/> Punto di rottura (RTFOT) <input type="checkbox"/> Penetrazione e Punto di rammollimento (dopo tuben test)	A richiesta della Direzione Lavori o settimanale



La verifica di accettazione sulla miscela sarà effettuata per accertare che i requisiti della composizione ottimale validata ed accettata dalla Direzione Lavori, vengano rigorosamente rispettati mediante l'esecuzione di controlli periodici a frequenze stabilite e distinte in base al metodo prescelto per la caratterizzazione della miscela.

Tali valori dovranno essere verificati mediante prove sul conglomerato bituminoso prelevato all'impianto o al cantiere di stesa; la campionatura dovrà essere effettuata in conformità alla norma UNI EN 12697-27.

Le modalità di esecuzione dei controlli periodici, da effettuare per la verifica di conformità ai requisiti definiti per le caratteristiche di ogni miscela, sono riportati nelle tabelle seguenti:

CONTROLLI PERIODICI SULLA MISCELA DI CONGLOMERATO SFUSO			
UBICAZIONE PRELIEVO	REQUISITO	METODO DI PROVA	FREQUENZA
Dalle coclee della vibrofinitrice	Composizione granulometrica	UNI EN 933-1; UNI EN 12697-2	Giornaliera : <input type="checkbox"/> ogni t 600 (base) <input type="checkbox"/> ogni t 500 (binder) <input type="checkbox"/> ogni t 200 (usure) <input type="checkbox"/> ogni t 200 (SMA) <input type="checkbox"/> ogni t 200 (Drenante)
	Contenuto di legante	UNI EN 12697-1 e 39	
	Addensamento e/o vuoti al numero di rotazioni di progetto Np.	UNI EN 12697-5, 6, 8	
	Resistenza alla trazione indiretta a 25 °C	UNI EN 12697-23	
	Modulo di rigidezza a 20°C	UNI EN 12697-26	

CONTROLLI SALTUARI SULLA MISCELA DI CONGLOMERATO SFUSO (Requisiti prestazionali facoltativi)			
UBICAZIONE PRELIEVO	REQUISITO	METODO DI PROVA	FREQUENZA
Dalle coclee della vibrofinitrice	Resistenza alla deformazione permanente	UNI EN 12697-25	A discrezione della DL
	Resistenza alla deformazione permanente (ormaiamento)	UNI EN 12697-22	



La verifica degli spessori dello strato e delle caratteristiche di addensamento della miscela in opera saranno effettuati mediante carotaggio della pavimentazione eseguita. Il controllo sull'addensamento della miscela dovrà essere fatto mediante la determinazione del grado di compattazione o, in alternativa, mediante il calcolo dei vuoti residui secondo le modalità e frequenze riportate nelle seguenti tabelle:

CONTROLLI PERIODICI SUL GRADO DI ADDENSAMENTO (Grado di compattazione per confronto delle densità)		
REQUISITO	METODO DI PROVA	FREQUENZA
Grado di addensamento (per ogni campione)	UNI EN 12697-6	Ogni m2 1 000 o per fascia di stesa (ogni m 200 per corsia di marcia – ogni m 400 per corsia di emergenza e sorpasso)
Grado di addensamento (media dei campioni)	UNI EN 12697-6	
Il grado di compattazione è il rapporto tra la densità Dp della miscela compattata in laboratorio (addensamento teorico di progetto) e la densità della miscela compattata in opera riferita allo stesso lotto/giorno di produzione.		

CONTROLLI PERIODICI SUL GRADO DI ADDENSAMENTO (Grado di compattazione per confronto delle densità)		
REQUISITO	METODO DI PROVA	FREQUENZA
Vuoti residui (massimo per ogni campione)	UNI EN 12697-8	Ogni m2 1 000 o per fascia di stesa (ogni m 200 per corsia di marcia – ogni m 400 per corsia di emergenza e sorpasso)
Vuoti residui (media dei campioni)	UNI EN 12697-8	

Lo spessore dello strato, definito dal Progettista, sarà verificato secondo le frequenze riportate nella tabella seguente:

CONTROLLO PERIODICO SULLO SPESSORE DELLO STRATO				
REQUISITO	METODO DI PROVA	UM	VALORE LIMITE	FREQUENZA
Spessore dello strato	UNI EN 12697-29	mm	Secondo progetto	Ogni m2 1 000 o per fascia di stesa (ogni m 200 per corsia di marcia – ogni m 400 per corsia di emergenza e sorpasso)

Il controllo dell'adesione tra gli strati di conglomerato bituminoso, sarà verificato sulle carote prelevate dalla pavimentazione secondo le frequenze riportate nella tabella seguente:

CONTROLLO PERIODICO SULL'ADERENZA DEGLI STRATI				
REQUISITO	METODO DI PROVA	UM	VALORE LIMITE	FREQUENZA
Adesione tra gli strati base binder	Leutner test SN 671961	MPa	> 1	Ogni m2 1 000 o per fascia di stesa (ogni m 200 per corsia di marcia – ogni m 400 per corsia di emergenza e sorpasso)
Adesione tra gli strati binder usura	Leutner test SN 671961	MPa	> 0,7	Ogni m2 1 000 o per fascia di stesa (ogni m 200 per corsia di marcia – ogni m 400 per corsia di emergenza e sorpasso)

Il controllo delle caratteristiche superficiali dello strato di usura, SMA o drenante dovrà essere effettuato secondo le modalità riportate nella seguente tabella:



CONTROLLI PERIODICI SULLE CARATTERISTICHE SUPERFICIALI DELLO STRATO		
REQUISITO	METODO DI PROVA	FREQUENZA
Regolarità della superficie (regolo da mm 3000)	UNI EN 13036-7	a campione - in caso di anomalia
Resistenza di attrito radente (PTV)	UNI EN 13036-4	Secondo prescrizioni della D.L.
Permeabilità verticale per strato di drenante	Normativa Belga o UNI EN 12697-40	Ogni m <sup>2</sup> 1 000 o per fascia di stesa (ogni m 200 per corsia di marcia – ogni m 400 percorsa di emergenza e sorpasso) IN CORRISPONDENZA DI OGNI CAROTA

In corso d'opera ed in ogni fase delle singole lavorazioni, la Direzione Lavori effettuerà, a sua discrezione, tutte le verifiche, prove e controlli, atti ad accertare la rispondenza qualitativa e quantitativa dei lavori alle prescrizioni contrattuali.

#### Art. 104 Requisiti di accettazione dei conglomerati bituminosi e penalità

Eventuali deficienze riscontrate nelle caratteristiche dei materiali impiegati, potranno essere considerate, a giudizio della Direzione Lavori, accettabili sotto penale entro determinati limiti, oppure non accettabili. I materiali non accettabili sulla base dei controlli in corso d'opera, anche se definitivamente posti in opera, dovranno essere completamente rimossi e sostituiti con altri di caratteristiche accettabili, a totale onere dell'Appaltatore. In tal caso le prove di controllo del nuovo materiale posato in opera saranno a totale carico dell'Impresa.

L'accettazione penalizzata potrà comunque essere applicata esclusivamente nei casi e nei limiti sotto specificati.

Se all'atto della consegna, si riscontrasse che la fornitura non è, per qualità o pezzatura di materiale, conforme alle prescrizioni impartite, la Direzione Lavori ne ordinerà l'allontanamento. Qualora il materiale fornito pur non essendo conforme alle prescrizioni, fosse ugualmente utilizzabile a giudizio della D.L. questa potrà prenderlo in consegna, applicando una detrazione percentuale proporzionata alle deficienze riscontrate. Ogni ritardo nella fornitura dei materiali rispetto ai termini previsti, comporterà una penale pari a € 51,65 per ciascun giorno di ritardo. Le tolleranze riportate nei requisiti di accettazione esposti di seguito, ad eccezione delle caratteristiche compositive, saranno incrementate a discrezione della DL, nel caso di particolari condizioni di lavorazione quali ad esempio:

- lavorazioni su pendenze elevate;
- lavorazioni in aree particolarmente distanti dall'Impianto di produzione.

#### Caratteristiche compositive

Le tolleranze consentite per la rispondenza delle miscele al mix design, corrispondono a quelle definite nella norma UNI EN 13108-21 e riportate in tabella seguente; non saranno ammesse variazioni sulla composizione ottimale della miscela validata ed accettata dalla Direzione Lavori, eccedenti le tolleranze massime.

Prodotti conformi a UNI EN 13108 parti 1-5-7		TOLLERANZE AMMESSE
MATERIALE COSTITUENTE	Miscele con aggregato nominale D≤16mm	Miscele con aggregato nominale D>16mm
D nominale	-8% +5%	-9% +5%
Aggregato medio setaccio 4 mm	□□	□□
Setaccio 2 mm	□□	□□
Aggregato filler (passante al setaccio 0,063mm)	□□	□□
Legante (riferito alla miscela)	□,5	□,6



Per i materiali i cui valori che si discostano dalle tolleranze del presente capitolato, verrà apportata una detrazione del sul prezzo di Capitolato del conglomerato, al netto del ribasso, d'asta così calcolata: sul legante: 0,3% sul prezzo di capitolato per ogni 0,01% di bitume mancante oppure verrà effettuata, a spese dell'Impresa, la sabbiatura dell'intero tratto sul quale è stato impiegato il materiale non idoneo, con non meno di Kg. 0,5/mq di emulsione bituminosa al 55%, e sigillatura con sabbia fine essiccata. sulla composizione granulometrica: 0,3% sul prezzo di capitolato qualora sia stata rilevata un eccedenza sulle tolleranze.

#### *Densità e vuoti detrazioni*

##### a) Sciolto

Sul materiale prelevato sciolto, controllo di costipamento con pressa giratoria al numero di giri corrispondenti a Np deve risultare:

$$Dp \text{ controllo} = Dp \text{ ottimale da mix design} \pm 1,5\%$$

qualora dovesse risultare una densità di controllo eccedente i limiti suddetti fino a  $Dp \pm 3\%$ , la D.L., a sua discrezione, ha facoltà di ordinare l'esecuzione di una mano di sigillo con 0,60 kg/mq di emulsione cationica al 55% e sabbiella, oppure effettuare una trattenuta di € 1,00 per ogni quintale di materiale fornito.

##### b) Carote

Le caratteristiche di addensamento della miscela in opera saranno determinate sulle carote prelevate dalla pavimentazione preferibilmente secondo il metodo del grado di compattazione o, in alternativa a scelta della Direzione lavori, secondo il metodo dei vuoti residui, in conformità con i requisiti riportati nelle tabelle precedentemente esposte per ogni materiale. Per valori risultanti dalle prove di laboratorio che si discostano verso un peggioramento del grado di addensamento dichiarato e della percentuale dei vuoti, oltre alle tolleranze indicate in tabella seguente, la D.L., a sua discrezione, ha facoltà di ordinare l'esecuzione di una mano di sigillo con 0,60 kg/mq di emulsione cationica al 55% e sabbiella, oppure effettuare una trattenuta di € 1,00 per ogni quintale di materiale fornito;

ADDENSAMENTO DELLO STRATO (Grado di compattazione per confronto delle densità)			
REQUISITO	METODO DI PROVA	UM	TOLLERANZA
Grado di addensamento (per ogni campione)	UNI EN 12697-6	%	Valore limite - 2%
( ad esempio 97%-2%= 95%)			

ADDENSAMENTO DELLO STRATO (Vuoti residui del campione prelevato in opera)				
REQUISITO	METODO DI PROVA	SIMBOLO	UM	TOLLERANZA
Vuoti residui (massimo per ogni campione)	UNI EN 12697-8	Vmax	%	Valore limite + 2%
(ad esempio 9% + 2%= 11%)				

Nel caso di eccedenza da tali limiti di tolleranza l'Impresa dovrà procedere alla rimozione dello strato tramite apposita fresatura e procedere alla successiva ricostruzione.

#### *Aderenza e tessitura detrazioni*

Le detrazioni saranno applicate per i tratti omogenei quando i valori medi di PTV e/o HS del tratto omogeneo si riveli più basso dei valori prescritti; essa sarà applicata se singolarmente o il PTV o l'HS risultino deficitari; qualora risultino ambedue deficitari la penalità sarà cumulata.



La riduzione sarà applicata in punti percentuali ai prezzi di aggiudicazione dei lavori del materiale coinvolto (conglomerato su cui avviene il rotolamento o trattamento); detti punti corrisponderanno alla metà dei punti percentuali per cui il PTV o l'HS differisce in diminuzione rispetto ai valori limite prescritti. La detrazione riguarderà l'intera larghezza dello strato più superficiale per tutto il tratto omogeneo a cui si riferisce fino al raggiungimento di una soglia di non accettabilità appresso specificata:

*Soglie di inaccettabilità:*

MATERIALE	PTV	HS
Conglomerati bituminosi tipo usura e binder nel caso di aperture al traffico temporanee	40	0,2
Conglomerati bituminosi drenanti	38	0,2
SMA	45	0,3
Microtappeti a freddo	42	0,3
	40	0,2

Se i valori medi di PTV o HS risultano inferiore o uguale ai valori ritenuti inaccettabili si dovrà procedere gratuitamente all'asportazione completa con fresa ed al rifacimento dello strato superficiale per tutta la larghezza dell'intervento; in alternativa a quest'ultima operazione si potrà procedere all'effettuazione di altri trattamenti di irruvidimento per portare il valore deficitario al di sopra della soglia di non accettabilità. Se comunque al termine di tali operazioni non si raggiungessero i valori prescritti, pur essendo i valori di PTV e HS al di sopra dei valori inaccettabili, verrà applicata la detrazione del 20% del prezzo di aggiudicazione del lavoro.

*Caratteristiche meccaniche detrazioni*

Le detrazioni saranno applicate per i tratti omogenei quando i valori medi risultanti dai controlli eseguiti su:

- Modulo di Rigidezza
- Resistenza a Trazione indiretta

saranno inferiori al 30% rispetto ai valori dichiarati nello studio di mix design. La detrazione riguarderà l'intera estensione longitudinale dello strato per tutto il tratto omogeneo verificato e sarà pari allo 0,2% del prezzo del conglomerato sul prezzo di Capitolato, al netto del ribasso, d'asta. Qualora i valori derivanti dai controlli dovessero superare del 30% i valori dichiarati, l'Amministrazione avrà facoltà di richiedere la produzione di un nuovo mix design a giustificazione delle difformità rilevate corredato di uno studio comparativo tra la nuova miscela rispetto alla miscela inizialmente proposta, attraverso prove di fatica (UNI EN 12697-24) e di ormaiamento (UNI EN 12697-22). Aderenza tra gli strati detrazioni. Qualora i valori rilevati alla prova con Leutner test dovessero superare i limiti previsti nelle presenti Prescrizioni Tecniche, la DL ha facoltà di applicare una detrazione del 5% calcolata sul prezzo dell'emulsione bituminosa al netto del ribasso d'asta.



## Capo 9 Segnaletica orizzontale.

### Art. 105 - Qualità e provenienza dei materiali – Segnaletica orizzontale

I materiali occorrenti per l'esecuzione della segnaletica orizzontale dovranno essere della migliore qualità nelle rispettive loro specie e rispondere ai requisiti appresso indicati.

La provenienza dei materiali sarà liberamente scelta dall'impresa, purché i materiali siano riconosciuti accettabili a giudizio insindacabile del responsabile dell'Ufficio Mobilità. Il materiale ritenuto inadatto dovrà essere sostituito ad insindacabile giudizio del responsabile dell'Ufficio Mobilità comunale.

La consegna o l'installazione dei materiali non sarà considerata come accettazione definitiva per cui, nel periodo di durata della garanzia, potrà essere sempre richiesta la sostituzione del materiale che si sia, per qualsiasi causa, alterato o deteriorato.

### Art. 106 – Esecuzione della segnaletica orizzontale

Per segnaletica orizzontale si intende tutta la segnaletica disciplinata nel Titolo II, Capo II, paragrafo 4°, del D.P.R. 16 dicembre 1992 n° 495.

L'esecuzione della segnaletica orizzontale comprende le misurazioni, il tracciamento, la mano d'opera, i trasporti, le vernici, i colati plastici ed i relativi solventi, la pulizia delle superfici stradali oggetto dell'intervento, l'uso dei macchinari per l'esecuzione dei lavori, lo smaltimento dei materiali di risulta, la segnaletica di cantiere ed i dispositivi di delimitazione e di protezione necessari.

### Art. 107 – Tipologia delle vernici

La vernice deve essere conforme alle Direttive UNI EN 1436 – 1997, secondo il recepimento del Presidente dell'UNI con deliberazione del 20.04.1998, di tipo rifrangente premiscelata e cioè contenere sfere di vetro mescolate durante il processo di fabbricazione, così che, dopo l'essiccamento e la successiva esposizione delle sfere di vetro, dovuta all'usura dello strato superficiale di vernice stesa sulla pavimentazione stradale, le strisce orizzontali siano visibili agli autoveicoli nelle ore notturne sotto l'azione della luce dei fari. Deve essere già pronta per l'uso ad eccezione di una minima diluizione col solvente, fino al massimo del 5% in peso, per ottenere una consistenza adatta per lo spruzzo. Il peso specifico della vernice non dovrà essere inferiore a Kg. 1,50 per litro a 25°C (ASTM-D 1475). La consistenza della vernice, misurata allo Stormer Viscosimeter a 25° C., espressa in unità Krebs, dovrà essere compresa fra 70 e 90 (ASTM-D 562). L'Amministrazione appaltante, concordemente con la Direzione dei lavori, potrà richiedere l'utilizzo di vernice di tipo non rifrangente per l'uso su particolari pavimentazioni stradali. I contorni sia delle strisce che dei simboli devono essere nitidi, senza sbavature.

### Art. 108 – Proprietà, caratteristiche e posa in opera della vernice spartitraffico

**CARATTERISTICHE CHIMICHE DELLA VERNICE:** Il pigmento colorante sarà costituito da biossido di titanio con o senza aggiunta d'ossido di zinco. Il veicolo, o liquido portante, deve essere del tipo oleo-resinoso con parte resinosa sintetica con rapporto olio resina di 1 a 4. La resina deve essere del tipo fenolico modificato. I solventi dovranno essere derivati da prodotti rettificati dalla distillazione del petrolio.

**PROPRIETA' DELLA VERNICE:** La vernice dovrà essere omogenea, ben macinata e di consistenza liscia ed uniforme, non dovrà fare crosta, né diventare gelatinosa od ispessirsi. La vernice non dovrà assorbire grassi, oli ed altre sostanze tali da causare la formazione di macchie d'alcun tipo e la sua composizione chimica dovrà essere tale che, anche durante i mesi estivi, applicata su pavimentazioni bituminose, non dovrà presentare traccia d'inquinamento da sostanza chimica. La pittura dovrà sufficientemente resistere all'usura prodotta dal traffico, all'azione di lubrificanti e carburanti d'ogni tipo ed essere insolubile ed inattaccabile alla loro azione, garantendo una durata minima di anni uno. Il peso specifico della vernice bianca deve essere compreso tra 1,5 e 1,7 Kg./litro a + 25°.



**APPLICAZIONE DELLA VERNICE:** La vernice dovrà essere adatta per essere applicata sulla pavimentazione stradale con le normali macchine spruzzatrici e dovrà produrre una linea consistente, piena ed uniforme, della larghezza richiesta. Dovrà essere tale da aderire tenacemente a tutte le pavimentazioni e in particolare a quelle in conglomerato bituminoso. Il potere coprente della vernice dovrà essere compreso tra 1,2 e 1,5 mq./Kg. La vernice verrà applicata, in condizioni normali in assenza di pioggia o superficie bagnata, alla temperatura dell'aria compresa tra 10° C. e 40° C. e umidità relativa non superiore al 70%, dovrà asciugarsi sufficientemente entro 60 minuti dall'applicazione in condizioni di umidità, pressione e temperatura normali; trascorso tale periodo la vernice non dovrà staccarsi, deformarsi o scolorire sotto l'azione delle ruote gommate degli autoveicoli in transito. Il residuo non volatile sarà compreso fra il 72% ed il 84% in peso.

**CARATTERISTICHE DELLE SFERE DI VETRO E DI LUMINOSITA':** Le sfere di vetro dovranno essere trasparenti, prive di lattiginosità e di bolle d'aria di diametro maggiore del raggio delle sfere stesse, di forma sferica, e non saldate insieme, per almeno il 90% del peso totale. L'indice di rifrazione non dovrà essere inferiore a 1,50 usando per la determinazione il metodo dell'immersione in liquido alla temperatura di +25°, con sorgente di luce al tungsteno. Le sfere di vetro dovranno resistere all'acqua, agli acidi ed al cloruro di calcio in soluzione. La percentuale in peso delle sfere contenute in ogni Kg. di vernice premiscelata dovrà essere compresa fra il 30 ed il 35%. Le sfere di vetro (premiscelate) dovranno soddisfare complessivamente alle seguenti caratteristiche di granuvolumetria, setaccio A.S.T.M. % in peso:

Perline passanti per il setaccio n. 70 = 100 %

Perline passanti per il setaccio n. 140 = da 15 a 55%

Perline passanti per il setaccio n. 230 = 10%

**COLORE:** La vernice dovrà essere conforme al colore richiesto. La determinazione della rispondenza del colore sarà fatta in laboratorio dopo l'essiccamento della stessa per 24 ore. La vernice non dovrà contenere alcun elemento colorante organico e non dovrà scolorire al sole. Quella bianca dovrà contenere quale pigmento biossido di titanio in quantità non inferiore al 14% sul peso della vernice priva di microsfele, nonché possedere un fattore di riflessione pari almeno al 75%, relativo all'ossido di magnesio, accertato mediante opportuna attrezzatura. La vernice gialla dovrà contenere quale pigmento cromato di piombo in quantità non inferiore al 13% del peso della vernice priva di microsfele. Il colore dovrà conservarsi nel tempo e l'accertamento di tale conservazione, che potrà essere richiesto dall'Amministrazione comunale dovrà determinarsi con opportuno metodo di laboratorio.

**RESISTENZA AL DERAPAGGIO:** La vernice dovrà presentare resistenza allo slittamento mediante un apposito agente di irruvidimento. Il valore di prova della resistenza al derapaggio deve essere tale da garantire una buona aderenza dei pneumatici di qualsiasi tipologia di veicolo, così che dopo sei mesi dall'applicazione sia ancora presente una resistenza anti-skid > 45 SRT.

#### Art. 109 – Proprietà, caratteristiche e posa in opera del colato plastico a freddo.

Il colato plastico applicato a freddo dovrà essere a base di resine bicomponenti metacrilate reagenti a freddo, con microsfele di vetro premiscelate e additivi antisdrucchiolo.

Le caratteristiche di rifrangenza, resistenza ai grassi, ai lubrificanti e carburanti, del colore e delle sfere di vetro, dovranno essere uguali o superiori a quelle previste per la vernice spartitraffico rifrangente di cui al presente capitolato.

Il colato plastico a freddo deve essere costituito da un prodotto base (componente A) al quale si aggiunge al momento dell'uso una miscela di inerti (componente B) ed il catalizzatore necessario.

La composizione in peso del componente A, di qualsiasi colore, ad alto contenuto di polimeri metacrilici esenti da solventi, deve essere la seguente:

Peso specifico Kg. 1,650 / litro

Veicolo legante rappresentato da prepolimero di resine metacriliche > 40%





Biossido di titanio rutilo non sfarinante e non ingiallente > 10%

Additivi e cariche idonee al completamento

Il componente B deve essere costituito da una miscela di prodotti antiscivolo e prodotti rifrangenti. Il prodotto applicato dovrà presentare le seguenti caratteristiche:

Tempo di impiegabilità 5 – 10 minuti

Perdita di sostanze volatili durante l'indurimento 1,5% max.

Punto di infiammabilità del prodotto secco > 250°

Punto di rammollimento del prodotto secco > 140°

Resistenza alle escursioni termiche – 20° + 180°

Spessore minimo del prodotto applicato mm. 3,00

Il colato plastico dovrà essere applicato a spatola o a rullo, in condizioni normali in assenza di pioggia o superficie bagnata, alla temperatura dell'aria compresa tra 10° C. e 40° C. e umidità relativa non superiore al 70%, dovrà asciugarsi sufficientemente entro 60 minuti dall'applicazione; trascorso tale periodo il colato plastico non dovrà staccarsi, deformarsi o scolorire sotto l'azione delle ruote gommate degli autoveicoli in transito.

Il colato plastico non dovrà annerirsi a causa del transito veicolare, ma dovrà garantire comunque ed almeno il colore e la luminosità previsti per la vernice spartitraffico con una durata garantita di minimo tre anni.

La composizione chimica dovrà essere tale che, anche durante i mesi estivi, il colato plastico non dovrà presentare traccia d'inquinamento da sostanza chimica.

#### Art. 110 – Garanzia sulla segnaletica orizzontale.

La durata e l'efficienza della segnaletica orizzontale, a vernice, deve essere garantita per almeno dodici mesi dalla esecuzione.

La durata e l'efficienza della segnaletica orizzontale, in colato plastico a freddo, deve essere garantita per almeno trentasei mesi dalla esecuzione.

Durante il periodo di garanzia l'appaltatore assicurerà la perfetta conservazione della segnaletica e si impegna ad effettuare gratuitamente la ripresa di quelle parti che dovessero risultare in tutto od in parte cancellate o non più rispondenti ai requisiti richiesti. Il grado di visibilità e di efficienza della segnaletica orizzontale sarà insindacabilmente determinato dal responsabile dell'Ufficio Mobilità, eventualmente avvalendosi di tecnici specializzati in materia.

I termini di garanzia non si applicano nei casi in cui la segnaletica orizzontale dovesse scomparire a seguito di lavori eseguiti da altre imprese.

#### Art. 111 - Modi di valutazione dei lavori e dei materiali – segnaletica orizzontale.

I lavori relativi alla tracciatura della segnaletica orizzontale di cui al presente appalto saranno pagati a norma dell'elenco prezzi allegato e sottoscritto dall'impresa esecutrice.

Circa la qualità e le caratteristiche dei materiali per la loro accettazione, l'impresa sarà obbligata a prestarsi in ogni tempo alle prove sulle vernici e colati plastici già impiegati o da impiegare, nonché a quelle su campioni da prelevarsi nei magazzini, sottostando a tutte le spese di prelevamento ed invio dei campioni stessi al laboratorio di prova. Tra i recipienti di vernice o colato plastico consegnati per una normale fornitura, od in corso d'utilizzazione per il tracciamento della segnaletica, ne saranno prelevati due a scelta dell'Amministrazione ai quali saranno applicati i sigilli di garanzia firmati dall'impresa. Uno dei detti recipienti servirà per le eventuali analisi di laboratorio alle quali il materiale sarà sottoposto, se il responsabile dell'Ufficio Mobilità lo riterrà necessario, mentre l'altro potrà servire per ulteriori accertamenti in caso di contestazione.



Le prove saranno effettuate presso laboratorio ufficiale che sarà indicato dall'Amministrazione appaltante.

L'impresa dovrà inoltre prestarsi alle prove tecniche di laboratorio da effettuarsi in sito, sui lavori già eseguiti, sostenendone le relative spese. Tali prove potranno essere richieste in ogni momento dal responsabile dell'Ufficio Mobilità e saranno eseguite secondo le direttive tecniche vigenti.

#### Art. 112 – Prove principali sulla segnaletica orizzontale

Le prove successivamente elencate e sommariamente descritte, sono le analisi normalmente eseguite in laboratorio per la caratterizzazione fisica, chimica e tecnologica, dei prodotti più utilizzati nell'ambito della segnaletica stradale orizzontale, in particolare le pitture spartitraffico a solvente organico. Le prove sono quelle generalmente prescritte dal Capitolato dell'Anas s.p.a relativo ai prodotti per la segnaletica orizzontale.

Le prove prevalenti sui prodotti plastici a freddo e su quelli a caldo sono di tipo tecnologico: infiammabilità, rammollimento, tempo d'essiccamento, resistenza ai raggi UV, resistenza all'usura, resistenza ai sali, ecc..

Nell'ambito della normativa europea, la norma EN 1871/97 elenca e descrive le varie prove fisiche alle quali devono essere sottoposti i vari prodotti per la segnaletica orizzontale: pitture, prodotti plastici a freddo e termoplastici. Tali prove dovranno integrare o sostituire quelle specifiche previste nei Capitolati nazionali dei paesi membri dell'Unione Europea. Le prove eventualmente in contrasto dovranno essere annullate.

Relativamente alle prove sulle microsfele di vetro (perline), secondo quanto previsto dalle nuove norme europee (EN 1423 e 1424/97), dovranno essere integrate tra le norme tecniche di Capitolato le nuove procedure concernenti la determinazione della qualità e delle imperfezioni delle sfere di vetro, l'individuazione d'eventuali trattamenti superficiali subiti dalle perline (idrofughi, d'adesione e flottazione) e la determinazione del coefficiente di "friabilità dei granulati antiderapanti. Inoltre, dovranno essere previsti i nuovi fusi granulometrici e le tre classi di perline distinte in funzione del loro indice di rifrazione.

#### PROVE SULLE PITTURE

a) Massa volumica (densità) - ASTM D 1475 - Massa per unità di volume della pittura determinata ad una specifica temperatura T. Viene designata in grammi per millilitro (g/ml) e rappresenta il rapporto tra la massa della sostanza fluida, alla temperatura T, e la massa di un eguale volume d'acqua a 4 °C. Il metodo utilizzato consente di determinare con notevole accuratezza la densità di un fluido viscoso, con presenza o meno di sfere di vetro premiscelate, e con componenti altamente volatili. La temperatura di prova suggerita dal metodo è di  $25 \pm 0.1^\circ\text{C}$ .

b) Residuo non volatile (materie non volatili) - ASTM D 1644 - Metodo A - Massa residua, definita anche residuo secco, ottenuta dopo che la pittura è stata riscaldata ad una temperatura e ad un tempo determinato. La prova consente di individuare la frazione di una pittura che è stabile all'azione della temperatura indicata dal metodo,  $105^\circ\text{C}$  per 3 ore, mentre i solventi volatili sono allontanati dalla massa. I componenti volatili non restano nella pellicola della pittura durante la formazione del film nella fase d'essiccamento, poichè la loro funzione è di mantenere separati, in condizioni di stabilità prima dell'applicazione, i leganti, i pigmenti, i riempitivi e le perline (residuo non volatile).

c) Contenuto di pigmento e riempitivi (Contenuto di pigmento nella pittura) - Federal Test Method Std. No. 141a - Method 4021.1 - La prova consiste nell'estrarre dalla pittura il pigmento e i riempitivi con l'ausilio di una miscela di solventi, composta da etere etilico, benzene, alcool metilico e acetone, che solubilizzano la fase legante della stessa. La separazione della parte organica (veicolo e solventi) della pittura consente di avere un precipitato di pigmento, riempitivi (cariche) e perline. Una volta determinato il contenuto delle sole perline per differenza si ricava il contenuto di pigmento e di riempitivi.

d) Potere coprente - Metodo di riferimento UNI ISO 3905 - 11 metodo ~ definito per pitture chiare a resa stabilita. Nel caso delle pitture spartitraffico utilizzate dall'Anas, la resa media è di  $1.35 \text{ m}^2/\text{kg}$  (la resa deve essere compresa tra  $1.2$  e  $1.5 \text{ m}^2/\text{kg}$ ). Su dei supporti cartacei con superficie liscia e impermeabile, con la metà dell'area colorata bianca e l'altra metà nera, facilmente bagnabile dalle



pitture a solvente, si stende un film di pittura aumentando progressivamente lo spessore in ogni cartoncino fino ad avere l'apparente copertura delle sottostanti aree colorate. Il potere coprente di una pittura è definito come la resa superficiale in corrispondenza di un rapporto di contrasto del 98%. Il rapporto di contrasto è determinato con l'ausilio di uno spettrofotometro, in condizioni d'illuminazione normalizzata (illuminante D65 corrispondente ad una temperatura di 6504 K). Con tale strumento si rileva la funzione colorimetrica Y che, com'è noto, è direttamente proporzionale al fattore di luminanza e pertanto misura la chiarezza di una superficie. Il rilievo della funzione colorimetrica è eseguito più volte sia sulla parte della pittura coprente l'area nera del cartoncino, sia sulla parte bianca. Per ogni provino si calcola il rapporto di contrasto, espresso in percentuale, tra il valore medio di  $Y_n$  rilevato sul film che copre l'area nera del supporto e il valore di  $Y_b$  rilevato sulla parte bianca. Il potere coprente di una pittura corrispondente al rapporto di contrasto  $C=98\%$ , non rappresenta visivamente una completa copertura del supporto. Un film è definito opaco quando il valore di Y è lo stesso sia sulla parte nera, sia sulla parte bianca, e non aumenta se si aumenta lo spessore della pittura. Per ogni provino predisposto per valutare il potere coprente si calcola la massa della pellicola per unità di superficie, lo spessore umido, e la resa superficiale: per l'elaborazione di questi dati è necessario conoscere la densità e il residuo non volatile della pittura.

e) Contenuto di biossido di titanio ( $TiO_2$ ) - Metodo dell'acqua ossigenata (determinazione colorimetrica) - Dal precipitato di pigmento, riempitivi e perline, si preleva una determinata quantità e si macina finemente; successivamente si sottopone ad un processo di solubilizzazione con l'ausilio di una soluzione di solfato d'ammonio e acido solforico. La soluzione ottenuta (di colore giallo pallido), una volta filtrata e ossidata con l'aggiunta d'acqua ossigenata, è analizzata con uno spettrocolorimetro ( $\lambda = 410 \text{ nm}$ ). Con l'ausilio di un diagramma, si risale alla concentrazione del biossido di titanio presente nella soluzione e, successivamente, alla percentuale in peso sull'insieme del precipitato. Il diagramma di confronto rappresenta la curva di taratura costruita utilizzando delle soluzioni in cui la concentrazione di biossido di titanio è nota.

f) Contenuto di cromato di piombo ( $PbCrO_4$ ) - FTMS No. 141a - Method 7131 - (Metodo volumetrico) - Dal precipitato di pigmento, riempitivi (cariche) e perline, si preleva una quantità rappresentativa e si sottopone ad un processo di dissoluzione con l'ausilio di una soluzione d'idrossido di potassio e acqua distillata. Si completa l'attacco con cloruro di potassio, acido cloridrico e ioduro di potassio. Successivamente la soluzione ottenuta è titolata con tiosolfato di sodio, usando come indicatore la salda d'amido. Conoscendo i ml di tiosolfato necessario per la titolazione, la normalità del tiosolfato nella soluzione e la normalità teorica, ed essendo nota la quantità di precipitato sottoposto ad analisi, così come la percentuale originaria nel contesto del campione di pittura, si calcola il contenuto percentuale del cromato di piombo.

g) Consistenza - Metodo ASTM D 562 (Procedura A) - La prova consente di determinare in unità convenzionali la consistenza di una pittura. Il metodo definisce il termine consistenza come il peso in grammi necessario a produrre in un determinato tempo (30") una specifica velocità di taglio (misura della coppia torcente), ad una data temperatura ( $25 \text{ }^\circ\text{C}$ ) con l'apparecchiatura Krebs-Stormer (tale apparecchiatura viene preparata con un olio a viscosità nota, tra i 10 e i 15 poise). Il risultato della prova è espresso in unità Krebs (UK). La prova consiste, attraverso ripetuti tentativi, nell'individuare il peso in grammi che, nel tempo prescritto, riesce a fare compiere al motore immerso nel prodotto verniciante 100 giri. Il valore può essere ricavato interpolando la curva ottenuta dai risultati di prova. Il valore individuato è associato alle unità Krebs rilevate, in un'apposita tabella.

h) Tempo d'essiccamento - Metodo ASTM D 711 - La prova determina in ambiente condizionato ( $25 \text{ }^\circ\text{C}$  e  $50\text{-}60 \text{ \% W}$ ) il tempo d'essiccamento di un film di pittura dello spessore di  $380 \text{ }\mu\text{m}$ , steso su un supporto di vetro che è successivamente appoggiato su un piano inclinato di circa  $10 \text{ }^\circ$ . Sul film è fatto scorrere, ad intervalli regolari, un cilindro d'acciaio dotato d'anelli di gomma sintetica aventi caratteristiche meccaniche determinate. Il tempo d'essiccamento è dato dal tempo intercorso tra il tempo finale (tf), in cui la pittura non aderisce più agli anelli di gomma, e il tempo iniziale (ti) di stesa del film.

i) Resistenza all'affioramento del legante bituminoso (modificazione cromatica del film) - La pittura è applicata a una superficie bituminosa ed è esaminato lo scolorimento del film dopo un condizionamento di 72 ore.



l) Resistenza agli agenti chimici (carburanti, lubrificanti, cloruro di calcio e di sodio, acido solforico e cloridrico in soluzione) - Metodo sperimentale - Sono predisposti 6 provini di pittura dello spessore di 250  $\mu\text{m}$  in un analogo numero di supporti metallici, e dopo averli condizionati a temperatura ambiente ( $23 \pm 2$  °C e  $50 \pm 5\%$  W) per 7 giorni sono immersi nei liquidi di prova ad una determinata temperatura e per un tempo non superiore a 60'. Dopo un ulteriore periodo di stagionatura si osserva lo stato di conservazione della superficie della pittura in ogni singolo elemento. La prova s'intende superata se non sono rilevati sulla superficie distacchi, fessurazioni, bolle, sfarinamenti e perdita di perline; inoltre, dopo l'attacco degli aggressivi chimici, non dovranno modificarsi le caratteristiche fotometriche e colorimetriche iniziali dei provini.

m) Resistenza all'abrasione - Metodo UNI 10559 - La prova consente di valutare la perdita di massa della pellicola di pittura dopo, essere stata assoggettata all'azione di mole abrasive di durezza predefinita, alle quali si aggiungono dei pesi supplementari di 500 o 1000 g. Per eseguire la prova si utilizza l'apparecchio Taber Model 503 Abraser. La pittura è stesa con uno spessore umido di 250 micron su tre supporti d'acciaio aventi forma quadrata e i bordi smussati. Dopo un condizionamento per 24 ore, i campioni sono sottoposti alla prova d'abrasione utilizzando le mole CS-10 caricate di un peso di 500g, per 500 o 1000 giri (secondo la norma, lo spessore del prodotto, il tipo di mola, il peso e il numero di giri deve essere preventivamente concordato con il committente). Al termine della prova non si deve avere scoprimiento del metallo in un solo punto dei supporti. Un'altra prova per determinare il grado d'abrasione del film di pittura, è quella descritta nel metodo ASTM D 968, denominato metodo a caduta di sabbia. In questa prova, la resistenza all'abrasione del film di pittura è determinata dalla quantità d'abrasivo richiesto (sabbia silicea naturale, passante al setaccio ASTM n. 20 (850 micron) e trattenuta al setaccio ASTM n. 30 (600 micron) per esporre un'area di 3.9 mm, di diametro del pannello metallico liscio, inclinato a 45 °, su cui è steso un film dello spessore di 250 micron. La sabbia cade da una data altezza attraverso un tubo guida il cui bordo inferiore dista dal provino esposto 25.4 mm. La velocità d'efflusso deve essere di 2 litri di sabbia in  $21 \div 23.5$  secondi. Il risultato di prova è il coefficiente d'abrasione, dato dal rapporto V/T, dove V il volume di sabbia utilizzato per abradere l'area di pittura prescritta e T (thickness) è lo spessore del film in mm.

n) Resistenza accelerata alla luce - Norma UNI 9397/89 - La prova consiste nell'esporre all'azione della luce emessa da una lampada allo xeno, che approssima lo spettro d'emissione della radiazione solare normalizzata D65, tre provini di pittura dello spessore umido di 380 micron. Un quarto provino è conservato come campione di riferimento. Dopo aver stagionato i provini, questi sono inseriti in uno speciale apparecchio per prove solari (la lampada è posta sul fuoco di un riflettore a parabola) e sottoposti per 48 ore consecutive all'azione della luce solare. Se richiesto, l'esposizione può essere prolungata per una durata determinata in multipli di 24 ore.

Per i materiali sottoposti a normali condizioni di luce solare diretta, si usa un filtro che consente la simulazione di tali condizioni: il filtro intercetta tutte le radiazioni di lunghezza d'onda inferiore e permette l'emissione spettrale con inizio dalle radiazioni da 300 nm. Un sistema di specchi atti a riflettere la luce ultravioletta e visibile, è collocato nella parte superiore della lampada. A tale sistema, che consente il passaggio verso l'esterno degli infrarossi, è aggiunto un dispositivo di ventilazione che consente di mantenere costante la temperatura di prova tra i 45 ° e i 60 °C. Sui provini sottoposti a prova si determina visivamente la presenza di screpolature, sfarinamenti, variazioni di colore e perdita di brillantezza. La valutazione visiva è accompagnata dalla determinazione strumentale del fattore di luminanza e delle coordinate cromatiche, prima e dopo la prova.

o) Resistenza all'invecchiamento ai raggi UV A o B - Norma EN 1871/97 - La norma prescrive che i campioni di pittura possono essere esposti, per 480 ore ad una lampada di tipo I (UV A) o di tipo II (UV B) con cicli di 8 ore di irradiazione a  $60$  °C  $\pm 2$  e a 4 ore di condensa a  $50$  °C  $\pm 2$  °.

p) Determinazione del contenuto di perline rifrangenti - Metodo AM-R 01114 - Dopo aver ben omogeneizzato il prodotto, le perline sono separate dalla pittura con l'ausilio di una soluzione solvente (Etil Acetato, Xilene, Benzolo, Acetone) e tramite agitazione con una bacchetta di vetro. Il pigmento, più leggero delle perline, resta in sospensione ed è asportato mediante aspirazione. Si ripete l'operazione fino alla completa eliminazione delle tracce di pigmento dalle perline utilizzando, nella fase conclusiva dell'operazione, dell'acido cloridrico diluito. Per il lavaggio finale si usa acqua distillata. Il contenuto di perline è espresso come media percentuale sulla pittura dei valori ottenuti da due determinazioni.



q) Granulometria delle perline rifrangenti - Metodo ASTM D 1214 - (metodo meccanico) - Dalle perline separate, di cui al punto m, si ricavano 2 campioni rappresentativi di 50 g ciascuno per essere avviati alla selezione granulometrica previo trattamento termico (105-110 °C) per eliminare eventuali tracce d'acqua residua. La prova consiste nel far attraversare alle perline, con l'ausilio di un agitatore meccanico, una serie di setacci disposti con le luci nette delle reti aventi valore decrescente verso il basso. Il sistema comprende un coperchio ed un fondo per la raccolta delle perline le cui dimensioni sono inferiori a 0.063 mm. Il risultato finale dell'analisi è espresso come media percentuale tra i due campioni delle perline passanti in ciascun setaccio.

r) Sfericità delle perline - Metodo ASTM D 1155 - (Procedura A) - Una selezione di perline, rappresentative del campione di pittura, è suddivisa in 2 gruppi con l'ausilio del setaccio n.50 (300 µm). Successivamente ciascun gruppo è fatto cadere da 13 mm d'altezza, su un pannello di vetro inclinato rispetto all'orizzontale e di un angolo che è in funzione del diametro medio delle perline. Il pannello è sottoposto a vibrazione la cui frequenza fissa è di 60 impulsi al secondo. Le perline perfettamente sferiche si depositeranno, seguendo l'inclinazione del pannello, in un contenitore posto in corrispondenza del bordo inferiore. Durante la vibrazione, le perline ovalizzate e le particelle di vetro di forma irregolare seguiranno il percorso opposto e si depositeranno in un recipiente sistemato in corrispondenza del limite superiore del pannello. Una volta separate, le perline sferiche saranno espresse in percentuale in peso rispetto alla selezione iniziale comprensiva di perline di forma regolare e irregolare. Questa prova dovrà essere integrata dalla procedura prevista nella norma EN 1423/97 relativa al metodo di determinazione delle imperfezioni delle microsfele di vetro, Le imperfezioni contemplate sono le seguenti:

microsfere ovalizzate;

microsfere a goccia;

microsfere fuse tra loro,

microsfere con satelliti;

microsfere opache;

microsfere lattiginose;

microsfere con inclusioni gassose;

particelle di vetro con spigoli vivi;

particelle di materiale diverso dal vetro. Attualmente la forma delle perline è determinata con sistemi più moderni. A tal fine si utilizza il microscopio associato ad una telecamera per il rilievo delle immagini delle sfere di vetro che sono successivamente elaborate da un computer con l'ausilio di un software predisposto per il calcolo automatico del numero di perline presenti nel campo di misura, delle loro dimensioni, della loro forma, del loro perimetro, ecc.. Il programma consente, infine, l'elaborazione statistica dei risultati e l'archiviazione delle immagini. Il metodo per la determinazione della qualità delle sfere di vetro, è descritto nell'appendice D della norma EN 1423/97.

s) Indice di rifrazione delle perline - Metodo UNI 9324/89 - (Metodo dell'immersione) – l'indice di rifrazione "n" è determinato con un microscopio a luce trasmessa e una serie di liquidi a bassa volatilità e indice di rifrazione conosciuto (Benzilacetato, Difelinetene, Metilene Ioduro, ecc.). Una piccola quantità di sfere di vetro, rappresentativa del campione di pittura, è immersa, in condizioni ambientali definite dal punto di vista temoigrometrico, in un liquido con "n" noto. Con il microscopio a luce trasmessa si osserva la presenza della linea di Becke, una frangia luminosa che si sposta verso il centro, della perlina immersa, allontanando l'oggetto dal fuoco dell'obiettivo, se l'indice di rifrazione è maggiore nelle perline rispetto a quello del liquido, di riferimento, ovvero se la linea luminosa si sposta verso il liquido, l'indice "n", è superiore nel liquido di riferimento rispetto a quello del vetro delle perline. Nel caso in cui la linea non compare, i due mezzi hanno lo stesso indice di rifrazione. Il metodo è così sensibile che è sufficiente una differenza di pochi millesimi, tra i due indici delle sostanze analizzate, perché compaia la linea di Becke. La norma EN 1423/97, relativa alle microsfele di vetro, per la determinazione dell'indice di rifrazione adotta il metodo di "Schroder Van der Kolk" applicabile ai prodotti monorifrangenti come le sfere di vetro. Le differenze dell'indice di rifrazione sono già percepibili con l'illuminazione assiale degli oggetti, esse aumentano notevolmente con l'illuminazione obliqua, poichè le frange luminose o le strisce scure sono molto più accentuate su un lato della sfera di vetro rispetto all'altro. La posizione della striscia illuminata e di quella scura, dipende dalla direzione del raggio incidente e dalla differenza d'indice di rifrazione tra il vetro della perlina e il liquido d'indice noto in cui è immersa. L'illuminazione è



ottenuta con l'ausilio di un cartoncino nero rigido che consente di produrre un'illuminazione obliqua nella parte visibile del campo, nascondendo metà del campo dell'oculare.

t) Resistenza delle perline agli aggressivi chimici (Stabilità chimica delle perline) – Metodo sperimentale - Una selezione rappresentativa di perline è sottoposta all'aggressione del cloruro di calcio e di sodio in soluzione normale (3 ore), dell'acido solforico diluito al 20% (1 ora) e dell'acido cloridrico in soluzione normale (1 ora). Trascorsi i relativi tempi d'aggressione, si separano le perline per filtrazione e sono accuratamente lavate con acqua distillata e asciugate. Successivamente sono sottoposte a controllo comparativo, con le perline originarie non sottoposte al trattamento d'aggressione, con l'ausilio di un microscopio. Al termine della prova le perline devono mantenere inalterate le loro caratteristiche originarie: forme regolari, colore costante, trasparenza e potere riflettente. L'appendice B della norma EN 1423/97 prescrive la resistenza all'acqua, all'acido cloridrico diluito, al cloruro di calcio e al solfuro di sodio in soluzione.

u) Spessore della pittura (Provini da predisporre in sito) - Metodo sperimentale - Durante la stesa in cantiere si disporranno, in corrispondenza dell'apparecchiatura erogatrice, 3 supporti metallici, preventivamente pesati, delle dimensioni di cm 50x30x0.05, che saranno ricoperti da altrettante strisce di pittura. Al termine della deposizione i lamierini saranno pesati (peso lordo umido) e lasciati asciugare nelle condizioni ambientali di stesa. Dopo l'essiccazione della pittura, i supporti sono nuovamente pesati (peso lordo secco) e se ne rileva lo spessore medio in micron con un misuratore di riporti elettronico. Infine, conoscendo la massa media di pittura deposta, la superficie media coperta in cm<sup>2</sup> e lo spessore medio della pittura, si può risalire alla resa del prodotto verniciante in sito (m<sup>2</sup>/kg). In modo analogo si possono prelevare campioni di prodotti plastici a freddo o di termoplastici.

v) Colore - EN 1436/04 – Il colore è determinato con l'ausilio di colorimetri o di spettrofotometri. La maggior parte dei colori sono individuati dalla chiarezza (fattore di luminanza Y), dal tono o tinta (coordinata cromatica x) e dal grado di saturazione (coordinata cromatica y). Il Fattore di luminanza e le coordinate cromatiche sono determinati utilizzando la sorgente luminosa normalizzata D65, una geometria d'illuminazione a 45° e una d'osservazione a 0°. Gli angoli sono misurati rispetto alla normale alla superficie del segnale orizzontale. L'area minima di misura è di 5 cm<sup>2</sup>. Il sistema colorimetrico di riferimento, è quello CIE del 1931. La norma EN 1436/04 prescrive sia il fattore di luminanza per i colori dei segnali orizzontali, sia i vertici delle regioni di cromaticità.

w) Retroriflessione - EN 1436/04 – La retroriflessione, definita anche riflessione catadiottrica, è la riflessione caratterizzata dal rinvio dei raggi luminosi nel verso opposto alla direzione di provenienza, tale proprietà è conservata per rilevanti variazioni della direzione dei raggi incidenti. I dispositivi ottici che consentono tale fenomeno nei prodotti utilizzati per la segnaletica orizzontale sono le sfere di vetro. La misura, che si effettua sulla superficie del segnale, è definita "coefficiente di luminanza retroriflessa" (simbolo RL) e rappresenta il quoziente tra la luminanza L della superficie retroriflettente nella direzione d'osservazione, e l'illuminamento ricevuto attraverso un piano passante per il centro del retroriflettore e perpendicolare alla direzione della luce incidente. La misura rappresenta la visibilità notturna del segnale e le apparecchiature predisposte per il rilievo simulano una distanza di 30 m dall'area di misura con l'occhio dell'osservatore posto a 1.2 m dal piano stradale e la sorgente luminosa, il faro del veicolo, posto a 0.65 m rispetto alla pavimentazione. La geometria prevista per l'osservatore, in condizioni d'illuminazione radente e con la segnaletica asciutta, umida o bagnata, è un angolo d'osservazione di 2.29° e un angolo d'illuminazione di 1,24° (geometria europea). La norma EN 1436/04 prescrive le classi minime di prestazione catadiottrica notturna della segnaletica orizzontale, ossia i valori minimi di RL sotto i quali la visibilità notturna del segnale, per l'utente medio, è difficoltosa e può contribuire a comprometterne la sicurezza di guida.

x) Scivolosità – EN 1436/04 – La prova è normalmente eseguita in sito e lo strumento utilizzato misura l'attrito radente del segnale orizzontale. Il grado di resistenza alla scivolosità è espresso in unità SRT, acronimo di Skid Resistance Test. L'apparecchiatura è stata messa a punto dal Transport and Road Research Laboratory (TRRL) inglese. La prova simula lo slittamento della ruota bloccata dell'automezzo, che viaggia ad una velocità di 50 km orari, sullo strato d'usura in conglomerato bituminoso in condizioni di bagnato. Il valore minimo, richiesto dalla norma, per la segnaletica orizzontale bagnata è 45.

Art. 113 - Variazioni delle tipologie dei materiali della segnaletica orizzontale.



Qualora nel corso dell'appalto si rendesse necessario acquistare e/o porre in opera materiali e/o prodotti per la segnaletica orizzontale non previsti nel presente appalto, l'Amministrazione si riserva la facoltà di richiedere all'impresa la fornitura e posa in opera anche in sostituzione di forniture già previste, previo concordamento del relativo prezzo.



## Capo 10 Segnaletica verticale.

### Art. 114 - Qualità provenienza e prove dei materiali – Segnaletica verticale.

Tutti i segnali stradali devono essere rigorosamente conformi ai tipi, dimensioni, misure prescritte dal Regolamento di esecuzione del C.d.S. approvato con D.P.R. del 16/12/1992 n°495 e dalle successive modifiche.

La fornitura da parte dell'impresa di materiali, marchi e manufatti diversi da quelli dichiarati, costituirà motivo di immediata rescissione dall'appalto con riserva di adottare ogni altro provvedimento più opportuno a tutela dell'interesse dell'Amministrazione Comunale.

S'intende che la provenienza sarà liberamente scelta dall'impresa, purché i materiali siano riconosciuti accettabili a giudizio insindacabile del responsabile dell'Ufficio Mobilità.

L'approvazione dei materiali consegnati sul posto od installati non sarà considerata come accettazione definitiva in quanto l'Ufficio Mobilità potrà rifiutare in qualsiasi momento quei materiali che per qualsiasi causa si siano alterati dopo l'introduzione nel cantiere con diritto di farli analizzare a cura e spese dell'impresa.

### Art. 115 – Esecuzione della segnaletica verticale.

L'installazione della segnaletica verticale comprende le misurazioni, la mano d'opera, i trasporti, il materiale, la pulizia delle superfici stradali oggetto dell'intervento, l'installazione e predisposizione dei supporti, l'uso dei macchinari per l'esecuzione dei lavori, il fissaggio dei segnali, lo smaltimento dei materiali di risulta, il trasporto al cantiere comunale dei materiali recuperabili, la segnaletica di cantiere ed i dispositivi di protezione necessari.

### Art. 116 - Proprietà, caratteristiche costruttive e posa in opera dei segnali verticali.

**CARATTERISTICHE COSTRUTTIVE DEI SEGNALI:** Tutti i segnali dovranno essere costruiti in lamiera di alluminio semicrudo puro al 99%, dello spessore non inferiore a 25/10 di mm.; ogni segnale dovrà essere rinforzato lungo il suo perimetro con una bordatura di irrigidimento realizzata a scatola oppure, secondo le dimensioni del cartello, mediante opportuni profilati saldati posteriormente. Qualora le dimensioni dei segnali superino la superficie di mq. 1,25, i cartelli dovranno essere ulteriormente rinforzati con traverse di irrigidimento saldate sul retro secondo le mediane o le diagonali. I segnali di senso unico, di indicazione urbani e di nome strada dovranno essere realizzati in alluminio, dello spessore non inferiore a 25/10 di mm. mediante profili ottenuti per estrusione, con tutte le caratteristiche riportate nell'elenco prezzi. Il materiale grezzo, dopo aver subito i suddetti processi di preparazione, dovrà essere verniciato a fuoco, con opportuni prodotti, secondo il tipo di metallo e la cottura a forno dovrà raggiungere una temperatura di 140°. Il retro e la scatola dei cartelli dovrà essere rifinito in colore grigio neutro, con speciale smalto sintetico. Ad evitare forature, tutti i segnali dovranno essere muniti di attacco standard (adatto a sostegni in ferro tubolari del diametro mm. 60) e staffe in acciaio zincato o alluminio estruso.

**CARATTERISTICHE DEI SOSTEGNI:** I sostegni saranno in ferro del tipo tubolare del diam. 60 mm. con dispositivo antirotazione; potranno essere forniti o messi in opera, a richiesta della responsabile dell'Ufficio Mobilità, sia sostegni trattati previa fosfatizzazione del grezzo con una mano di antiruggine e due mani di vernice a smalto colore grigio, sia sostegni trattati con idonea zincatura a caldo.

**CARATTERISTICHE DELLE PELLICOLE:** La superficie anteriore dei supporti metallici e verniciati come al precedente punto A, deve essere finita con l'applicazione sull'intera faccia a vista delle pellicole retroriflettenti di classe 1, di classe 2, di classe 2 speciale secondo quanto prescritto per ciascun tipo di segnale dall'art. 79 commi 11-12 del D.P.R. 16.12.1992 n.495, come modificato dal D.P.R.16.09.1996 n° 610. Sui triangoli e dischi della segnaletica di pericolo, divieto e obbligo, la pellicola retroriflettente dovrà costituire un rivestimento senza soluzione di continuità su tutta la facciata anteriore del cartello (nome convenzionale "a pezzo unico", intendendo definire con questa denominazione un pezzo intero di pellicola sagomato secondo la forma del segnale), stampato con metodo serigrafico con speciali paste trasparenti per le parti colorate e nere opache





per i simboli. La stampa deve essere effettuata con prodotti e metodi prescritti dal fabbricante delle pellicole retroriflettenti e dovrà mantenere inalterate le proprie caratteristiche per un periodo pari a quello garantito per la durata delle pellicole. Le pellicole retroriflettenti da usare per la fornitura dell'appalto dovranno avere le caratteristiche colorimetriche, fotometriche, tecnologiche di durata previste dal Disciplinare Tecnico approvate dal Ministero LL.PP. con Decreto del 31.03.1995 e dovranno essere prodotte da ditte in possesso del sistema di qualità in base alle norme europee della serie UNI/EN 29000. Sulla pellicola rifrangente applicata dovrà essere riportata la garanzia, ovvero 7 anni per la classe 1<sup>a</sup> e 10 anni per la classe 2<sup>a</sup>.

**INTESTAZIONI SUL RETRO DEI SEGNALI:** Sul retro dei cartelli dovrà essere scritto il nome dell'Ente proprietario della strada (Comune di Pistoia), il nome del fabbricante, l'anno di installazione del cartello ed uno spazio incasellato, secondo quanto indicato dal Regolamento di esecuzione del C.d.S. Questo spazio è riservato per l'apposizione del numero progressivo relativo al catasto segnali. Tale numero dovrà essere fornito ed apposto dall'impresa qualora richiesto dall'Ufficio Mobilità del Comune, altrimenti dovrà rimanere vuoto. Per i segnali di prescrizione d'obbligo e divieto deve inoltre essere scritto " Ord. n. \_\_\_\_\_"; il numero sarà fornito dall'Ufficio Mobilità del Comune e l'impresa ne curerà l'apposizione qualora si tratti di nuova installazione o di ripristini.

**POSA IN OPERA DEI SEGNALI:** I segnali e relativi sostegni saranno posti in opera secondo le prescrizioni e disposizioni necessarie per l'esecuzione a regola d'arte; la posa di sostegni a palo sarà effettuata con scavo per fondazione di cm.30 x cm.30 profondità cm. 40, e successivo riempimento con calcestruzzo a ql. 3 di cemento per mc. di impasto. L'altezza dei segnali stradali verticali e la loro collocazione è quella prevista dall'art. 81 del Regolamento di Esecuzione e di Attuazione del Codice della Strada. Il sostegno dovrà comunque essere posizionato sempre in aderenza agli edifici o sul margine estremo della sede stradale. Potrà essere usato qualsiasi tipo di attacco che l'impresa intenderà fornire, preventivamente approvato dall'Ufficio Mobilità del Comune di Pistoia, a condizione che sia l'attacco che il sostegno siano dotati di dispositivo antirotazione.

**SOSTEGNI:** I pali di sostegno devono essere in ferro dello spessore di mm. 3,00, zincato a caldo previo trattamento di sgrassaggio, a sezione circolare con dispositivo antirotazione mediante scanalatura longitudinale del palo.

#### Art. 117 – Pulizia e lavaggio dei segnali.

La pulizia ed il lavaggio della faccia anteriore dei segnali devono essere eseguiti con idonea idropulitura e speciali solventi che, a lavoro ultimato, non alterino la capacità di rifrangenza della pellicola dei segnali. I solventi non devono essere di tipo corrosivo.

L'azione meccanica delle spazzole e della idropulitrice, non devono alterare la stabilità del segnale né la sua visibilità.

#### Art. 118 – Garanzie sulla segnaletica verticale.

L'impresa aggiudicataria dovrà garantire la perfetta conservazione della segnaletica verticale, sia con riferimento alla sua costruzione, sia in relazione ai materiali utilizzati, per tutto il periodo di vita utile. Le saldature, ed ogni altro mezzo di giunzione fra il segnale ed i suoi elementi strutturali, attacchi e sostegni, dovranno mantenersi integri ed immuni da corrosione per tutto il periodo di vita utile garantita per ciascun tipo di materiale retroriflettente. Saranno pertanto effettuate, a totale cura e spesa dell'impresa aggiudicataria, la sostituzione ed il ripristino integrale di tutte le forniture che abbiano a deteriorarsi, alterarsi o deformarsi per difetto dei materiali, di lavorazione e di costruzione, entro un periodo di sette anni dalla data di consegna o posa in opera del materiale. Per le pellicole sono da considerare le garanzie previste all'art. 33.

L'impresa sarà ritenuta responsabile di tutti i danni che potranno essere provocati a terzi dovuti al deterioramento precoce dei segnali.

#### Art. 119 - Modi di valutazione dei lavori e dei materiali – segnaletica verticale.



In correlazione a quanto prescritto nei precedenti articoli circa la qualità e le caratteristiche dei materiali, per la loro accettazione, l'impresa sarà obbligata a prestarsi in ogni tempo alle prove su tutti i materiali forniti, sottostando a tutte le spese di laboratorio che si rendessero necessarie.

L'Ufficio Mobilità si riserva la facoltà di prelevare campioni della fornitura effettuata, i campioni verranno prelevati in contraddittorio, degli stessi potrà essere ordinata la conservazione in appositi locali, previa apposizione dei sigilli e firme del responsabile dell'Ufficio Mobilità e dell'impresa nei modi più adatti a garantirne l'autenticità e la conservazione. Le diverse prove ed analisi da eseguire sui campioni saranno prescritte ad esclusivo giudizio del responsabile dell'Ufficio Mobilità che si riserva la facoltà di far eseguire a spese dell'impresa prove di qualsiasi genere presso riconosciuti istituti specializzati ed autorizzati allo scopo di conoscere la qualità e la resistenza dei materiali impiegati, anche dopo la esecuzione dei lavori, senza che l'impresa possa avanzare diritti a compensi per questo titolo, nel caso di esito negativo.

L'impresa è tenuta a sostituire a propria cura e spese, tutto il materiale che, a giudizio insindacabile del responsabile dell'Ufficio Mobilità, o dalle analisi e prove fatte eseguire dalla stessa, non dovesse risultare rispondente alle prescrizioni; è altresì tenuta ad accettare in qualsiasi momento eventuali sopralluoghi disposti dal responsabile dell'Ufficio Mobilità presso i laboratori (o depositi) della stessa, atti ad accertare la consistenza e la qualità delle attrezzature e dei materiali usati per la fornitura.

#### Art. 120 - Variazioni delle tipologie dei materiali della segnaletica verticale.

Qualora nel corso dell'appalto si rendesse necessario acquistare e/o porre in opera materiali e/o prodotti per la segnaletica verticale non previsti nel presente capitolato, l'Amministrazione si riserva la facoltà di richiedere all'impresa la fornitura e posa in opera anche in sostituzione di forniture già previste, previo concordamento del relativo prezzo.



## Capo 11 Segnaletica verticale luminosa.

### Art. 121 - Sistema di attraversamento pedonale luminoso

#### 1. Sistema a sbraccio

Cassonetto bifacciale di dimensioni massime 1000\*1000\*100 mm, con struttura portante in acciaio e struttura esterna in alluminio verniciato, con facce retroilluminate in policarbonato ad alta resistenza, entrambe con pellicola traslucida, con figura II 303 art.135 Reg. di dimensioni 900 \* 900 mm, assorbimento massimo 55W, gradi di protezione IP 66, con attacco su portale segnaletico conforme alla norma UNI EN 12899 L3,

Corpo illuminante con ottica simmetrica per illuminamento attraversamento pedonale, con assorbimento massimo 45W, driver dotato di PF>0,95 e temperatura colore 5500K, con grado di protezione IP 65

Box led in alluminio bifacciale con 2 proiettori led per faccia, con assorbimento massimo 2\*15 W

#### 2. Sistema a bandiera

Cassonetto bifacciale di dimensioni massime 650\*750\*100 mm, con struttura portante in acciaio e struttura esterna in alluminio verniciato, con facce retroilluminate in policarbonato ad alta resistenza, entrambe con pellicola traslucida, con figura II 303 art.135 Reg. di dimensioni 600 \* 600 mm, assorbimento massimo 40W, gradi di protezione IP 66, con attacco a bandiera per palo.

2 Box in alluminio bifacciale con 2 proiettori a led su una sola faccia, con assorbimento massimo 15W

2 Pellicole traslucide 600\*600 mm con figura II 303 art.135 Regolamento di attuazione del NCdS

Corpo illuminante composto da plafoniera con ottica asimmetrica per illuminamento attraversamento pedonale, con lampada di 90W corrente di alimentazione 500mA fattore di potenza 90% a pieno carico, flusso luminoso 10.000 lumen, grado di protezione agli urti IK08, classe II frequenza di funzionamento 50-60 Hz protezione a sovratensioni 10kVA, grado di protezione IP 66, efficienza luminosa >115 lm/W

#### 3. Sistema ad alimentazione con pannello fotovoltaico

Cassonetto bifacciale di dimensioni massime 650\*750\*100 mm, con struttura portante in acciaio e struttura esterna in alluminio verniciato, con facce retroilluminate in policarbonato ad alta resistenza, entrambe con pellicola traslucida, con figura II 303 art.135 Reg. di dimensioni 600 \* 600 mm, assorbimento massimo 40W, gradi di protezione IP 66, con attacco a bandiera per palo.

2 Box in alluminio bifacciale con 2 proiettori a led su una sola faccia, con assorbimento massimo 15W

2 Pellicole traslucide 600\*600 mm con figura II 303 art.135 Regolamento di attuazione del NCdS

KIT solare composto da pannello fotovoltaico monocristallino da 30W completo di attacchi per il posizionamento su palo verticale, connettori MC4, regolatore di carica PWM 10A, batteria di accumolo piombo ermetico AGM 24Ah\_12V ignifuga, completo di supporto in acciaio zincato posizionato in alto, staffa di bloccaggio batteria e set ancoraggi al palo verticale con coperchio impermeabile e fori inferiori di ventilazione, impianto a 12 Volt.

### Articolo 122 - Linee per energia elettrica

L'appaltatore dovrà provvedere alla fornitura e alla posa in opera dei cavi relativi al circuito di alimentazione di energia. Sono previsti cavi per energia elettrica identificati dalle seguenti sigle di designazione:

- cavi unipolari con guaina con sezione sino a 6 mm<sup>2</sup>: cavo 1 · a UG5R-0,6/1 kV;
- cavi unipolari con guaina con sezione superiore a 6 mm<sup>2</sup>: cavo 1 · a RG5R-0,6/i kV;
- cavi bipolari della sezione di 2,5 mm<sup>2</sup>: cavo 2 · 2,5 UG5OR-0,6/1 kV.



Tutti i cavi saranno rispondenti alla norma CEI 20-13 e varianti e dovranno disporre di certificazione IMQ o equivalente.

Nelle tavole allegate sono riportati schematicamente, ma nella reale disposizione planimetrica, il percorso, la sezione e il numero dei conduttori.

L'appaltatore dovrà attenersi scrupolosamente a quanto indicato negli elaborati progettuali, salvo eventuali diverse prescrizioni della direzione dei lavori.

Tutte le linee dorsali d'alimentazione, per posa sia aerea sia interrata, saranno costituite da quattro cavi unipolari uguali. In alcune tratte terminali d'alimentazione saranno impiegati cavi tripolari con sezione di 2,5 mm<sup>2</sup>. I cavi per la derivazione agli apparecchi di illuminazione saranno bipolari, con sezione di 2,5 mm<sup>2</sup>.

I cavi multipolari avranno le guaine isolanti interne colorate in modo da individuare la fase relativa. Per i cavi unipolari la distinzione delle fasi e del neutro dovrà apparire esternamente sulla guaina protettiva. È consentita l'apposizione di fascette distintive ogni tre metri in nastro adesivo, colorate in modo diverso (marrone fase R, bianco fase S, verde fase T, blu chiaro per il neutro).

I cavi infilati entro pali o tubi metallici saranno ulteriormente protetti da guaina isolante.

### Articolo 123 - Impianto di terra. Dispensori

L'impianto non prevede la messa a terra degli apparecchi di illuminazione e delle altre parti metalliche, in quanto tutto il sistema sarà realizzato con doppio isolamento (classe II). Qualora, per particolari esigenze, venissero impiegati apparecchi di illuminazione sprovvisti di isolamento in classe II oppure sia necessario realizzare la protezione delle strutture contro i fulmini, occorre realizzare l'impianto di terra.

Gli apparecchi di illuminazione saranno collegati a una terra di sezione adeguata, comunque non inferiore ai 16 mm<sup>2</sup> e i conduttori di terra e di protezione avranno guaina di colore giallo-verde e saranno di tipo H07 V.

La linea dorsale sarà collegata al dispersore unico mediante conduttore isolato, della sezione minima di 16 mm<sup>2</sup> di tipo H07 V-R, protetto con tubazione nei tratti discendenti.

Tenendo conto che il dispersore sarà unico, sia per la protezione contro i fulmini sia per la protezione contro i contatti indiretti, esso dovrà rispondere alle prescrizioni delle norme CEI 81-1, CEI 64-8 e CEI 11-8.

I dispersori saranno a puntazza componibile, posati entro appositi pozzetti di ispezione di tipo carreggiabile, in resina rinforzata, e dovranno tutti essere collegati fra di loro.

Sia i dispersori a puntazza sia i pozzetti di ispezione dovranno essere preventivamente approvati dalla direzione dei lavori.



## Capo 11 Segnaletica verticale luminosa.

### Articolo 124 – Verde pensile

Il verde pensile è una tecnica che consente di realizzare delle sistemazioni a verde, fruibili e non, anche in relazione al grado di manutenzione richiesta dalla realizzazione, su strutture artificiali, generalmente coperture sia piane che inclinate.

La realizzazione del verde pensile comprende diverse lavorazioni che devono essere eseguite in successione, per la realizzazione di una stratigrafia generalmente composta da:

- ~ elemento portante (non facente parte del presente capitolato);
- ~ elementi di impermeabilizzazione;
- ~ elemento di protezione meccanica;
- ~ elemento drenante;
- ~ elemento filtrante;
- ~ substrato di coltivazione;
- ~ irrigazione;
- ~ vegetazione.

La composizione della stratigrafia, le caratteristiche e le tipologie dei materiali da impiegare sono contenuti nel progetto. Sono escluse dal presente documento le modalità di realizzazione della struttura portante e delle sue componenti, per le quali si rimanda agli specifici capitolati.

Si raccomanda comunque particolare attenzione alla formazione delle pendenze, che devono essere superiore al 1%, alla eventuale realizzazione dell'impermeabilizzazione e degli scarichi, onde favorire il corretto deflusso delle acque, evitare ristagni d'acqua che potrebbero compromettere la riuscita dell'impianto ed evitare infiltrazioni d'acqua nella struttura portante stessa.

In virtù dell'importanza dell'elemento di tenuta all'acqua, per la riuscita della realizzazione si ritiene utile in questa sede precisare che questo deve essere posato secondo le normali procedure di realizzazione di coperture continue e riferendosi alle specifiche indicazioni dei produttori.

La funzione impermeabilizzate può essere, secondo le indicazioni di progetto, assolta mediante stesura di membrane bituminose o sintetiche, monostrato o doppio strato a seconda della tipologia di materiale utilizzato.

In ogni caso il piano di posa deve presentarsi senza asperità ed avvallamenti e senza alcun residuo di polvere, sporcizia o impurità che possa compromettere la qualità della posa in opera della guaina. La posa deve essere in totale adesione alla struttura, i teli devono sovrapporsi tra loro di 8-10 cm, i risvolti verticali devono fuoriuscire almeno 10 cm. dallo strato colturale. L'Appaltatore deve aver cura di evitare la posa in condizioni ambientali sfavorevoli (pioggia, neve, rugiada, brina, basse temperature, alte temperature), che possono rendere difficile e/o scadente l'applicazione

Al termine della posa dell'impermeabilizzazione, l'Appaltatore deve provvedere al controllo visivo di tutte le saldature, informando preventivamente la Direzione Lavori. prima della posa di ogni altro strato. Il controllo di tenuta dell'invaso deve essere realizzato con un carico di acqua minimo di 5 cm, per una durata di 48 ore, con una verifica entro 24 ore dopo. In caso di impossibilità di invaso, va fatto per scorrimento.

Qualora la funzione di protezione all'azione delle radici non sia assolta dalla membrana impermeabilizzante, adeguatamente costituita, deve essere predisposto un ulteriore strato, le cui modalità di posa non differiscono da quanto descritto in precedenza.

Successivamente si procede alla posa di uno strato di protezione meccanica, generalmente geotessile o tessuto non tessuto. Lo strato di accumulo e drenaggio, in aggregati naturali o in



elementi prefabbricati preformati, deve essere di adeguato spessore, granulometria o forma, in relazione alla soprastante sistemazione ed essere conforme alle indicazioni di progetto.

La posa dello strato di accumulo e drenaggio avviene direttamente al di sopra dello strato di protezione meccanica, riversando il materiale sfuso e successivamente livellato, o appoggiando gli elementi prefabbricati, avendo cura di sagomarli in base al perimetro d'appoggio, accostarli, sovrapporli o collegarli, se provvisti di appositi sistemi di aggancio.

Lo strato filtrante deve essere un telo geosintetico, posato, secondo le indicazioni di progetto e del fornitore a seconda della tipologia utilizzata, al di sopra dello strato di accumulo e drenaggio, avendo cura di stenderlo su tutta la superficie risvoltandolo sui lati e sovrapponendolo di 10-15 cm nei punti di giunzione.

Lo strato colturale di coperture a verde deve essere preventivamente preparato secondo le indicazioni di progetto. La Direzione Lavori può richiedere controlli su campioni di materiale per verificare la corrispondenza alle caratteristiche progettuali.

Lo strato colturale deve essere esente da semi, parti di piante, inerti di grosse dimensioni e qualunque materiale estraneo e non previsto nel progetto.

Nel caso di impiego di strati colturali preparati con terreno naturale, opportunamente ammendato, o qualora si manifestino inquinamenti da infestanti, prima di effettuare l'inverdimento sono da eseguire i necessari diserbi.

La messa a dimora della vegetazione e dell'impianto di irrigazione, se previsto nel progetto, avviene secondo le normali tecniche utilizzate per gli inverdimenti tradizionali.

In caso di zona esposta al vento oppure di alberature e cespugli di grandi dimensioni, devono essere realizzati sistemi di ancoraggi della vegetazione.

Qualora sia previsto un impianto di illuminazione, di tipo scenografico o funzionale al mantenimento della vegetazione (specie nei sistemi *indoor*), questo deve essere messo in opera secondo progetto verificando la corrispondenza delle lampade, ai fini della surrogazione della luce solare, e il loro corretto orientamento.

L'Appaltatore, nella posa dei substrati previsti, non può in nessun caso sostituirli con altri senza l'autorizzazione della Direzione Lavori.

A fine piantagione, stante la dipendenza dell'impianto vegetale dall'efficienza del sistema, l'Appaltatore deve verificarne la funzionalità.

### Art. 125 Materiale vegetale.

Per materiale vegetale si intende tutto il materiale vivo (alberi, arbusti, tappezzanti, sementi, ecc.) occorrente per la realizzazione dell'opera che deve provenire da ditte specializzate nella produzione e commercializzazione. L'Appaltatore deve dichiararne la provenienza alla Direzione Lavori.

Salvo specifiche disposizioni le piante devono provenire da vivaio, essere fornite nel genere, specie, varietà o cultivar richiesti nei documenti di progetto ed etichettate, singolarmente o per gruppi omogenei, con cartellini indelebili riportanti la classificazione botanica, la corrispondenza varietale tra etichetta e pianta, il rispetto dell'eventuale copyright. La Direzione Lavori si riserva la facoltà di effettuare, congiuntamente con l'Appaltatore, visite ai vivai di provenienza allo scopo di scegliere le piante; le piante scelte devono essere rese riconoscibili, singolarmente o per gruppi omogenei. La Direzione Lavori si riserva la facoltà di scartare le piante non rispondenti alle richieste, per genere, specie e varietà o cultivar, o differenti da quelle scelte in vivaio.

Le caratteristiche delle piante (dimensioni, forma della chioma, portamento) e di fornitura (in zolla, contenitore, radice nuda, imballo, ecc.) devono corrispondere alle indicazioni di progetto o all'elenco prezzi.

Le piante devono aver subito le necessarie lavorazioni in vivaio, non presentare anomalie e malformazioni, avere forma regolare, apparato radicale ben accestito.



Le piante devono essere fornite sane, esenti da attacchi di insetti, malattie crittogamiche, virus e altri patogeni; non devono presentare lesioni, deformazioni e alterazioni di qualsiasi natura che ne possano compromettere il regolare sviluppo vegetativo e il portamento tipico della specie.

Per il trasporto delle piante l'Appaltatore deve prendere tutte le precauzioni necessarie affinché queste arrivino sul luogo della sistemazione nelle migliori condizioni possibili, curando che il trasferimento venga effettuato con mezzi, protezioni e modalità di carico idonei, con particolare attenzione affinché rami e corteccia non subiscano danni e le zolle non abbiano a frantumarsi o ad essiccarsi. Una volta giunte a destinazione, tutte le piante devono essere trattate in modo che sia loro evitato ogni danno. Rimane inteso che il tempo intercorrente tra il prelievo in vivaio e la messa a dimora definitiva deve essere il più breve possibile.

#### 1. Arbusti.

Arbusti e cespugli devono avere portamento tipico della specie o varietà, essere delle dimensioni, forma e sagoma prescritte da progetto e non avere portamento "filato". Le dimensioni della zolla o del vaso devono essere proporzionate alla parte aerea della pianta.

Negli arbusti e cespugli per altezza totale si intende la distanza tra il colletto e il punto più alto della chioma. Il diametro della chioma deve essere rilevato alla sua massima ampiezza.

Arbusti e cespugli sono normalmente forniti in zolla o in contenitore; solo se di giovane età, di limitate dimensioni e a foglia decidua, e ancorché previsto negli elaborati di progetto, possono essere consegnati a radice nuda.

Per arbusti e cespugli forniti in zolla la terra deve essere compatta e solidale con la pianta e il suo apparato radicale, senza crepe evidenti, ben imballata con un apposito involucro protettivo, biodegradabile se ne è previsto l'interramento oppure facilmente rimovibile se ne prevede la rimozione alla piantagione.

Per la determinazione delle misure di fornitura si deve far riferimento alle seguenti modalità:

- altezza dell'arbusto: distanza che intercorre fra il colletto e il punto più alto della chioma;
- diametro della chioma;
- per la zolla il diametro massimo;
- per i contenitori, il diametro massimo o la capacità in litri.

Per gli arbusti innestati devono essere specificati il tipo di portinnesto e il punto d'innesto non deve presentare sintomi di disaffinità.

#### 2. Piante erbacee annuali biennali e perenni.

Le piante devono presentare la parte vegetativa rigogliosa, correttamente ramificata, uniforme ed equilibrata per simmetria e distribuzione.

Devono essere fornite in contenitore e se nella fase vegetativa, devono mostrarsi con vegetazione ben sviluppata, con diametro almeno pari alla dimensione del vaso. L'apparato radicale deve essere adeguatamente sviluppato e ben visibile anche nelle piante in fase di stasi vegetativa.

Le misure di fornitura indicate nelle specifiche di progetto si riferiscono al diametro del contenitore.

### Art. 126 Impianti di irrigazione

#### 1. Materiali

Tutti i materiali da utilizzare per l'impianto di irrigazione (es. tubi, raccordi, programmatori e sistemi di controllo, sensori pioggia, elettrovalvole, filtri, irrigatori, gocciolatori, ecc.) devono essere corrispondenti a quelli di progetto, di ottima qualità, di materiale atossico e compatibili tra loro.

I materiali devono essere resistenti e adeguati alle pressioni e portate di esercizio e comunque alle necessità dell'impiego specifico garantendo affidabilità, durevolezza ed economia nei consumi,



provvisti di attestazione della qualità e delle caratteristiche (es. materiale costitutivo, composizione chimica, requisiti idraulici e fisici, durata, resistenza meccanica, ecc.), e sottoposti al controllo della Direzione Lavori prima del loro impiego.

I materiali non sfusi e soggetti a possibili danneggiamenti devono essere forniti nelle confezioni originali.

Tutti i materiali devono essere integri e non presentare danni o lesioni.

I comandi elettrici devono essere in bassissima tensione (12-24 volt).

## 2. Acqua

L'acqua che viene utilizzata per l'irrigazione non deve presentare sostanze inquinanti e sali nocivi oltre i limiti di tolleranza di fitotossicità relativa, nonché sementi di infestanti o particelle sospese che potrebbero ostruire gli impianti irrigui.

Ai fini della sostenibilità ambientale, l'uso di acque di superficie (laghi, corsi d'acqua, canali e fossi) è preferibile rispetto alle acque derivante da acquedotti.

L'Appaltatore può approvvigionarsi da fonti dell'Appaltante, usando di preferenza acqua da rogge e fossati; su richiesta della Direzione Lavori, è tenuto a controllare periodicamente la qualità dell'acqua attraverso analisi effettuate secondo le procedure normalizzate e certificate da laboratori specializzati, segnalando eventuali anomalie riscontrate.

Il costo delle analisi è riconosciuto all'Appaltatore in base all'elenco prezzi e concordato preventivamente con la Direzione Lavori.

Tutti gli oneri relativi all'uso e al consumo dell'acqua sono a carico dell'Appaltatore salvo diverse indicazioni di progetto.

### Art.127 Pacciamature.

Con il termine pacciamatura si intende una tipologia di copertura del terreno, per scopi diversi, come il controllo infestanti, la limitazione dell'evapotraspirazione, il controllo degli sbalzi termici e per scopi ornamentali.

La pacciamatura può essere costituita da materiali naturali o di sintesi, da materiali plastici o da polimeri biodegradabili; forniti sfusi o in sacchi in diverse pezzature, oppure in teli o fogli di diverso spessore.

I materiali di origine organica come corteccia di conifere, cippato di legno o scarti di prodotti vegetali, devono essere stabili, con limitata attività fermentativa, esenti da parassiti, patogeni e semi di infestanti; quelli di origine minerale, come ciottoli, materiali lapidei spezzati, argilla espansa e lapillo, devono essere privi di polveri.

Tutto il materiale deve essere fornito della pezzatura prevista nel progetto, privo di materiale estraneo.

I teli o fogli pacciamanti, costituiti da fili tessuti, da tessuto non tessuto, oppure da film, biodegradabili e non, devono essere integri e privi di strappi, omogenei, con indicazioni della data di produzione e informazioni di durabilità sia di stoccaggio sia in opera.

I teli devono essere conservati in luoghi asciutti.

Tutti i materiali devono essere atossici e non rilasciare elementi dannosi nel terreno.